

LEMBAGA PENDIDIKAN DAN PELATIHAN POLRI
PUSAT PENDIDIKAN ADMINISTRASI

LAPORAN HASIL AKSI PERUBAHAN

DIGITALISASI PERTANGGUNGJAWABAN KEUANGAN MELALUI SISTEM PENYIMPANAN DIGITAL PERWABKEU (SI-PADIKU) PADA BIDKEU POLDA JAWA BARAT

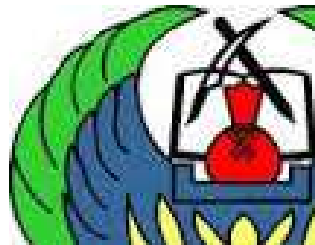

OLEH :

ELIZABETH NOVRITA SRIKANDI MARBUN LUMBAN GAOL, S.E.

NOSIS 20230207021117

PESERTA PELATIHAN KEPEMIMPINAN ADMINISTRATOR
ANGKATAN VII T.A. 2023

LEMBAR PERSETUJUAN

LAPORAN HASIL AKSI PERUBAHAN

**DIGITALISASI PERTANGGUNGJAWABAN KEUANGAN MELALUI
SISTEM PENYIMPANAN DIGITAL PERWABKEU (SI-PADIKU)
PADA BIDKEU POLDA JAWA BARAT**

Peserta Pelatihan :

ELIZABETH NOVRIKA SRIKANDI MARBUN LUMBAN GAOL, S.E
NOSIS 20230207021117

Telah disetujui pada tanggal Juni 2023
Di Pusdikmin Lemdiklat Polri Bandung

Coach



RENI AYI HERYANI, S.E., S.IK., M.M
KOMPOL NRP 83051450

Mentor



HENI KRESNOWATI S.P, S.E.,M.Si
KOMBES POL NRP 70060457

PENJELASAN COACH
TENTANG KEMAMPUAN PESERTA

Nama Peserta : ELIZABETH NOVITA S.M.L.G, S.E
Instansi : Bidang Keuangan Polda Jawa Barat
Jabatan : Kaur Keu Subbag Renmin
Tempat Aktualisasi : Bidang Keuangan Polda Jawa Barat

Saya menilai peserta Pelatihan Struktural tersebut:

Sangat Mampu / Mampu / Kurang Mampu / Tidak Mampu

Melaksanakan aktualisasi substansi mata Pelatihan Struktural dalam menyelesaikan isu yang telah ditetapkan, dengan penjelasan sebagai berikut :

- AOC
- Kemanfaatan aksi perubahan sudah melebihi reformasi Gerakan kemahle / Gerdampak.
- Capaian aksi perubahan sudah melebihi nilai tambah bag. organisasi, milestone tidak ada perubahan dan capaian 100% terpenuhi.
- Siap untuk diseminarkan.

Bandung, Juni 2023

COACH



RENI AYI HERYANI, S.E., S.IK., M.M
KOMPOL NRP 83051450

PENJELASAN MENTOR
TENTANG KEMAMPUAN PESERTA

Nama Peserta : ELIZABETH NOVRITA S.M.L.G, S.E
Instansi : Bidang Keuangan Polda Jawa Barat
Jabatan : Kaur Keu Subbag Renmin
Tempat Aktualisasi : Bidang Keuangan Polda Jawa Barat

Saya menilai peserta Pelatihan Struktural tersebut;

Sangat Mampu / ~~Mampu~~ / ~~Kurang Mampu~~ / ~~Tidak Mampu~~

Melaksanakan aktualisasi substansi mata Pelatihan Struktural dalam menyelesaikan isu yang telah ditetapkan, dengan penjelasan sebagai berikut:

- Yang bersangkutan sudah melaksanakan hasil aksi perubahan sesuai dengan perencanaan rencana aksi perubahan
- Aksi perubahan berupa aplikasi SI-PADIKU sudah diimplementasikan pada fungsi keuangan satker dan satwil Jajaran Polda Jabar, dimana aplikasi tersebut sangat membantu kinerja perwabkeu fungsi keuangan
- Semua ini mencerminkan bahwa ybs sangat mampu ~~untuk~~ dalam menyelesaikan aktualisasi Aksi Perubahan ini.

Bandung, Juni 2023

MENTOR

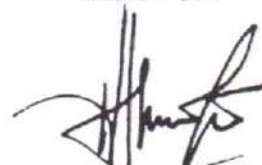

HENI KRESNOWATI S.P., S.E., M.Si
KOMBES POL NRP 70060457

LEMBAGA PENDIDIKAN DAN PELATIHAN POLRI
PUSAT PENDIDIKAN ADMINISTRASI

PENJELASAN COACH
PEMILIHAN MATA PELATIHAN PILIHAN

Nama Peserta Pelatihan : ELIZABETH NOVRITA S.M.L.G, S.E
Nosis : 20230207021117
Instansi : BIDKEU POLDA JAWA BARAT
Nama Coach : KOMPOL RENI AYI HERYANI, S.E.,S.I.K.,M.M

N O	JUDUL AKSI PERUBAHAN	MATA PELATIHAN	JALUR PEMBEL AJARAN	HUBUNGAN DENGAN AKSI PERUBAHAN	SUMBER PEMBELAJA RAN
1	2	3	4	5	6
1	DIGITALISASI PERTANGGUNGJAWAN KEUANGAN MELALUI SISTEM PENYIMPANAN DIGITAL PERWABKEU (SIPADIKU) BIDKEU POLDA JABAR	Mahir Berbicara di Depan Umum : Teknik Dasar <i>Public Speaking</i>	Webinar	Meningkatkan keterampilan menjadi pembicara yang sukses saat menyampaika n manfaat Aksi Perubahan	Diluar LMS (Glints Expert Class)
2		Leadership Management	Webinar	Untuk meningkatkan kemampuan dalam memimpin Aksi Perubahan	Diluar LMS (Glints Expert Class)

Bandung. Juni 2023

COACH

RENI AYI HERYANI, S.E.,S.I.K.,M.M
KOMPOL NRP 83051450

ABSTRAKSI

DIGITALISASI PERTANGGUNGJAWABAN KEUANGAN MELALUI SISTEM PENYIMPANAN DIGITAL PERWABKEU (SI-PADIKU) BIDANG KEUANGAN POLDA JAWA BARAT

Oleh

ELIZABETH NOVRITA S.M.L.G, S.E (20230207021117)

Digitalisasi pertanggungjawaban keuangan melalui Sistem Penyimpanan Digital Perwabkeu (SI-PADIKU) Bidang Keuangan Polda Jawa Barat merupakan suatu sistem yang bersifat cepat, tepat dan akurat untuk menyajikan data yang berisi dokumen pertanggungjawaban keuangan yang telah terverifikasi oleh operator keuangan satker dan Kaur Keu/Paur Keu/Kasi Keu satker. Sistem Penyimpanan Digital Perwabkeu (SI-PADIKU) beserta buku panduan ini dikelola oleh admin dan operator seluruh Satker dan Polres Jajaran Polda Jawa Barat, yang berguna untuk menyajikan data dokumen pertanggungjawaban keuangan yang dibutuhkan baik oleh Bidang Keuangan Polda Jawa Barat, Itwasda Polda Jawa Barat, Satker Mabes Polri maupun pemeriksa eksternal. Pembuatan Sistem Penyimpanan Digital Perwabkeu (SI-PADIKU) ini berbasis *website* dengan cara *input* data yang dilakukan oleh operator berdasarkan dokumen perwabkeu untuk setiap kegiatan yang telah dilaksanakan oleh Satker dan Polres Jajaran Polda Jawa Barat dan admin yang dapat melakukan monitoring data.

Kata Kunci : Digitalisasi pertanggungjawaban keuangan, Sistem Penyimpanan Digital Perwabkeu (SI-PADIKU), operator, Bidang Keuangan.

KATA PENGANTAR

Puji dan syukur penulis panjatkan kepada Tuhan Yang Maha Esa, karena berkat Karunia-Nya, penulis dapat menyelesaikan penyusunan Laporan Aksi Perubahan dalam rangka mengikuti Pendidikan Kepemimpinan Administrator (PKA) Polri angkatan VII dan VIII T.A 2023 dengan judul DIGITALISASI PERTANGGUNGJAWABAN KEUANGAN MELALUI SISTEM PENYIMPANAN DIGITAL PERWABKEU (SI-PADIKU) BIDANG KEUANGAN POLDA JAWA BARAT.

Tujuan penyusunan Laporan Aksi perubahan ini sebagai rangkaian kurikulum Pelatihan Kepemimpinan Administrator Angkatan VII dan VIII Tahun 2023 yang dilaksanakan selama 120 hari (seratus dua puluh hari) terhitung mulai tanggal 27 Februari s.d 20 Juni 2023 di Pusdikmin Lemdiklat Polri. Penyusunan Laporan Aksi Perubahan ini merupakan persyaratan kelulusan Pelatihan Kepemimpinan Administrator T.A. 2023.

Penulis menyadari bahwa penyusunan Laporan Aksi Perubahan ini masih jauh dari sempurna, karena kesempurnaan hanya milik Tuhan Yang Maha Esa. Dalam proses penyusunan Laporan Aksi Perubahan ini, penulis tidak terlepas dari peran dan dukungan berbagai pihak. Oleh karena itu, pada kesempatan ini penulis ingin mengucapkan terimakasih yang setulus-tulusnya kepada :

1. Kapusdikmin Lemdiklat Polri Polri Kombes Pol Drs. Taufik Supriyadi beserta seluruh jajarannya yang telah memberikan kesempatan kepada penulis memperoleh ilmu selama pelaksanaan Pelatihan Kepemimpinan Administrator Angkatan VII dan VIII T.A. 2023;
2. Kepala Bidang Keuangan Polda Jawa Barat Kombes Pol Heni Kresnowati S.P, S.E., M.Si yang telah memberikan arahan dan dukungan moril dan materil dalam penyelesaian Laporan Aksi Perubahan ini;
3. Kompol Reni Ayi Heryani, S.E., S.IK., M.M. Selaku *Coach* selama peserta

Pelatihan Kepemimpinan Administrator berada di Pusdikmin Lemdiklat Polri yang senantiasa memberikan arahan dan bimbingan dalam penyusunan Laporan Aksi Perubahan ini;

4. Kopol Rahmat, sebagai Patun yang selalu memberikan arahan, bimbingan serta motivasi kepada peserta Pelatihan Kepemimpinan Administrator selama berada di Pusdikmin Polri;
5. Tim Efektif, seluruh anggota Bidkeu Polda Jawa Barat dan seluruh keluarga besar keuangan jajaran Polda Jawa Barat yang telah memberikan dukungan selama penyelesaian Aksi Perubahan sehingga seluruh kegiatan dapat terdokumentasikan dengan baik;
6. Rekan-rekan peserta Pelatihan Kepemimpinan Administrator Angkatan VII dan VIII T.A. 2023 yang selalu memberikan saran dan masukan serta semangat sehingga dapat menyelesaikan Laporan Aksi Perubahan ini dengan tepat waktu.
7. Keluarga tercinta, yang senantiasa memberikan dukungan dan motivasi agar tetap semangat dalam mengikuti pendidikan hingga selesai

Bandung, Juni 2023

Elizabeth Novrita S.M.L.G, S.E
NOSIS 20230207021117

DAFTAR ISI

	Halaman
Lembar Persetujuan.....	i
Lembar Penjelasan <i>Coach</i>	ii
Lembar Penjelasan Mentor	iii
Lembar Penjelasan Coach Pemilihan Mata Pelatihan Pilihan	iv
Abstraksi	v
Kata Pengantar	vi
Daftar Isi	viii
Daftar Tabel	x
Daftar Gambar	xi
Daftar Grafik.....	xii
I. BAB I PENDAHULUAN	
A. Latar Belakang	1
1. Deskripsi Umum	1
2. Tujuan	11
3. Kemanfaatan aksi perubahan	12
B. Inovasi dan Output Aksi Perubahan	13
1. Inovasi	13
2. Output Rencana Aksi	13
C. Ruang Lingkup	14
II. BAB II DESKRIPSI RENCANA AKSI PERUBAHAN	
A. Roadmap atau Milestone Aksi Perubahan	16
1. Kegiatan	16
2. Waktu Pelaksanaan	17
3. Tahapan Rencana Aksi Perubahan	17
B. <i>Stakeholder</i> Aksi Perubahan	21
1. Internal	21
2. Eksternal	22
3. Peran, Pengaruh dan Intensitas	22
C. Strategi Komunikasi	26

III. BAB III PELAKSANAAN AKSI PERUBAHAN	
A. Pemanfaatan Sumber Daya	34
1. Mobilisasi SDM	34
2. Pengelolaan Anggaran	38
3. Pengelolaan Sarana dan Prasarana	38
4. Strategi Mengatasi Masalah	39
B. Stakeholder	40
1. Dukungan Stakeholder	40
2. Kuadran Stakeholder setelah aksi perubahan	44
C. Capaian Aksi Perubahan	47
1. Kesesuaian antara <i>milestone</i> dan implementasi	47
2. Pencapaian hasil aksi perubahan	53
IV. BAB IV PENUTUP	
A. Simpulan	77
B. Rekomendasi	78
Lampiran - lampiran	xiii
A. Berita Acara penyerahan Aksi Perubahan	xiv
B. Pernyataan/dukungan <i>Stakeholder</i>	xv
C. Output yang dihasilkan	xvi
D. Pernyataan keberlanjutan aksi perubahan	xvii
E. Laporan harian dan mingguan / <i>Log Activity</i>	xviii
F. Rencana Aksi Perubahan yang disetujui Mentor dan <i>Coach</i>	xix
G. Video aksi perubahan	xx
H. Bahan tayang	xxi

DAFTAR TABEL

Tabel 1.1	Tabel Matriks Analisis USG Isu Strategis	9
Tabel 2.1	Tahapan Road Map/ <i>milestone</i> Aksi Perubahan	18
Tabel 2.2	Tabel Peran, pengaruh dan intensitas sebelum aksi perubahan	26
Tabel 2.3	Tabel Strategi Komunikasi	31
Tabel 3.1	Deskripsi Tugas Implementasi Aksi Perubahan	35
Tabel 3.2	Strategi Mengatasi Masalah	39
Tabel 3.3	Tabel Peran, pengaruh dan intensitas setelah aksi perubahan	40
Tabel 3.4	Tabel Identifikasi Stakeholders setelah Aksi Perubahan	46
Tabel 3.5	Kesesuaian antara milestone dan implementasi	48
Tabel 3.5	Perbandingan perubahan atas hasil capaian aksi perubahan	53
Tabel 3.7	Rekapitulasi Perwabkeu yang telah masuk di aplikasi SI-PADIKU	59
Tabel 3.8	Hasil Evaluasi Implementasi Aplikasi SI-PADIKU, Buku Panduan dan SOP Digitalisasi Pertanggungjawaban Keuangan	60
Tabel 3.9	Capaian Aksi Perubahan	70

DAFTAR GAMBAR

Gambar 1.1	Struktur Organisasi Bidang Keuangan Polda Tipe A	3
Gambar 1.2	Struktur Organisasi Subbag Renmin Bidkeu Polda Jabar	4
Gambar 1.3	Surat dari Kayanma Polda Jabar	7
Gambar 1.4	Tempat dokumen keuangan saat ini	8
Gambar 1.5	Temuan Wasrik	9
Gambar 2.1	Peta Jejaring	24
Gambar 2.2	Kuadran <i>Stakeholders</i> sebelum aksi perubahan	29
Gambar 3.1	Pengorganisasian Sumber Daya Manusia	34
Gambar 3.2	<i>Net Map</i> setelah Aksi Perubahan	43
Gambar 3.3	Kuadran <i>Stakeholders</i> setelah aksi perubahan	45

DAFTAR GRAFIK

Grafik 3.1	Capaian Aksi	71
------------	--------------	----

BAB I

PENDAHULUAN

A. Latar Belakang

1. Deskripsi umum

Polri melaksanakan tugas pokok sebagai pelindung, pelayan, pengayom masyarakat dan penegakan hukum sesuai amanat Undang-undang Nomor 2 Tahun 2002. Seiring tuntutan Reformasi Birokrasi maka Polri dalam melaksanakan tugasnya dituntut memberikan pelayanan prima secara profesional dan modern baik dari segi kemampuan personel, standar operasi maupun dukungan sarana dan prasarananya. Secara sederhana dapat dikatakan bahwa sejalan dengan perkembangan teknologi digital 4.0, saat ini dan ke depannya masyarakat menuntut layanan Polri yang smart dan professional, yang mampu menghadapi tantangan dan perkembangan masyarakat era digital yang semakin kompleks.

Oleh karenanya, Kementerian keuangan terus mendukung institusi Polri agar bisa berperan aktif dalam menjaga stabilitas keamanan dan kepastian berusaha. Dalam 10 tahun terakhir, Polri merupakan salah satu instansi yang mendapatkan dukungan penuh dari APBN.

Anggaran kepolisian dialokasikan dalam rangka menjamin profesionalisme, peningkatan kualitas peralatan, serta perbaikan sarana dan prasarana yang jauh lebih maju pada saat ini.

Banyaknya transaksi yang ada terkait pencairan dana maka diperlukan metode penyimpanan dokumen keuangan yang efisien. Dokumen pertanggungjawaban keuangan merupakan dokumen yang sensitif maka harus dijaga dengan baik, hal ini dikarenakan dokumen pertanggungjawaban keuangan merupakan alat bukti dalam proses audit baik oleh pihak internal maupun eksternal Polri.

Oleh karena hal tersebut, maka diperlukan suatu system penyimpanan dokumen pertanggungjawaban keuangan yang



efektif, efisien, akuntabel serta dapat dengan mudah diakses sebagai bukti pendukung laporan keuangan.

Bidang Keuangan yang selanjutnya disebut Bidkeu adalah unsur pendukung dalam bidang pembinaan keuangan pada tingkat Polda yang berada di bawah Kapolda. Bidkeu bertugas menyelenggarakan dan membina pengelolaan keuangan yang meliputi pembiayaan, pengendalian, penata bukuan dan akuntansi pelaporan keuangan, verifikasi pertanggungjawaban keuangan serta pembinaan fungsi keuangan. Dalam melaksanakan tugas Bidkeu menyelenggarakan fungsi penyusunan rencana kerja dan anggaran, pengelolaan dan pembinaan manajemen personel dan logistik, administrasi dan ketatausahaan, serta pengelolaan keuangan. Pelaksanaan pembukuan dan akuntansi keuangan sesuai ketentuan dan peraturan yang berlaku serta melaksanakan penerimaan dan penyaluran dana sesuai otorisasi. Pelaksanaan anggaran dan pendanaan, serta melaksanakan verifikasi laporan keuangan sesuai dengan ketentuan peraturan perundang-undangan. Pengumpulan dan pengolahan data, serta penyajian informasi dan dokumentasi program kegiatan Bidkeu.

Struktur organisasi Bidkeu adalah sesuai dengan Peraturan Kapolri Nomor 14 Tahun 2018 tentang Susunan Organisasi dan Tata Kerja Satuan Organisasi dan Tata Kerja pada Kepolisian Daerah sebagai berikut:



Gambar 1.1
Struktur Organisasi Bidang Keuangan Polda Tipe A
Struktur organisasi

Struktur Organisasi Bidkeu Polda Tipe A

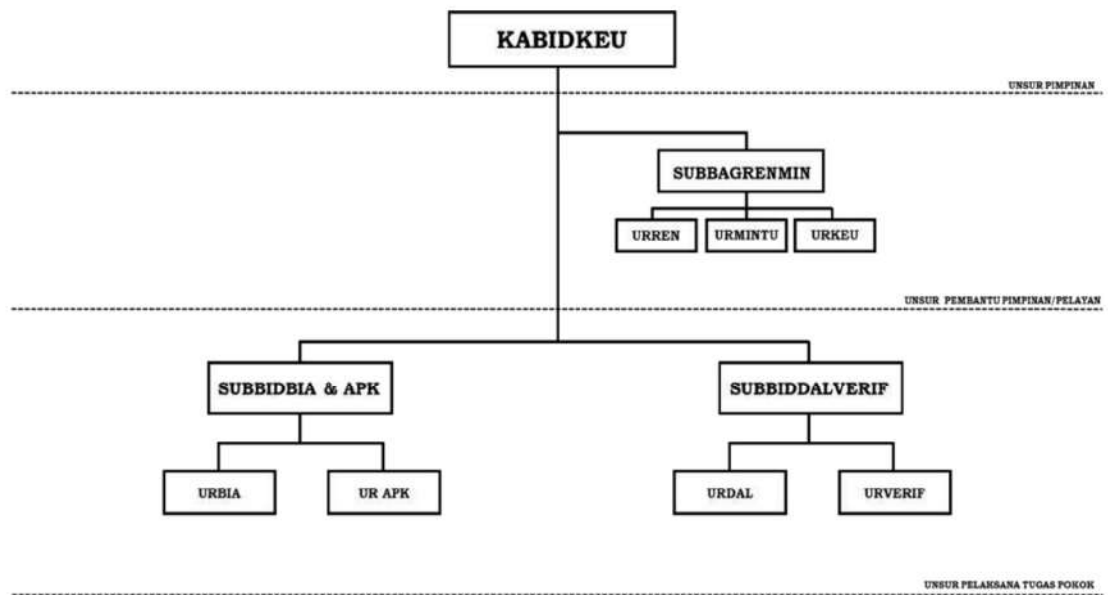

Sedangkan Urkeu yang merupakan sub unit organisasi satker Bidkeu Polda Jawa Barat, seperti bagan berikut ini:



Gambar 1.2

Struktur Organisasi Subbag Renmin Bidkeu Polda Jawa Barat

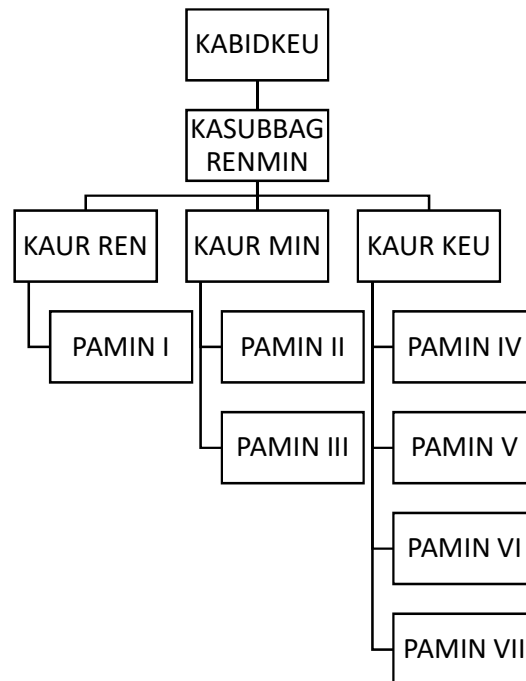

Pengelolaan keuangan pada Urkeu Bidkeu merupakan penyelenggaraan fungsi keuangan yang meliputi menyelenggarakan proses akuntansi dan verifikasi data keuangan satker, menyelenggarakan pembinaan fungsi keuangan di lingkungan satker, serta menyusun laporan keuangan satker dengan menggunakan program Sistem Akuntansi Instansi berdasarkan Standar Akuntansi Pemerintah (SAP) yang meliputi Laporan Realisasi Anggaran (LRA), Neraca dan Catatan atas Laporan Keuangan (CaLK)..

Penulis sebagai Kaur Keu dalam hal ini Bendahara Pengeluaran sesuai dengan Peraturan Kapolri Nomor 5 Tahun 2022 tentang administrasi pertanggungjawaban keuangan di Kepolisian Negara Republik Indonesia memiliki tupoksi yaitu:

1. Menerima, menyimpan, menatausahakan dan membukukan uang/surat berharga yang berada dalam pengelolaannya;



2. Melakukan pengujian dan pembayaran berdasarkan perintah PPK;
3. Menolak perintah pembayaran apabila tidak memenuhi persyaratan untuk dibayarkan;
4. Melakukan pemotongan/pemungutan penerimaan negara dari pembayaran yang dilakukannya;
5. Menyetorkan pemotongan/pemungutan kewajiban kepada Negara ke Kas Negara;
6. Mengelola rekening tempat penyimpanan UP/TUP;
7. Menyiapkan SPP dan SPM;
8. Mengajukan tagihan kepada KPPN;
9. Mengambil Surat Perintah Pencairan Dana (SP2D) ke KPPN;
10. Menyelenggarakan proses akuntansi dan verifikasi data keuangan Satker;
11. Menyelenggarakan pengolahan, posting atau cetak data pelaksanaan back up serta penyimpanannya;
12. Menyelenggarakan pembinaan fungsi keuangan di lingkungan Satker;
13. Mencatat administrasi keuangan khususnya terhadap anggaran dan dana yang belum masuk dalam program komputerisasi;
14. Menyusun laporan keuangan Satker dengan menggunakan program Sistem Akuntansi Instansi berdasarkan Standar Akuntansi pemerintah (SAP) yang meliputi Laporan Realisasi Anggaran (LRA), Neraca, dan Catatan atas Laporan Keuangan (CaLK);
15. Menyampaikan Laporan Pertanggungjawaban (LPJ) kepada Kepala KPPN selaku Kuasa BUN.

Untuk mendukung terlaksananya fungsi keuangan dengan baik harus didukung dengan pertanggungjawaban keuangan yang sesuai dengan Peraturan Menteri Keuangan Nomor 210/PMK.05/2022 tentang tata cara pembayaran dalam rangka pelaksanaan APBN dan Peraturan Kapolri Nomor 5 Tahun 2022



tentang administrasi pertanggungjawaban keuangan di Kepolisian Negara Republik Indonesia.

Sesuai dengan Keputusan Kepala Arsip Nasional Republik Indonesia No 01.A Tahun 2003 tentang Jadwal Retensi Arsip Keuangan, pada Pasal 1 ayat 2 disebutkan Arsip Keuangan adalah Arsip yang berkaitan dengan pengelolaan keuangan/fiskal yang meliputi kegiatan perencanaan, pelaksanaan, pengawasan dan pertanggungjawaban.

Pada Pasal 2 ayat 2 disebutkan bahwa “setiap Arsip keuangan ditentukan retensinya atas dasar nilai guna yang dituangkan dalam bentuk Jadwal Retensi Arsip Keuangan. Dalam lampiran Surat Keputusan Kepala Arsip Nasional poin 4.2. tentang Belanja disebutkan masa penyimpanan Arsip Keuangan tersebut mulai dari rentang 2 tahun s.d 9 tahun.

Terdapat beberapa permasalahan pada Urkeu Bidkeu Polda Jawa Barat, antara lain:

1. Tidak tersedianya Gudang penyimpanan dikarenakan pembongkaran gudang arsip terkait pembangunan Gedung kantor Polda Jawa Barat, dapat dilihat dari surat Kayanma Polda Jawa Barat perihal pengosongan Gudang Bidang Keuangan;



Gambar 1.3
Surat dari Kayanma Polda Jabar

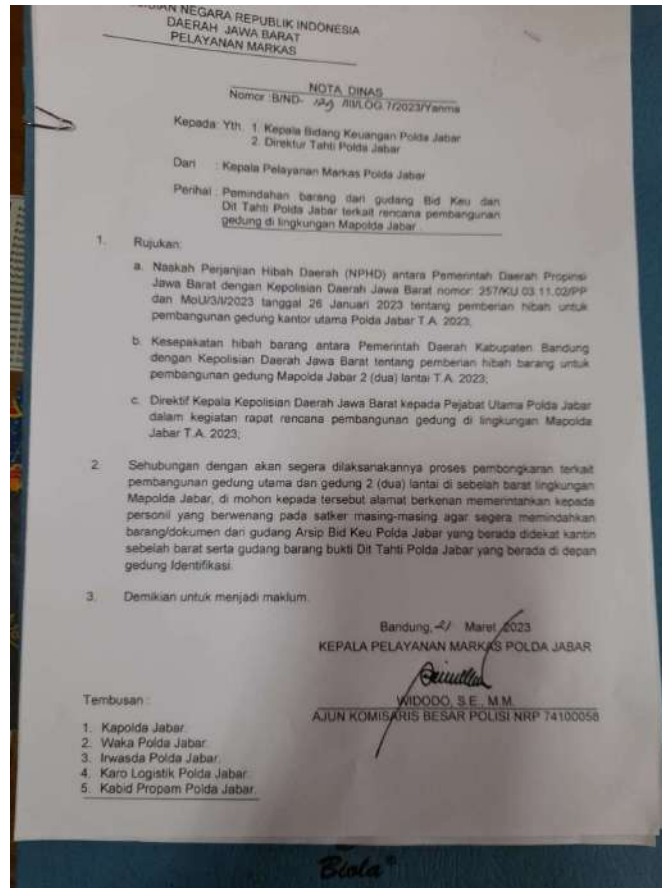

- Jangka waktu penyimpanan dokumen keuangan dengan masa retensi selama 10 tahun sehingga dibutuhkan tempat penyimpanan yang luas;



Gambar 1.4
Tempat dokumen keuangan saat ini



3. Penarikan anggaran yang tidak sesuai dengan RPD karena disesuaikan dengan kegiatan satker, dapat dilihat dari adanya temuan wasrik tahap I aspek perencanaan T.A. 2022 di Bidkeu Polda Jawa Barat;

Gambar 1.5
Temuan Wasrik

R A H A S I A

KEPOLISIAN NEGARA REPUBLIK INDONESIA
DAERAH JAWA BARAT
INSPEKTORAT PENGAWASAN DAERAH

BIDANG : MANAJEMEN GABUNG
AUDIT : BIDANG KEUANGAN
TANGGAL : 23 MARET 2022

TABELASI TEMUAN HASIL PELAKSANAAN AUDIT

NO	TEMUAN	KODE TEMUAN	KRITERIA	SEBAB	AKIBAT	REKOMENDASI
1	2	3	4	5	6	7
1	<p>Hasil Audit dan pendalaman atas dokumen RKA-KL TA. 2022 pada Bidang Keuangan ditemukan penyimpangan untuk belanja perjalanan dinas (jadis) belum sesuai ketentuan yaitu :</p> <p>a. Jadis Giat Supervisi Perwabkeu :</p> <ul style="list-style-type: none"> - Akomodasi : 8 Org x 10 H x 1 Giat - Uang Harian : 8 Org x 10 H x 1 Giat <p>Seharusnya :</p> <ul style="list-style-type: none"> - Akomodasi : 8 Org x 9 H x 1 Giat - Uang Harian : 8 Org x 10 H x 1 Giat <p>b. Jadis Giat Asistensi Perwabkeu :</p> <ul style="list-style-type: none"> - Akomodasi : 8 Org x 10 H x 1 Giat - Uang Harian : 8 Org x 10 H x 1 Giat <p>Seharusnya :</p> <ul style="list-style-type: none"> - Akomodasi : 8 Org x 9 H x 1 Giat - Uang Harian : 8 Org x 10 H x 1 Giat <p>c. Jadis Giat Asistensi Verifikasi Rapat Koordinasi</p>	07	Permonev Nomor 113/PMK.05/2012 tentang perjalanan dinas dalam negeri bagi Pejabat Negara, Pegawai Negeri dan Pegawai tidak tetap termasuk terkait dengan prinsip perjalanan dinas	Adanya kekeliruan / kesalahan perhitungan kebutuhan biaya akomodasi untuk perjalanan dinas	Kurang efektifnya penganggaran untuk kegiatan tersebut yaitu anggaran yang ditaklukkan tidak sesuai ketentuan	<p>KABID KEUANGAN :</p> <p>Disarankan agar meminimalkan Kasubag Reomin untuk menyesuaikan kembali belanja perjalanan dinas yaitu kesesuaian antara biaya untuk akomodasi dengan uang harian perjalanan dinas dengan cara merevisi pada RKA-KL.</p>

R A H A S I A

Dari permasalahan tersebut diatas, tentunya ada prioritas yang harus dikerjakan sesegera mungkin dan merujuk pada penentuan prioritas.

Dalam menentukan prioritas masalah dilakukan metode USG (*Urgency, Seriousness, Growth*). Metode ini merupakan salah satu cara menetapkan urutan prioritas masalah dengan metode teknik scoring 1-5 dan dengan mempertimbangkan tiga komponen dalam metode USG.

Tabel 1.1

Tabel Matriks Analisis USG Isu Strategis

NO	ISU STRATEGIS	NILAI			TOTAL	RANGKING
		U	S	G		
1	Tidak tersedianya Gudang penyimpanan dokumen perwabkeu manual yang memadai dikarenakan pembangunan Gedung utama Polda	4	4	4	12	1



	Jawa Barat, dapat dilihat dari surat Kayanma Polda Jawa Barat perihal pengosongan Gudang Bidang Keuanganyang					
2	Jangka waktu penyimpanan dokumen keuangan dengan masa retensi selama 10 tahun sehingga dibutuhkan tempat penyimpanan yang luas	4	3	4	11	2
3	Penarikan anggaran yang tidak sesuai dengan RPD karena disesuaikan dengan kegiatan satker, dapat dilihat dari adanya temuan wasrik tahap I aspek perencanaan T.A. 2022 di Bidkeu Polda Jawa Barat	4	3	3	10	3

Keterangan:

- U : *Urgency*, yaitu dilihat dari tersedianya waktu, mendesak atau tidak masalah tersebut diselesaikan
- S : *Seriousness*, yaitu dengan melihat dampak masalah tersebut terhadap produktivitas kerja, pengaruh terhadap keberhasilan, membahayakan sistem atau tidak
- G : *Growth*, yaitu tingkat perkembangan masalah, apakah masalah tersebut berkembang sedemikian rupa sehingga sulit untuk dicegah.

Hasil dari pembobotan menunjukkan bahwa masalah utama yang dihadapi adalah tidak tersedianya gudang penyimpanan dikarenakan pembangunan Gedung utama Polda Jawa Barat, dapat dilihat dari surat Kayanma Polda Jawa Barat perihal pengosongan gudang Bidang Keuangan.

Oleh karena itu dalam menangani permasalahan yang ada, dipandang perlu adanya sistem yang dapat digunakan untuk



meningkatkan kualitas penyimpanan pertanggungjawaban keuangan secara digital.

Berdasarkan analisis tersebut diatas maka dalam rangka memenuhi standar kompetensi manajerial jabatan Administrator penulis selaku Kaur Keu Subbag Renmin Bldkeu Polda Jawa Barat telah mengimplementasikan Aksi Perubahan dengan judul “Digitalisasi Pertanggungjawaban Keuangan melalui Sistem Penyimpanan Digital Perwabkeu (Si-PaDiKu) pada Bidkeu Polda Jawa Barat”.

2. Tujuan

Adapun tujuan akhir dalam pelaksanaan aksi perubahan ini adalah terwujudnya sistem Digitalisasi Pertanggungjawaban Keuangan melalui Sistem Penyimpanan Digital Perwabkeu (Si-PaDiKu) di Urkeu Bidkeu Polda Jawa Barat agar pelayanan publik dalam pengelolaan administrasi pertanggungjawaban keuangan lebih optimal. Untuk mencapai tujuan akhir tersebut, maka dilakukan pentahapan sebagai berikut:

- a. Tahap off campus selama 60 (enam puluh) hari:
 - 1) Terwujudnya Aplikasi Sistem Penyimpanan Digital Perwabkeu (SI-PADIKU), Standar Operasional Prosedur Sistem Penyimpanan Digital Perwabkeu, buku panduan dan ceklist kelengkapan pertanggungjawaban keuangan yang saat ini sudah dapat mempercepat proses pengambilan informasi pertanggungjawaban keuangan yang diperlukan;
 - 2) Disahkannya Buku Panduan aplikasi Sistem Penyimpanan Digital Perwabkeu (SI-PADIKU), Standar Operasional Prosedur Sistem Penyimpanan Digital Perwabkeu dan ceklist kelengkapan pertanggungjawaban keuangan;
 - 3) Terimplementasinya aplikasi Sistem Penyimpanan Digital Perwabkeu, Buku Panduan, Standar Operasional



Prosedur Sistem Penyimpanan Digital Perwabkeu dan ceklist kelengkapan pertanggungjawaban keuangan;

- 4) Terselenggaranya pengelolaan administrasi penyimpanan pertanggungjawaban keuangan yang berjalan baik pada Bidkeu Polda Jawa Barat;

b. Tahap pasca pelatihan terdiri dari:

- 1) Terselenggaranya pengelolaan administrasi penyimpanan pertanggungjawaban keuangan yang berjalan baik pada Bidkeu Polda Jawa Barat;
- 2) Terwujudnya Aplikasi Sistem Penyimpanan Digital Perwabkeu secara online yang berisi data perwabkeu seluruh satker jajaran Polda Jawa Barat;
- 3) Terlaksananya sosialisasi dan implementasi Aplikasi Sistem Penyimpanan Digital Perwabkeu secara berkelanjutan yang dapat diakses oleh satker dan polres jajaran Polda Jawa Barat.

3. Kemanfaatan Aksi Perubahan

Reformasi Birokrasi Tematik merupakan strategi dalam Road Map RB 2020-2024 yang memiliki waktu pelaksanaan hingga tahun 2024. Reformasi Birokrasi Tematik berfokus pada empat tema pelaksanaan meliputi Pengentasan Kemiskinan, Peningkatan Investasi, Digitalisasi Administrasi Pemerintahan serta Percepatan Prioritas Aktual Presiden yaitu Peningkatan Penggunaan Produk Dalam Negeri (PDN) dan Pengendalian Inflasi.

Adapun manfaat dari pelaksanaan Aksi Perubahan aplikasi Sistem Penyimpanan Digital Perwabkeu ini adalah :

a. Manfaat Internal

- 1) Menciptakan tertib administrasi dalam rangka upaya peningkatan kinerja Bidkeu Polda Jawa Barat;
- 2) Memberikan kemudahan kepada personil keuangan dalam mencari data pertanggungjawaban keuangan;



3) Mempercepat waktu dalam pencarian data perwabkeu yang diperlukan pada saat pemeriksaan keuangan.

b. Manfaat Eksternal

1) Memberikan kemudahan pencarian data pertanggungjawaban keuangan masing-masing Satker dan Polres jajaran Polda Jawa Barat.

2) Mempercepat pengiriman pertanggungjawaban keuangan yang diperlukan pada saat pemeriksaan oleh pihak eksternal.

Melihat manfaat yang telah dijelaskan diatas maka dapat disimpulkan bahwa kemanfaatan yang diperoleh dari pelaksanaan Aksi Perubahan ini adalah mendukung reformasi birokrasi tematik pada tema Digitalisasi Administrasi Pemerintahan dalam bentuk meningkatkan layanan dalam hal tertib administrasi dalam pengelolaan dokumen pertanggungjawaban keuangan baik dari segi penyimpanan secara digital maupun percepatan dalam menyajikan kembali dokumen pertanggungjawaban keuangan tersebut dalam waktu yang singkat.

B. Inovasi dan Output Aksi Perubahan

1. Inovasi

Inovasi dari aksi perubahan yang telah dilakukan yaitu telah terwujudnya aplikasi Sistem Penyimpanan Digital Pertanggungjawaban Keuangan (SI-PADIKU), Buku Panduan, SOP Digitalisasi Pertanggungjawaban Keuangan, ceklist kelengkapan perwabkeu pada Bidkeu Polda Jawa Barat sehingga data informasi dokumen pertanggungjawaban dapat tersedia dengan lebih cepat, tepat dan akurat.

2. Output Aksi Perubahan

1) Tahap *off campus* selama 60 hari



Terwujudnya Sistem Penyimpanan Digital Pertanggungjawaban Keuangan (SI-PADIKU) pada Bidkeu Polda Jawa Barat.

2) Tahap pasca pelatihan

Terlaksananya sosialisasi dan implementasi Sistem Penyimpanan Digital Keuangan Pertanggungjawaban Keuangan (SI-PADIKU) pada satker dan polres jajaran Polda Jawa Barat.

C. RUANG LINGKUP

Mengingat keterbatasan anggaran, sarana dan prasarana penunjang dan sumber daya manusia, maka ruang lingkup dari Aksi Perubahan ini difokuskan kepada pembuatan sistem Digitalisasi Pertanggungjawaban Keuangan melalui Sistem Penyimpanan Digital Perwabkeu (Si-PaDiKu) Belanja Barang Kontraktual untuk menciptakan tertib administrasi dan meningkatkan kinerja layanan pada Urkeu Bidkeu Polda Jawa Barat dengan langkah-langkah berikut :

1. Membentuk Tim Efektif Aksi Perubahan.
2. Merancang Sistem Penyimpanan Digital Perwabkeu (SI-PADIKU).
3. Menyusun Buku Panduan Sistem Penyimpanan Digital Perwabkeu (SI-PADIKU).
4. Menyusun SOP Digitalisasi Pertanggungjawaban keuangan.
5. Mensosialisasikan kepada Stakeholder tentang Penggunaan Sistem Penyimpanan Digital Perwabkeu (SI-PADIKU) Bidang Keuangan Polda Jawa Barat dan Buku Panduan sebagai pendukung.
6. Mengimplementasikan kepada Stakeholder tentang Penggunaan Sistem Penyimpanan Digital Perwabkeu (SI-PADIKU) Bidang Keuangan Polda Jawa Barat dan Buku Panduan sebagai pendukung.
7. Menyusun Surat Keputusan yang ditandatangani oleh Kabidkeu Polda Jawa Barat tentang Penetapan Penggunaan Sistem Penyimpanan Digital Perwabkeu (SI-PADIKU) beserta Operator Pada Satker Dan Polres Jajaran Polda Jawa Barat.



8. Mendistribusikan Surat Keputusan Kabidkeu Polda Jawa Barat tentang Penetapan Penggunaan Sistem Penyimpanan Digital Perwabkeu (Si-PADIKU) beserta Operator Pada Satker Dan Polres Jajaran Polda Jawa Barat.
9. Melaksanakan monitoring dan evaluasi terhadap aksi perubahan yang dilaksanakan dan mengadakan tindakan perbaikan apabila diperlukan.



BAB II

DESKRIPSI RENCANA AKSI PERUBAHAN

A. Roadmap atau Milestone Aksi Perubahan

1. Kegiatan

Kegiatan aksi perubahan yang dilaksanakan dalam membangun Sistem Penyimpanan Digital Perwabkeu (SI-PADIKU) adalah sebagai berikut:

a. Tahap Awal

- 1) Menganalisa dan mendiagnosa kebutuhan perubahan organisasi (*self mastery*);
- 2) Membuat kesepakatan area perubahan dengan mentor (*taking ownership*);
- 3) Merancang aksi perubahan, melakukan terobosan/inovasi dan membangun tim;

b. Tahap Utama

- 1) Perencanaan
 - a) Menghadap pimpinan dan melakukan koordinasi dengan mentor tentang perencanaan aksi perubahan;
 - b) Melaporkan hasil koordinasi dengan mentor mengenai rencana aksi perubahan kepada *coach*;
- 2) Pengorganisasian
 - a) Membentuk tim efektif dan membuat sprin serta koordinasi tentang rencana pelaksanaan aksi perubahan;
 - b) Koordinasi dengan *stakeholder* internal;
 - c) Mengumpulkan data pendukung aksi perubahan.



- 3) Pelaksanaan
 - a) Rapat pembahasan konsep aksi perubahan dengan tim efektif dan pembagian tugas;
 - b) Melaksanakan aksi perubahan;
 - c) Sosialisasi output aksi perubahan;
 - d) Implementasi aksi perubahan dan survey kepuasan pelanggan.
- 4) Pengawasan
 - a) Monitoring dan evaluasi;
 - b) Membuat laporan hasil aksi perubahan.

2. Waktu pelaksanaan

Waktu pelaksanaan ± 60 hari yaitu 20 April 2023 sampai dengan 15 Juni 2023 dan rencana aksi perubahan pasca pelatihan yaitu bulan Juli 2023 s.d Januari 2024 di Bidang Keuangan dan Jajaran Polda Jawa Barat.

3. Tahapan Rencana Aksi Perubahan

Dalam melaksanakan kegiatan aksi perubahan selama 60 hari, kami membaginya ke dalam 4 (empat) pentahapan seperti yang terdapat dalam tabel berikut ini:



Tabel 2.1 Tahapan Road Map / Milestone Aksi Perubahan

NO	PENTAHAPAN UTAMA	WAKTU PENTAHAPAN	KETERANGAN (OUTPUT)
A	JANGKA PENDEK (Tahap Off Campus 60 hari)		
1.	TAHAP I PERENCANAAN : 1. Melaksanakan koordinasi dengan mentor dan staf mengenai rencana aksi perubahan; 2. Melaporkan ke Kasatker hasil rapat koordinasi perencanaan aksi perubahan; 3. Koordinasi dengan <i>stakeholder</i> internal dan eksternal;	Minggu I 26 April 2023 26 April 2023 26 s.d 28 April 2023	Undangan, Absen Rapat, Notulen rapat
2.	TAHAP II PENGORGANISASIAN : 1. Pembentukan Tim Efektif untuk mendukung aksi Perubahan; 2. Pembuatan Surat Perintah Tim efektif; 3. Penyampaian Tahapan dan Pembagian tugas kepada Tim Efektif perihal pelaksanaan aksi perubahan. 4. Melaksanakan rapat koordinasi dengan Tim Efektif tentang Rencana Aksi Perubahan.	Minggu I 27 April 2023 27 April 2023 28 April 2023 28 April 2023	Surat Perintah tentang Tim Efektif



3.	TAHAP III PELAKSANAAN :	Minggu II-VII	
	1. Pengumpulan bahan dan data terkait dengan Pertanggungjawaban keuangan;	2 Mei 2023	Kuesioner, SOP, Buku Pedoman, ceklis kelengkapan perwabkeu
	2. Pembuatan SOP penyimpanan dokumen pertanggungjawaban keuangan yang efektif dan efisien dalam bentuk digital;	3-4 Mei 2023	
	3. Pembuatan system penyimpanan digital keuangan (Si-PaDiKu) dengan memanfaatkan goodle drive;	5-8 Mei 2023	
	4. Pembuatan Buku Panduan tentang mekanisme system penyimpanan digital keuangan;	9-10 Mei 2023	
	5. Pembuatan ceklis kelengkapan perwabkeu ;	11 Mei 2023	
	6. Pengesahan SOP dan Buku Panduan tentang mekanisme system penyimpanan digital keuangan;	11-12 Mei 2023	
	7. Penggandaan SOP dan Buku Panduan tentang mekanisme system penyimpanan digital keuangan;	15 Mei 2023	
	8. Pelaksanaan Sosialisasi sistem penyimpanan digital keuangan, SOP dan Buku Panduan ;	17 – 22 Mei 2023	
	9. Pelaksanaan Implementasi system penyimpanan digital keuangan ,SOP dan Buku Panduan tentang	22 Mei - 9 Juni 2023	



	mekanisme system penyimpanan digital keuangan.		
4.	<p>TAHAP IV MONITORING DAN EVALUASI</p> <ol style="list-style-type: none"> 1. Monitoring pelaksanaan Aksi Perubahan 2. Penyusunan kuesioner survey kepuasan penggunaan Sistem Penyimpanan Digital Keuangan 3. Membagikan angket/kuisisioner tentang perkembangan aksi perubahan kepada seluruh <i>stakeholder</i> internal dan eksternal. 4. Evaluasi pelaksanaan Aksi Perubahan 5. Menyusun laporan akhir pelaksanaan aksi perubahan; 6. Membuat persetujuan laporan pelaksanaan aksi perubahan oleh sponsor dan mentor. 	<p>Minggu VII-VIII</p> <p>29 Mei - 9 Juni 2023</p> <p>8 Juni 2023</p> <p>9-12 Juni 2023</p> <p>13 Juni 2023</p> <p>14 Juni 2023</p> <p>15 Juni 2023</p>	<p>Kuesioner setelah aksi perubahan, Laporan Hasil Aksi Perubahan</p>
B	JANGKA MENENGAH (PASCA PELATIHAN)		
	1. Terlaksananya implementasi secara berkelanjutan system digitalisasi dokumen perwabkeu, buku panduan mekanisme system penyimpanan digital keuangan dan SOP penyimpanan dokumen keuangan	Juli 2023	



	dalam bentuk digital yang efektif dan efisien di jajaran Polda Jawa Barat.		
	2. Melakukan monitoring dan evaluasi terhadap pelaksanaan system penyimpanan dokumen perwabkeu digital di jajaran Polda Jawa Barat	Juli 2023	
	3. Melakukan perbaikan dan pengembangan system penyimpanan digital perwabkeu di jajaran Polda Jawa Barat sesuai dengan kebutuhan organisasi.	Juli – Desember 2023	

B. Stakeholder Aksi Perubahan

Keberadaan dan kontribusi *stakeholders* terhadap rencana aksi perubahan menjadi salah satu elemen penting. *Stakeholders* yang dimaksud adalah orang-orang atau kelompok atau Lembaga yang diidentifikasi memiliki pengaruh terhadap pelaksanaan dan output rencana aksi perubahan baik secara positif maupun negatif. Keberhasilan implementasi aksi perubahan ini memerlukan dukungan dan kerja sama dari semua pihak (*stakeholder*) baik *internal* maupun *eksternal*.

1. Internal

a. *Stakeholder internal* yang mendukung terdiri dari:

- 1) Sponsor Kabidkeu Polda Jawa Barat;
- 2) *Mentor* Kabidkeu Polda Jawa Barat;
- 3) Para Pamin dan Bamin Urkeu Bidkeu Polda Jawa Barat.



- b. Stakeholder internal yang tidak mendukung/menghambat : tidak ada

2. **Eksternal**

- a. Stakeholder eksternal yang mendukung terdiri dari:

- 1) Kasubbid Dalverif Bidkeu Polda Jawa Barat;
- 2) Kasubbag renmin Bidkeu Polda Jawa Barat;
- 3) Kaur Verif Subbid Dalverif Bidkeu Polda Jawa Barat;
- 4) Paur Verif Subbid Dalverif Bidkeu Polda Jawa Barat;
- 5) Kaur Keu, Paur Keu, Kasi Keu Satker dan Satwil Jajaran Polda Jawa Barat;
- 6) Kaur Bia Subbid BIA dan APK Bidkeu Polda Jawa Barat;
- 7) Kaur Ren Subbag Renmin Bidkeu Polda Jawa Barat;
- 8) Kaur Min Subbag Renmin Bidkeu Polda Jawa Barat;
- 9) Banum Urkeu Satker dan Satwil Jajaran Polda Jawa Barat;
- 10) Pamin Subbag Renmin Bidkeu Polda Jawa Barat;
- 11) Banum Subbid dan Subbag Bidkeu Polda Jawa Barat;
- 12) Konsultan Teknis.

- b. Stakeholder eksternal yang tidak mendukung/menghambat : tidak ada

3. **Peran, Pengaruh dan Intensitas**

Stakeholders dalam rencana aksi perubahan merupakan sekelompok orang atau Lembaga yang memiliki fungsi memberikan kontribusi baik secara langsung maupun langsung pada rencana aksi perubahan. Pada pemetaan *stakeholders*, pembagian kontribusi *stakeholders* dibagi berdasarkan pengaruh (*influence*) dan memiliki kepentingan (*interest*).

Influence didefinisikan menunjukkan tingkat kekuasaan yang dimiliki *stakeholders* tersebut terhadap jalannya rencana aksi



perubahan. Sedangkan kepentingan (*interest*) berkaitan dengan pengaruh *stakeholders* tersebut terhadap keberhasilan rencana aksi perubahan. Berdasarkan *interest* dan *influence* dalam mencapai tujuan rencana aksi perubahan maka *stakeholders* terbagi menjadi 4 (empat) kelompok :

a. *Promoters (high influence and high interest)*

Kelompok *stakeholders* ini memiliki pengaruh dan kepentingan yang besar terhadap terlaksananya rencana aksi perubahan.

b. *Defenders (low influence and high interest)*

Kelompok *stakeholders* ini memiliki pengaruh yang rendah tetapi memiliki kepentingan yang besar terhadap jalannya rencana aksi perubahan.

c. *Laten (high influence and low interest)*

Kelompok *stakeholders* ini memiliki pengaruh yang besar tetapi tidak memiliki kepentingan terhadap jalannya rencana aksi perubahan.

d. *Apathetic (low influence and low interest)*

Pada kelompok ini, *stakeholders* hanya memiliki pengaruh dan kepentingan yang sangat rendah terhadap jalannya rencana aksi perubahan.

Berikut ini adalah hasil pemetaan *stakeholders* terhadap Rencana Aksi Perubahan “Digitalisasi Pertanggungjawaban Keuangan melalui Sistem Penyimpanan Digital Perwabkeu (SI-PADIKU) Bidang Keuangan Polda Jawa Barat” sebagai berikut :



Gambar 2.1 Peta jejaring

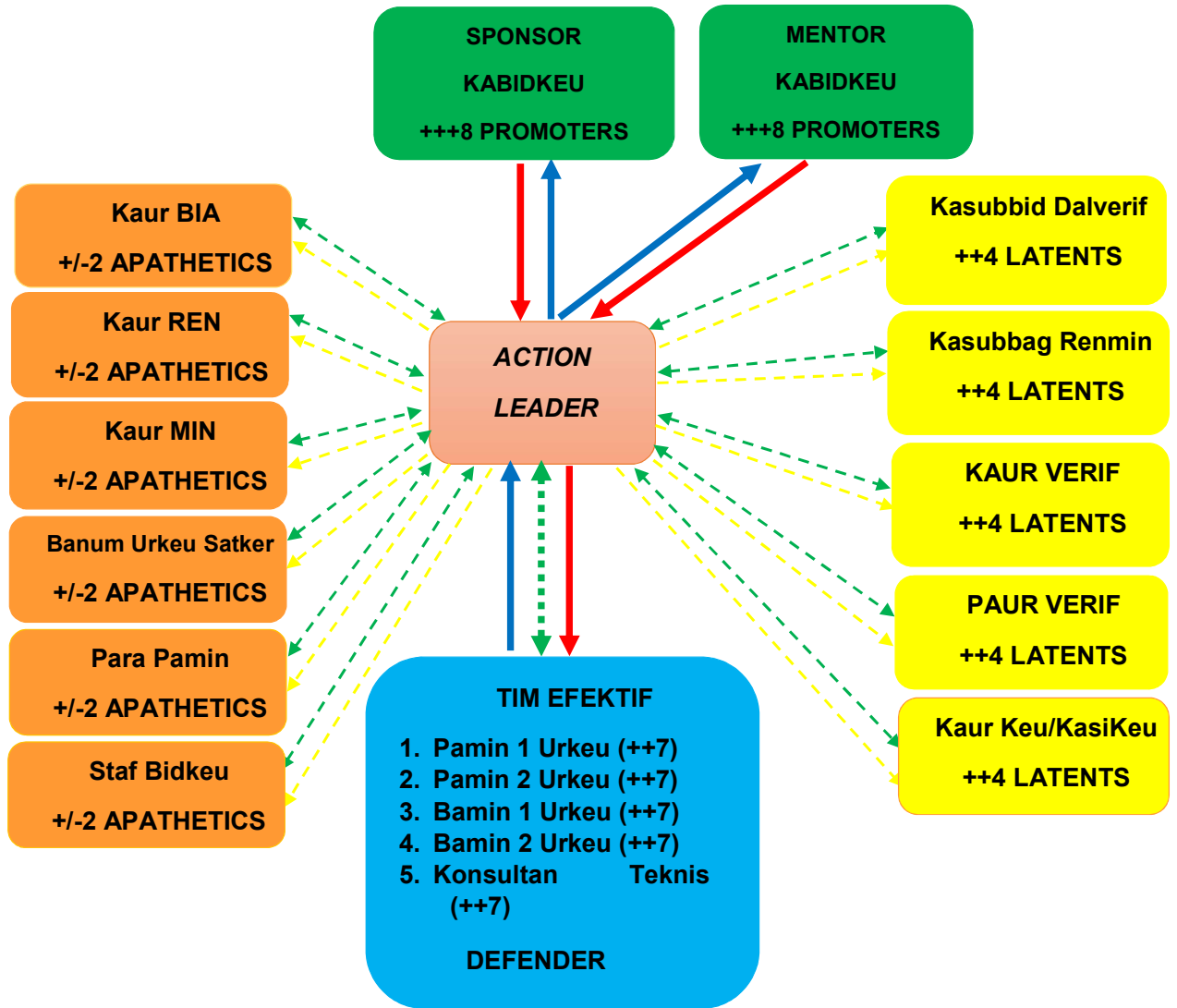

Keterangan Panah :

- : Perintah
- : Laporan & Konsultasi
- : Koordinasi
- : Sosialisasi



- +++ : Sangat Berpengaruh
- ++ : Berpengaruh
- +/- : Netral

Pengaruh *Stakeholders* :

- 1 – 2 : Rendah
- 3 – 5 : Sedang
- 6 – 8 : Tinggi
- 9 ≤ : Sangat Tinggi

Penjelasan :

- a) *Action leader* melakukan laporan dan konsultasi terhadap mentor tentang kegiatan aksi perubahan yang akan dilaksanakan meliputi rencana aksi perubahan, pembentukan tim efektif, keterlibatan stakeholder internal dan eksternal, serta hal – hal lain yang diperlukan dalam kegiatan aksi perubahan;
- b) Sponsor mengeluarkan Surat Perintah/Surat Keputusan tentang pembentukan tim efektif (*team work*) untuk bersama-sama dengan *action leader* melaksanakan kegiatan aksi perubahan yang telah dilaksanakan;
- c) *Action Leader* berkoordinasi dengan *Stakeholder Eksternal* tentang pelaksanaan aksi perubahan;
- d) *Action Leader* berkoordinasi dengan *Stakeholder Internal* tentang pelaksanaan aksi perubahan;
- e) *Action leader* berkoordinasi dengan tim efektif serta membuat Aplikasi Sistem Penyimpanan Digital Perwabkeu, buku panduan, SOP dan ceklis kelengkapan perwabkeu;
- f) *Action Leader* mensosialisasikan hasil aksi perubahan kepada stakeholder internal tentang kegiatan penyusunan;



- g) Action Leader memberikan perintah kepada Pamin Ur Keu dan Banum Ur Keu selaku Tim efektif untuk melaporkan kepada mentor mengenai kegiatan yang dilakukan dalam pelaksanaan aksi perubahan
- h) *Action Leader* melakukan laporan dan berkoordinasi dengan mentor mengenai kegiatan yang dilakukan dalam pelaksanaan aksi perubahan.

2.2 Tabel Peran, pengaruh dan intensitas sebelum aksi perubahan

NO.	NAMA	PERAN	PENGARUH	INTENSITAS
a. Stakeholder internal Yang Mendukung				
1.	Sponsor Kabidkeu Polda Jawa Barat, KOMBES POL Heni Kresnowati S.P, S.E., M.Si	Penasehat dan sebagai pelindung aksi perubahan, memberikan masukan dan saran terhadap aksi perubahan.	Promoters Tinggi +++ (8)	Sering
2.	Mentor KOMBES POL Heni Kresnowati S.P, S.E., M.Si	Memberikan bimbingan, masukan dan saran serta pemikiran yang strategis dalam menyusun aksi perubahan apabila dalam pelaksanaannya menemukan hambatan	Promoters Tinggi +++ (8)	Sering



3.	Para Pamin dan Bamin Urkeu Bidkeu Polda Jawa Barat	Membantu dan mendukung <i>Action Leader</i> dalam mencapai tujuan dan sasaran	Defender Tinggi ++ (7)	Sering
b. Stakeholder Internal yang Menghambat (Tidak Ada)				
c. Stakeholder External yang Mendukung				
1.	Kasubbag Dalverif Bidkeu Polda Jawa Barat	Memberikan motivasi dalam melakukan aksi perubahan	Latents Sedang ++ (4)	Kurang
2.	Kasubbag Renmin Bidkeu Polda Jawa Barat	Memberikan motivasi dalam melakukan aksi perubahan	Latents Sedang ++ (4)	Kurang
3.	Kaur Verif Subbid Dalverif Bidkeu Polda Jawa Barat	Memberikan motivasi dalam melakukan aksi perubahan	Latents Sedang ++ (4)	Kurang
4.	Paur Verif Subbid Dalverif Polda Jawa Barat	Memberikan motivasi dalam melakukan aksi perubahan	Latents Sedang ++ (4)	Kurang
5.	Kaur Keu / Kasi Keu Satker dan Satwil jajaran Polda Jawa Barat	Memberikan motivasi dalam melakukan aksi perubahan	Latents Sedang ++ (4)	Kurang
6.	Kaur Bia Subbid BIA dan APK Bidkeu Polda Jawa Barat	Memberikan motivasi dalam melakukan aksi perubahan	Aphatetics Rendah +/- (2)	Kurang Sekali
7.	Kaur Ren Subbag Renmin Bidkeu Polda Jawa Barat	Memberikan motivasi dalam melakukan aksi perubahan	Aphatetics Rendah +/- (2)	Kurang Sekali



8.	Kaur Min Subbag Renmin Bidkeu Polda Jawa Barat	Memberikan motivasi dalam melakukan aksi perubahan	Aphatetics Rendah +/- (2)	Kurang Sekali
9.	Banum Urkeu Satker	Memberikan motivasi dalam melakukan aksi perubahan dan kontribusi dalam melakukan aksi perubahan	Aphatetics Rendah +/- (2)	Kurang Sekali
10.	Pamin Subbag Renmin Bidkeu Polda Jawa Barat	Memberikan motivasi dalam melakukan aksi perubahan	Aphatetics Rendah +/- (2)	Kurang Sekali
11.	Staf Bidkeu Polda Jawa Barat	Memberikan motivasi dalam melakukan aksi perubahan	Aphatetics Rendah +/- (2)	Kurang Sekali
12.	Konsultan Tim Teknis IT	Membantu dan mendukung <i>Action Leader</i> dalam mencapai tujuan dan sasaran	Defender Tinggi ++ (7)	Sering
d.	Stakeholder External yang menghambat (Tidak Ada)			

Seluruh *stakeholder* tersebut apabila dipetakan dalam Kuadran Analisis *Stakeholder*, maka akan tampak seperti pada gambar berikut :



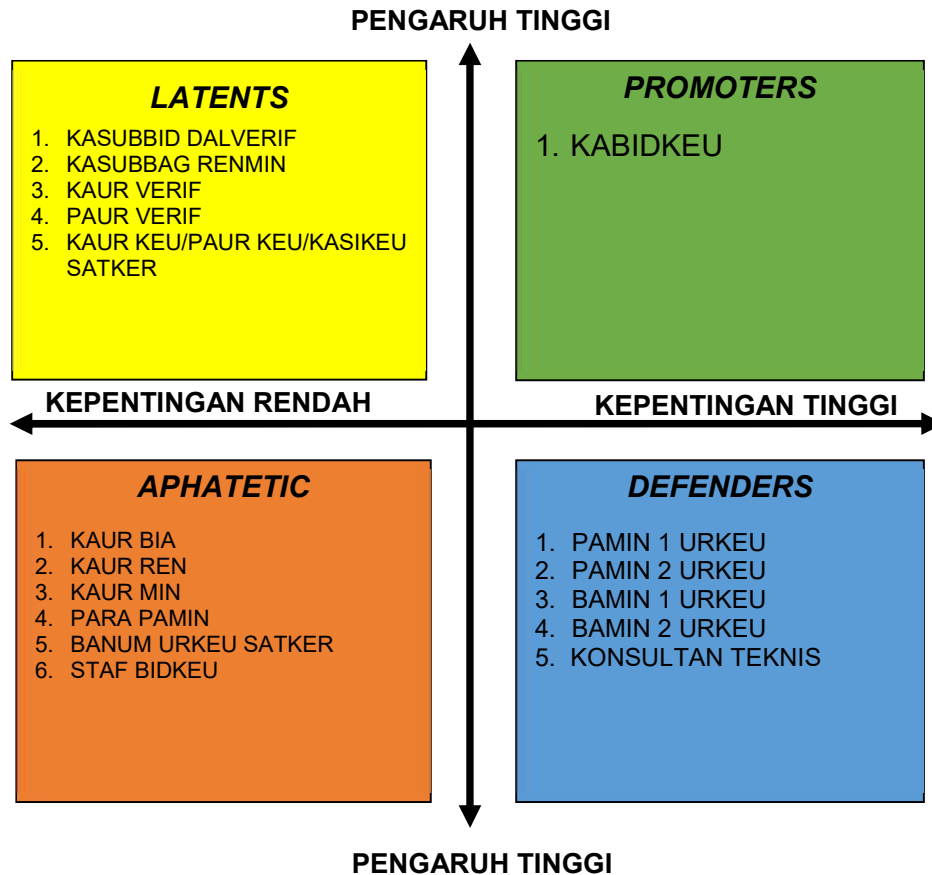

Gambar 2.2 Kuadran *Stakeholder* sebelum aksi perubahan

Keterangan :

Promoters : pengaruh tinggi, kepentingan tinggi

Latent : pengaruh tinggi, kepentingan rendah

Defenders : pengaruh rendah, kepentingan tinggi

Apathetics : pengaruh rendah, kepentingan rendah



C. Strategi Komunikasi

Strategi komunikasi merupakan panduan perencanaan komunikasi (*communication planning*) dan manajemen komunikasi (*communication management*) untuk mencapai suatu tujuan. Dalam rangka melaksanakan tahapan aksi perubahan dan dengan memanfaatkan *stakeholder* yang ada serta didukung dengan strategi komunikasi yang tepat sehingga tercipta koordinasi dalam tahap implementasi aksi perubahan yang dilakukan. Beberapa teknik yang digunakan dalam strategi komunikasi antara lain:

1. *Redudancy (Repetition)* adalah teknik berkomunikasi dengan cara mempengaruhi dengan jalan mengulang-ngulang pesan. Cara ini dilakukan dengan mengulang-ngulang aksi perubahan yang dilaksanakan kepada pelaksana kegiatan;
2. *Canalizing* adalah memahami dan meneliti pengaruh kelompok terhadap individu atau khalayak. Langkah ini dimulai dengan membentuk tim efektif sehingga tim efektif dapat secara berangsur-angsur mengubah kepada hal yang dikehendaki;
3. Informatif yaitu memberikan informasi yang sejelas-jelasnya mengenai aksi perubahan yang dilaksanakan;
4. Persuasif yaitu teknik mempengaruhi dengan jalan membujuk. Dalam hal ini khalayak digugah baik pikirannya, maupun dan terutama perasaannya.
5. Edukatif yaitu teknik mempengaruhi khalayak dari suatu pernyataan umum yang dilontarkan, dapat diwujudkan dalam bentuk pesan yang akan berisi pendapat-pendapat, fakta-fakta dan pengalaman-pengalaman.

Dengan menggunakan teknik dalam strategi komunikasi seperti yang dijelaskan sebelumnya, *action leader* menggunakan langkah-langkah sebagai berikut:



1. *Action leader* melakukan koordinasi dan konsultasi dengan atasan langsung secara terus menerus selaku *Mentor* dalam Aksi Perubahan yang sedang dilaksanakan;
2. *Action leader* melakukan metode komunikasi persuasif dimana *action leader* memberikan alasan atau pengertian akan tujuan dari pelaksanaan aksi perubahan ini bagi unit kerja serta mengajak para rekan kerja selaku *stakeholder internal* untuk ikut menyusun jadwal pelaksanaan aksi perubahan sehingga dapat dilaksanakan dengan maksimal sesuai dengan perencanaan yang disepakati bersama.
3. *Action leader* melakukan metode komunikasi persuasif kepada *stakeholder eksternal* dengan memberikan alasan dan pengertian akan tujuan dari pelaksanaan aksi perubahan bagi unit kerja;
4. *Action leader* melakukan metode komunikasi informatif kepada pelaksana kegiatan/pengguna anggaran dengan memberikan informasi mengenai aksi perubahan yang dilaksanakan.

Tabel 2.3 Tabel Strategi Komunikasi

NO	STAKEHOLDER	TIM EFEKTIF	JENIS STAKEHOLDER			KELOMPOK STAKEHOLDER				STRATEGI KOMUNIKASI
			PRIMER	SEKUNDER	UTAMA	PROMOTERS	LATENTS	DEFENDERS	APATHETICS	
A	INTERNAL									
1	KABIDKEU				√	+++ (8)				Persuasif, Manage Closely
2	PAMIN 1 URKEU	√	√					++ (7)		Canalizing, Keep Informed
3	PAMIN 2 URKEU	√	√					++ (7)		Canalizing, Keep Informed
4	BAMIN 1 URKEU	√	√					++ (7)		Canalizing, Keep Informed



5	BAMIN 2 URKEU	√	√					++ (7)		Canalizing, Keep Informed
B	EKSTERNAL									
1	KASUBBID DALVERIF		√					++ (4)		Persuasif, Keep Satisfied
2	KASUBBAG RENMIN			√				++ (4)		Persuasif, Monitor
3	KAUR VERIF		√					++ (4)		Persuasif, Monitor
4	PAUR VERIF		√					++ (4)		Persuasif, Monitor
5	KAUR KEU/KASI KEU		√					++ (4)		Persuasif, Monitor
6	KAUR BIA			√					+/- (2)	Informatif, Monitor
7	KAUR REN			√					+/- (2)	Informatif, Monitor
8	KAUR MIN			√					+/- (2)	Informatif, Monitor
9	BANUM URKEU SATKER JAJARAN			√					+/- (2)	Informatif, Monitor
10	PARA PAMIN			√					+/- (2)	Informatif, Monitor
11	STAF BIDKEU			√					+/- (2)	Informatif, Monitor
12	KONSULTAN TEKNIS	√	√						++ (7)	Canalizing, Keep Informed

Keterangan Nilai Pengaruh:

9< :Sangat Tinggi

6-8 :Tinggi

3-5 :Sedang

0-2 :Rendah

Promoter : pengaruh tinggi peran tinggi

Defender : pengaruh rendah peran tinggi



Latens : pengaruh tinggi peran rendah
Apathetic : pengaruh rendah peran rendah

Jenis Posisi:

- a. Sangat mendukung +++
- b. Mendukung ++
- c. Netral + -
- d. Menentang -



BAB III PELAKSANAAN AKSI PERUBAHAN

A. Pemanfaatan Sumber Daya

1. Mobilisasi SDM

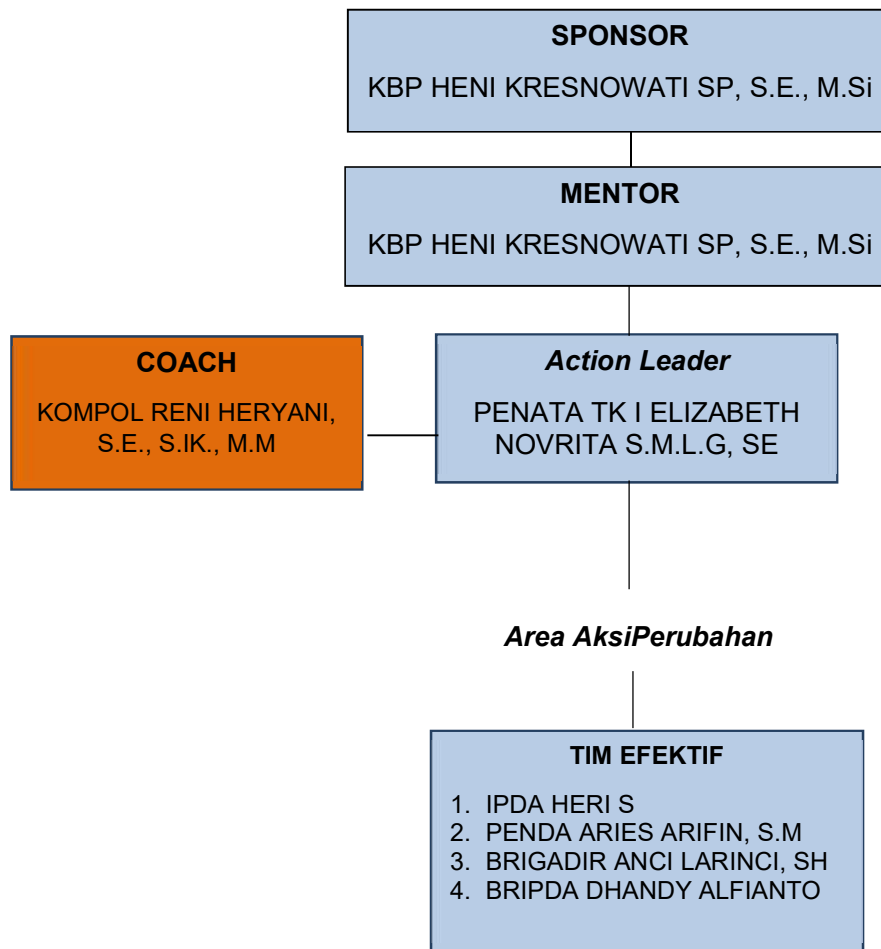

Gambar 3.1 Pengorganisasian Sumber Daya Manusia



Tabel 3.1 Deskripsi Tugas Implementasi Aksi Perubahan

NO	PERAN	DESKRIPSI TUGAS
1	<p><i>Sponsor</i> KBP Heni Kresnowati S.P, SE., M.Si (Kabidkeu Polda Jawa Barat</p>	<p>a. Memberikan legitimasi dan dukungan rencana aksi perubahan b. Memfasilitasi dalam menyelesaikan masalah yang timbul selama proses pelaksanaan aksi perubahan.</p>
2	<p><i>Mentor</i> KBP Heni Kresnowati S.P, SE., M.Si (<i>mentor</i> adalah Kabidkeu Polda Jawa Barat)</p>	<p>a. Memberikan otorisasi kepada peserta untuk menyusun rencana aksi perubahan; b. Mempelajari dan mendalami rencana aksi perubahan yang dilakukan; c. Memberikan masukan penyempurnaan terhadap rencana aksi perubahan; d. Memastikan rencana aksi perubahan tersebut membantu peningkatan pelayanan organisasi; e. Menyetujui rencana aksi perubahan; f. Bertindak sebagai pembimbing dan pengawas peserta berdasar sikap profesionalisme; g. Memberikan dukungan penuh kepada peserta diklat dalam mengimplementasikan aksi perubahan; h. Memberikan dukungan kepada peserta diklat dalam</p>



		<p>mendayagunakan seluruh potensi sumber daya yang diperlukan dalam melakukan implementasi aksi perubahan;</p> <p>i. Memberikan bimbingan kepada peserta dalam mengatasi kendala yang muncul selama proses implementasi berlangsung;</p> <p>j. Berperan sebagai inspirator bagi peserta diklat.</p>
2	<p><i>Coach</i> Kopol Reni Ayi Heryani, S.E., S.IK., M.M</p>	<p>a. Memberikan bimbingan dan koreksi serta pengawasan dalam proses pelaksanaan aksi perubahan;</p> <p>b. Membantu untuk mengoptimalkan <i>resources</i> untuk mendapatkan hasil yang lebih baik;</p> <p>c. Memberikan metodologi dan dukungan proses atas pelaksanaan aksi perubahan;</p> <p>d. Membantu memberikan motivasi dan arahan dalam pelaksanaan aksi perubahan.</p>
3	<p><i>Action Leader</i> Penata Tk I Elizabeth Novrita S.M.L.G, S.E.</p>	<p>a. Mengelola tim efektif agar rencana aksi dapat terlaksana dan mendapatkan hasil yang diharapkan;</p> <p>b. Berinisiatif melakukan diskusi secara aktif dengan mentor dan coach tentang persiapan, konsep</p>



		<p>penyelenggaraan dan pelaporan aksi perubahan;</p> <p>c. Membangun kerjasama dan jejaring dengan seluruh stakeholder;</p> <p>d. Mengarahkan, mengatur dan memotivasi tim;</p> <p>e. Memimpin, mendelegasikan, mengarahkan penyelenggaraan aksi perubahan sesuai kapasitas tim.</p> <p>f. Mengelola tim agar perubahan dapat terlaksana dan mendapatkan hasil.</p> <p>g. Mengkoordinir agar seluruh Tim Efektif dapat bekerjasama dan memberikan hasil terhadap rencana aksi perubahan.</p> <p>h. Membuat laporan kegiatan pelaksanaan aksi perubahan kepada penyelenggara.</p>
4	<p>Tim Efektif</p> <p>Tim Efektif adalah Personel Staf Keuangan Urkeu Bidkeu Polda Jawa Barat</p>	<p>a. Membantu/mendukung <i>action leader</i> untuk mencapai tujuan dan sasaran yang diharapkan pada rencana aksi perubahan agar hasil rencana aksi sesuai yang diharapkan</p> <p>b. Memberikan dukungan pada tahap perencanaan sistem, pembangunan sistem, implementasi sistem, monitoring</p>



		dan memberikan feedback kemajuan laporan implementasi.
--	--	--

2. Pengelolaan Anggaran

Kebutuhan anggaran untuk melaksanakan implementasi Aksi Perubahan ini adalah sebesar Rp.5.000.000,- (lima juta rupiah) dengan rincian sebagai berikut:

NO	KEGIATAN	BIAYA
1	Rapat koordinasi dan sosialisasi	Rp. 1.500.000,-
2	Pencetakan SOP (5 eksemplar)	Rp. 300.000,-
3	Pencetakan Buku Panduan aplikasi (50 eksemplar)	Rp 3.000.000,-
4	Biaya ATK dan bahan computer	Rp. 200.000,-
	Jumlah Biaya	Rp. 5.000.000,-
Terbilang : (Lima Juta Rupiah)		

Adapun anggaran untuk pelaksanaan Aksi Perubahan ini tidak diambil dari DIPA Satker melainkan menggunakan anggaran mandiri.

3. Pengelolaan Sarana Prasarana

Untuk mendukung pelaksanaan implementasi aksi perubahan diperlukan sarana dan prasarana yang dapat mempermudah proses pelaksanaan implementasi aksi perubahan. Adapun sarana dan prasarana yang dipersiapkan untuk mendukung aksi perubahan ini adalah:

- 1) 1 (satu) unit Laptop;
- 2) 1 (satu) unit Komputer;
- 3) 1 (satu) unit Scanner;
- 4) 1 (satu) unit Printer;
- 5) 1 (satu) unit Modem;
- 6) 1 (satu) unit telepon genggam.
- 7) Ruang rapat Bidkeu Polda Jawa Barat;



8) Jaringan Internet yang ada di Bidkeu Polda Jawa Barat.

4. Strategi Mengatasi Masalah

Strategi yang diterapkan dalam mengatasi permasalahan dalam melaksanakan aksi perubahan ini adalah:

Tabel 3.2 Strategi Mengatasi Masalah

NO	POTENSI MASALAH	RESIKO	STRATEGI MENGATASI PERMASALAHAN
1	Saat memasuki masa <i>off campus</i> bersamaan dengan masa libur lebaran sehingga mengurangi waktu pelaksanaan aksi perubahan.	Proses pelaksanaan aksi perubahan kurang maksimal karena banyaknya hari libur	Melakukan penyusunan jadwal yang disepakati bersama, sehingga tahapan-tahapan jadwal kegiatan dapat menjadi panduan untuk menyelesaikan aksi perubahan tepat waktu.
2	<i>Stakeholder</i> berperan ganda dalam melaksanakan aksi perubahan	Kurang maksimalnya <i>stakeholder</i> melaksanakan perannya karena <i>stakeholder</i> memiliki beban tugas sehari-hari yang cukup banyak dan melaksanakan tugas lain disamping tugas pokoknya sehari-hari	Komunikasi dan koordinasi yang baik dengan <i>Stakeholder Internal</i> dan <i>Eksternal</i> dalam pembagian waktu dengan penjadwalan yang menyesuaikan antara proyek perubahan dan pekerjaan sehari-hari.
3	Aplikasi tidak dapat selesai tepat waktu	Rencana aksi perubahan tidak bisa diselesaikan pada waktu yang telah ditentukan	Melakukan komunikasi dan koordinasi yang efektif dan intensif dengan pihak terkait dalam



			menyusun jadwal yang efektif dan optimal.
4	Identifikasi system apakah sudah memenuhi kebutuhan user (<i>user friendly</i>)	Terjadinya kesulitan SDM dalam pelaksanaan aplikasi Sistem Penyimpanan Digital Perwabkeu	Mempertemukan programmer dengan user sehingga didapat aplikasi yang <i>user friendly</i>

B. Stakeholder

1. Dukungan Stakeholder

Stakeholder yang terlibat dalam aksi perubahan yakni stakeholder internal dan eksternal yang bersifat mendukung. Adapun penjelasan mengenai peranan dan pengaruh stakeholder sebagai berikut:

Tabel 3.3 Peran, pengaruh dan intensitas setelah aksi perubahan

NO.	NAMA	PERAN	PENGARUH	INTENSITAS
a. Stakeholder internal Yang Mendukung				
1.	Sponsor Kabidkeu Polda Jawa Barat, KOMBES POL Heni Kresnowati S.P, S.E., M.Si	Penasehat dan sebagai pelindung aksi perubahan, memberikan masukan dan saran terhadap aksi perubahan.	Promoters Tinggi +++ (15)	Sangat Sering
2.	Mentor KOMBES POL Heni Kresnowati S.P, S.E., M.Si	Memberikan bimbingan, masukan dan saran serta pemikiran yang strategis dalam menyusun aksi perubahan apabila dalam pelaksanaannya menemukan hambatan	Promoters Tinggi +++ (15)	Sangat Sering



3.	Para Pamin dan Bamin Urkeu Bidkeu Polda Jawa Barat	Membantu dan mendukung <i>Action Leader</i> dalam mencapai tujuan dan sasaran	Defender Tinggi +++ (9)	Sangat Sering
b. Stakeholder Internal yang Menghambat (Tidak Ada)				
c. Stakeholder External yang Mendukung				
1.	Kasubbag Dalverif Bidkeu Polda Jawa Barat	Memberikan motivasi dalam melakukan aksi perubahan	Promoters Tinggi +++ (8)	Sering
2.	Kasubbag Renmin Bidkeu Polda Jawa Barat	Memberikan motivasi dalam melakukan aksi perubahan	Promoters Tinggi +++ (8)	Sering
3.	Kaur Verif Subbid Dalverif Bidkeu Polda Jawa Barat	Memberikan motivasi dalam melakukan aksi perubahan	Promoters Tinggi +++ (8)	Sering
4.	Paur Verif Subbid Dalverif Polda Jawa Barat	Memberikan motivasi dalam melakukan aksi perubahan	Promoters Tinggi +++ (8)	Sering
5.	Kaur Keu / Kasi Keu Satker dan Satwil jajaran Polda Jawa Barat	Memberikan motivasi dalam melakukan aksi perubahan	Promoters Tinggi +++ (8)	Sangat Sering
6.	Kaur Bia Subbid BIA dan APK Bidkeu Polda Jawa Barat	Memberikan motivasi dalam melakukan aksi perubahan	Defender Tinggi +++ (8)	Sering
7.	Kaur Ren Subbag Renmin Bidkeu Polda Jawa Barat	Memberikan motivasi dalam melakukan aksi perubahan	Defender Tinggi +++ (8)	Sering
8.	Kaur Min Subbag Renmin Bidkeu Polda Jawa Barat	Memberikan motivasi dalam melakukan aksi perubahan	Defender Tinggi +++ (8)	Sering



9.	Banum Urkeu Satker	Memberikan motivasi dalam melakukan aksi perubahan dan kontribusi dalam melakukan aksi perubahan	Defender Tinggi +++ (8)	Sangat Sering
10.	Pamin Subbag Renmin Bidkeu Polda Jawa Barat	Memberikan motivasi dalam melakukan aksi perubahan	Defender Tinggi +++ (8)	Sering
11.	Staf Bidkeu Polda Jawa Barat	Memberikan motivasi dalam melakukan aksi perubahan	Defender Tinggi +++ (8)	Sering
12.	Konsultan Tim Teknis IT	Membantu dan mendukung <i>Action Leader</i> dalam mencapai tujuan dan sasaran	Defender Tinggi +++ (8)	Sangat Sering
d. Stakeholder External yang menghambat (Tidak Ada)				

Keterangan Nilai Pengaruh:

- 1-2 : Rendah
- 3-5 : Sedang
- 6-8 : Tinggi
- ≥ 9 : Sangat Tinggi

Jenis Posisi:

- a. Sangat mendukung : +++
- b. Mendukung : ++
- c. Netral : +/-
- d. Tidak mendukung : -

Net map bertujuan memetakan stakeholder yang terkait dalam pelaksanaan aksi perubahan. *Net map* setelah aksi perubahan dapat digambarkan sebagai berikut :



Gambar 3.2 Net map setelah aksi perubahan

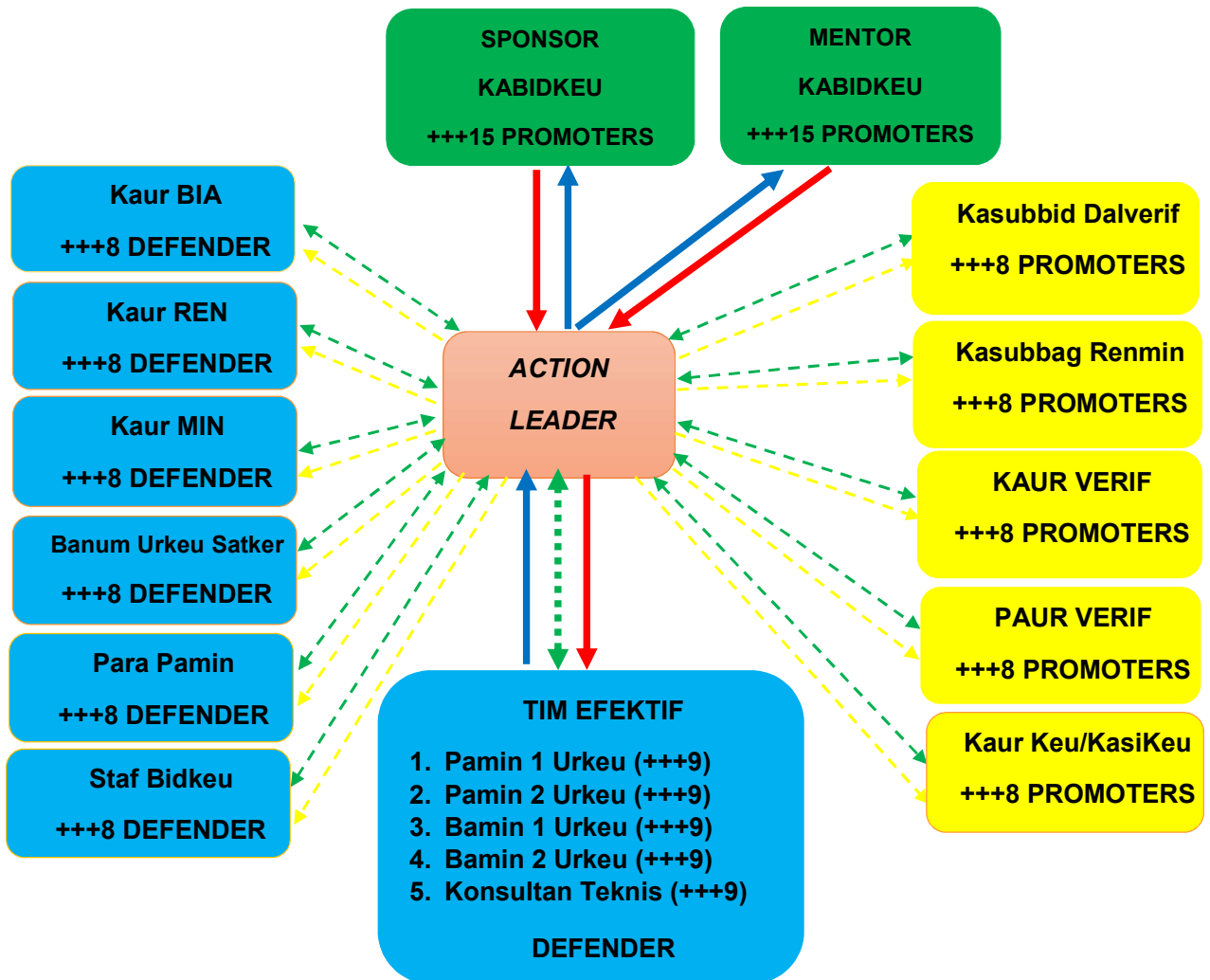

Keterangan Panah :

- : Perintah
- : Laporan & Konsultasi
- : Koordinasi
- : Sosialisasi

+++ : Sangat Berpengaruh

++ : Berpengaruh

+/- : Netral



Pengaruh *Stakeholders* :

- 1 – 2 : Rendah
- 3 – 5 : Sedang
- 6 – 8 : Tinggi
- 9 ≤ : Sangat Tinggi

2. Kuadran Stakeholder setelah aksi perubahan

Di dalam kuadran *stakeholder* terdapat dua hal penting yang perlu diperhatikan yaitu *stakeholder* yang mempunyai pengaruh dan *stakeholder* yang berkepentingan. *Stakeholder* yang mempunyai pengaruh tinggi dan kepentingan yang tinggi pula harus bisa dilibatkan sepenuhnya di seluruh tahapan aksi perubahan demi untuk memberikan keyakinan pada mereka bahwa keberhasilan aksi perubahan adalah atas dukungan mereka.

Stakeholder yang mempunyai pengaruh tinggi namun tidak terlalu berkepentingan, bukanlah target utama aksi perubahan namun sangat mungkin menjadi penentang atau minimal selalu mengintervensi. Dari sini, mereka perlu mendapatkan perlakuan bahwa keberadaan mereka itu penting, selalu berikan kepada mereka informasi-informasi dan berikan pengakuan terhadap pandangan-pandangan mereka, hal ini perlu dilakukan agar tidak timbul keonaran dan konflik terbuka.

Stakeholder dengan pengaruh yang kecil namun mempunyai kepentingan yang tinggi terhadap aksi perubahan membutuhkan upaya-upaya khusus dan strategi-stategi khusus agar mereka menjadi yakin bahwa kebutuhan-kebutuhan mereka sejalan dengan tujuan aksi perubahan dan keterlibatan mereka sungguh sangat bermakna. *Stakeholder* dengan pengaruh dan kepentingan yang kecil atau bahkan tidak sama sekali, mau tidak mau juga perlu dilibatkan dalam aksi perubahan, namun tidak memerlukan strategi partisipasi/ pelibatan mereka secara sangat khusus.



Setelah dilaksanakan Aksi Perubahan maka terdapat pergeseran kelompok *stakeholder* baik internal maupun eksternal yang tampak seperti gambar berikut:

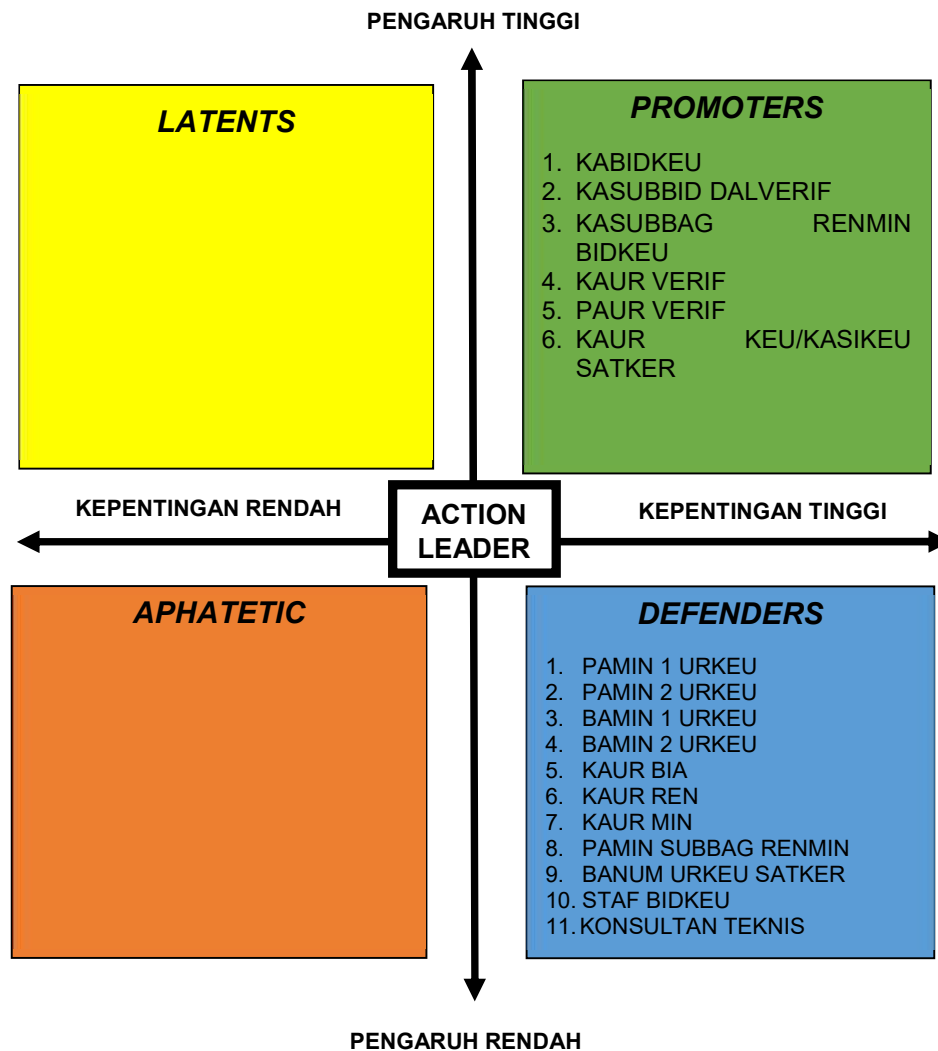

Gambar 3.3 Kuadran Stakeholder setelah Aksi Perubahan

Keterangan :

Promoters : pengaruh tinggi, kepentingan tinggi

Latent : pengaruh tinggi, kepentingan rendah

Defenders : pengaruh rendah, kepentingan tinggi

Apathetics : pengaruh rendah, kepentingan rendah



Dalam kuadran *stakeholder* setelah aksi perubahan dapat dijelaskan bahwa terdapat pergeseran pada kelompok latent menuju kelompok promotor yaitu Kasubbid Dalverif, Kasubbag Renmin Bidkeu, Kaur Verif, Paur Verif dan Kaur Keu/Kasikeu satker jajaran Polda Jawa Barat.

Sedangkan dalam kelompok *apatetic* mengalami perubahan menjadi kelompok defender yaitu Kaur Bia, Kaur Ren, Kaur Min, para Pamin, staf Bidkeu dan Banum Urkeu Satker jajaran Polda Jawa Barat.

Hal ini terjadi karena selama pelaksanaan aksi perubahan terus dilakukan strategi komunikasi berupa koordinasi, pendekatan personal, penjelasan tentang aksi perubahan. Dengan adanya dukungan dari *stakeholder eksternal* tersebut sehingga Digitalisasi Pertanggungjawaban Keuangan melalui Sistem Penyimpanan Digital Perwabkeu (SI-PADIKU) dapat tercapai.

Tabel 3.4 Identifikasi Stakeholders setelah Aksi Perubahan

NO	STAKEHOLDER	TIM EFEKTIF	JENIS STAKEHOLDER			KELOMPOK STAKEHOLDER				STRATEGI KOMUNIKASI
			PRIMER	SEKUNDER	UTAMA	PROMOTERS	LATENTS	DEFENDERS	APATHETICS	
A	INTERNAL									
1	KABIDKEU				√	+++ (15)				Persuasif, Manage Closely
2	PAMIN 1 URKEU	√	√					+++ (9)		Canalizing, Keep Informed
3	PAMIN 2 URKEU	√	√					+++ (9)		Canalizing, Keep Informed
4	BAMIN 1 URKEU	√	√					+++ (9)		Canalizing, Keep Informed
5	BAMIN 2 URKEU	√	√					+++ (9)		Canalizing, Keep Informed
B	EKSTERNAL									
1	KASUBBID DALVERIF		√			+++ (8)				Persuasif, Keep Satisfied
2	KASUBBAG RENMIN			√		+++ (8)				Persuasif, Monitor
3	KAUR VERIF		√			+++ (8)				Persuasif, Monitor



4	PAUR VERIF		√			+++ (8)			Persuasif, Monitor
5	KAUR KEU/KASI KEU		√			+++ (8)			Persuasif, Monitor
6	KAUR BIA			√			+++ (8)		Informatif, Monitor
7	KAUR REN			√			+++ (8)		Informatif, Monitor
8	KAUR MIN			√			+++ (8)		Informatif, Monitor
9	BANUM URKEU SATKER JAJARAN			√			+++ (8)		Informatif, Monitor
10	PARA PAMIN			√			+++ (8)		Informatif, Monitor
11	STAF BIDKEU			√			+++ (8)		Informatif, Monitor
12	KONSULTAN TEKNIS	√	√				++ (7)		Canalizing, Keep Informed

Keterangan Nilai Pengaruh:

9< :Sangat Tinggi

6-8 :Tinggi

3-5 :Sedang

0-2 :Rendah

Promoter : pengaruh tinggi peran tinggi
 Defender : pengaruh rendah peran tinggi
 Latens : pengaruh tinggi peran rendah
 Apathetic : pengaruh rendah peran rendah

Jenis Posisi:

- a. Sangat mendukung +++
- b. Mendukung ++
- c. Netral + -
- d. Menentang -

C. Capaian Aksi Perubahan

1. Kesesuaian antara *milestone* dan implementasi

Capaian aksi perubahan berupa Digitalisasi Pertanggungjawaban Keuangan melalui Sistem Penyimpanan Digital Perwabkeu (SI-PADIKU) Bidkeu Polda Jawa Barat sudah tercapai 100%.

Dalam pelaksanaan aksi perubahan antara milestone dan implementasi dapat dilihat dalam tabel berikut:



Tabel 3.5 Kesesuaian antara *milestone* dan implementasi

NO	TAHAPAN UTAMA	MILESTONE		IMPLEMENTASI		CAPAIAN
		WAKTU	EVICENCE	WAKTU	EVIDENCE	
A	TAHAP OFF CAMPUS					
1	Tahap Perencanaan	Minggu I		Minggu I		
	a. Melaksanakan koordinasi dengan mentor dan staf mengenai rencana aksi perubahan	26 April 2023	Dokumenta si	26 April 2023	Dokumenta si	100% Sesuai
	b. Melaporkan ke Kasatker hasil rapat koordinasi perencanaan aksi perubahan	26 April 2023	Dokumenta si	26 April 2023	Dokumenta si	100% Sesuai
	c. Koordinasi dengan <i>stakeholder</i> internal dan eksternal	26 s.d 28 April 2023	Surat pernyataan dukungan stakeholde, dokumenta si	26 s.d 28 April 2023	Surat pernyataan dukungan stakeholde, dokumentas i	100% Sesuai
2	Tahap Pengorganisasian	Minggu I		Minggu I		
	a. Pembentukan Tim Efektif untuk mendukung aksi Perubahan	27 April 2023	Dokumenta si	27 April 2023	Dokumenta si	100% Sesuai
	b. Pembuatan Surat Perintah Tim efektif	27 April 2023	Sprin Tim Efektif	27 April 2023	Sprin Tim Efektif	100% Sesuai
	c. Penyampaian Tahapan dan Pembagian tugas	28 April 2023	Dokumenta si	28 April 2023	Dokumenta si	100% Sesuai



	kepada Tim Efektif perihal pelaksanaan aksi perubahan					
	d. Melaksanakan rapat koordinasi dengan Tim Efektif tentang Rencana Aksi Perubahan	28 April 2023	Dokumentasi	28 April 2023	Dokumentasi	100% Sesuai
3	Tahap Pelaksanaan	Minggu II-VII		Minggu II-VII		
	a. Pengumpulan bahan dan data terkait dengan Pertanggungjawaban keuangan	2 Mei 2023	Dokumentasi, peraturan keuangan	2 Mei 2023	Dokumentasi, peraturan keuangan	100% Sesuai
	b. Pembuatan SOP penyimpanan dokumen pertanggungjawaban keuangan yang efektif dan efisien dalam bentuk digital	3-4 Mei 2023	Dokumentasi, SOP	3-4 Mei 2023	Dokumentasi, SOP	100% Sesuai
	c. Pembuatan system penyimpanan digital keuangan (Si-PaDiKu) dengan memanfaatkan goodle drive	5-8 Mei 2023	Dokumentasi	5-8 Mei 2023	Dokumentasi	100% Sesuai
	d. Pembuatan Buku Panduan tentang mekanisme system	9-10 Mei 2023	Dokumentasi, Buku Panduan	9-10 Mei 2023	Dokumentasi, Buku Panduan	100% Sesuai



	penyimpanan digital keuangan					
	e. Pembuatan ceklis kelengkapan perwabkeu	11 Mei 2023	Dokumentasi	11 Mei 2023	Dokumentasi	100% Sesuai
	f. Pengesahan SOP dan Buku Panduan tentang mekanisme system penyimpanan digital keuangan	11-12 Mei 2023	Dokumentasi	11-12 Mei 2023	Dokumentasi	100% Sesuai
	g. Penggandaan SOP dan Buku Panduan tentang mekanisme system penyimpanan digital keuangan	15 Mei 2023	SOP, Buku Panduan	15 Mei 2023	SOP, Buku Panduan	100% Sesuai
	h. Pelaksanaan Sosialisasi sistem penyimpanan digital keuangan, SOP dan Buku Panduan	17-22 Mei 2023	Dokumentasi	17-22 Mei 2023	Dokumentasi	100% Sesuai
	i. Pelaksanaan Implementasi system penyimpanan digital keuangan ,SOP dan Buku Panduan tentang mekanisme system penyimpanan digital keuangan	22 Mei – 9 Juni 2023	Dokumentasi	22 Mei – 9 Juni 2023	Dokumentasi	100% Sesuai



4	Tahap Monitoring dan Evaluasi	Minggu VII-VIII		Minggu VII-VIII		
	a. Monitoring pelaksanaan Aksi Perubahan	29 Mei – 9 Juni 2023	Dokumentasi	29 Mei – 9 Juni 2023	Dokumentasi	100% Sesuai
	b. Penyusunan kuesioner survey kepuasan penggunaan Sistem Penyimpanan Digital Keuangan	8 Juni 2023	Draft Kuesioner	8 Juni 2023	Draft Kuesioner	100% Sesuai
	c. Membagikan angket/kuisisioner tentang perkembangan aksi perubahan kepada seluruh <i>stakerholder</i> internal dan eksternal	9 – 12 Juni 2023	Link Kuesioner	9 – 12 Juni 2023	Link Kuesioner	100% Sesuai
	d. Evaluasi pelaksanaan Aksi Perubahan	13 Juni 2023	Hasil kuesioner	13 Juni 2023	Hasil kuesioner	100% Sesuai
	e. Menyusun laporan akhir pelaksanaan aksi perubahan	14 Juni 2023		14 Juni 2023		100% Sesuai
	f. Membuat persetujuan laporan pelaksanaan aksi perubahan oleh sponsor dan mentor	15 Juni 2023		15 Juni 2023		100% Sesuai



B	TAHAP PASCA PELATIHAN					
	a. Terlaksananya implementasi secara berkelanjutan system digitalisasi dokumen perwabkeu, buku panduan mekanisme system penyimpanan digital keuangan dan SOP penyimpanan dokumen keuangan dalam bentuk digital yang efektif dan efisien di jajaran Polda Jawa Barat					
	b. Melakukan monitoring dan evaluasi terhadap pelaksanaan system penyimpanan dokumen perwabkeu digital di jajaran Polda Jawa Barat					
	c. Melakukan perbaikan dan pengembangan					



	system penyimpanan digital perwabkeu di jajaran Polda Jawa Barat sesuai dengan kebutuhan organisasi					
--	---	--	--	--	--	--

2. Pencapaian hasil aksi perubahan

Tujuan aksi perubahan adalah mencari terobosan kreatif dan inovatif untuk mengatasi permasalahan yang terjadi pada satuan kerja siswa PKA yaitu Bidang Keuangan Polda Jawa Barat, adapun langkah solusi yang diambil dan merupakan kesepakatan antara Siswa dan Mentor adalah dengan membangun Aplikasi Sistem Penyimpanan Digital Perwabkeu (SI-PADIKU), buku panduan, SOP dan ceklist kelengkapan perwabkeu sebagai pendukung serta mengimplementasikannya melalui pendalaman pemahaman dengan cara mengadakan sosialisasi kepada para *stakeholder*.

Adapun capaian hasil aksi perubahan yang telah dilaksanakan dalam tahap implementasi adalah terdapat perubahan valuasi antara kondisi awal dan setelah aksi perubahan. Dapat terlihat dari penjelasan tabel 3.6 dibawah ini :

Tabel 3.6 Perbandingan perubahan atas hasil capaian aksi perubahan

No	Kegiatan	Sebelum Aksi Perubahan	Setelah Aksi Perubahan
1	Waktu pengumpulan perwabkeu	14 hari kerja bulan berjalan (di kirimkan fisik).	5-7 hari kerja bulan berjalan (dikirim melalui aplikasi SI-PADIKU,

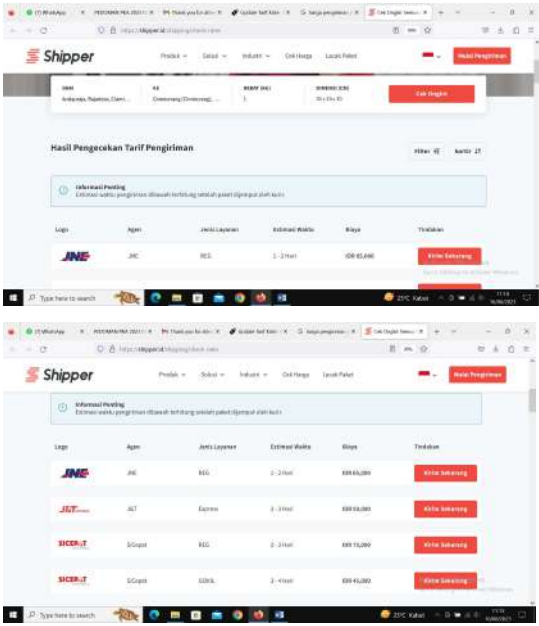

			hardcopy asli disatker masing-masing).
2	Biaya pengiriman	<p>Rata-rata biaya kirim yang dikeluarkan Satker kewilayahan adalah bervariasi dari Rp. 45.000,- / kg s.d Rp. 75.000,- /kg bergantung jarak satker ke Polda Jawa Barat. Data diambil dari website : https://shipper.id/shipping/check-rates</p>  <p>Rata-rata berat perwabkeu yang dikirimkan dalam 1 bulan berkisar 5-10 kg per satker.</p>	Tidak ada biaya pengiriman yang dikeluarkan.

Adapun capaian aksi perubahan selama 60 hari pada tahap *off campus* adalah sebagai berikut:

- a. Mengkoordinasikan aksi perubahan kepada Kasatker, mentor, stakeholder **terlaksana 100%**;





- b. Pembentukan tim efektif, yaitu penunjukan personel yang akan menjadi tim efektif yang akan membantu *action leader* dalam menyiapkan referensi, sarana dan prasarana untuk mendukung rencana aksi perubahan yaitu dengan diterbitkannya Sprin penunjukan Tim Efektif aksi perubahan **terlaksana 100%**.

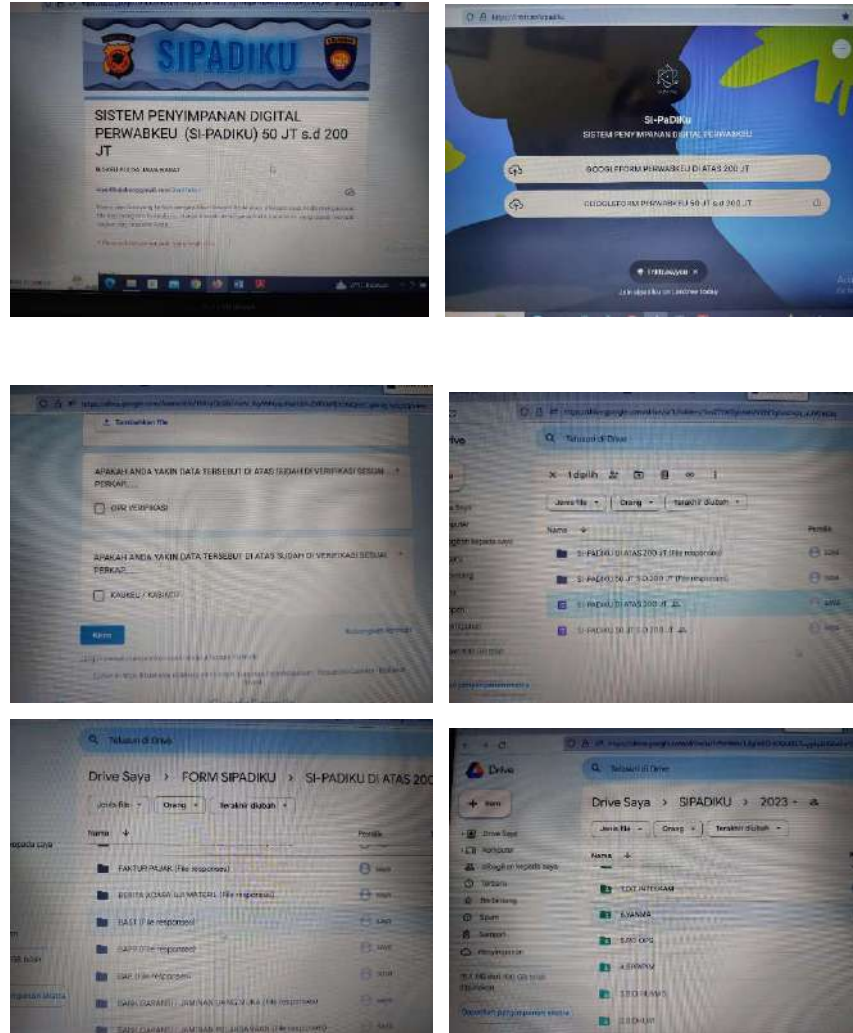

Selain buku panduan penggunaan aplikasi, *Action Leader* juga membuat video tutorial penggunaan aplikasi Sistem Penyimpanan Digital Perwabkeu (SI-PADIKU) yang dapat diakses melalui link :

https://drive.google.com/drive/folders/16zo2T_hNSSWRX3RjE1oxvRSgtlPkNL9W?usp=sharing

- d. Pengesahan Sistem Penyimpanan Digital Perwabkeu (SI-PADIKU), buku panduan oleh Kabidkeu Polda Jawa Barat terlaksana **100%**.





- e. Terselenggaranya Kegiatan Sosialisasi Sistem Penyimpanan Digital Perwabkeu (SI-PADIKU) beserta Buku Panduan **sebesar 100%**.



- f. Implementasi Sistem Penyimpanan Digital Perwabkeu (SI-PADIKU) beserta Buku Panduan **sebesar 100%**;



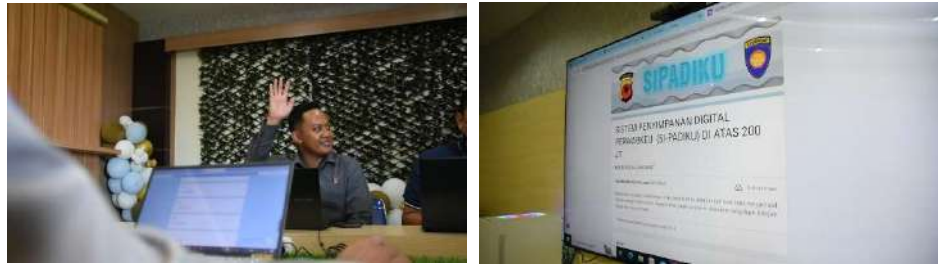

Adapun data dokumen pertanggungjawaban keuangan yang telah masuk melalui aplikasi Sistem Penyimpanan Digital Keuangan (SI-PADIKU) adalah sebagai berikut :

Tabel 3.7 Rekapitulasi Perwabkeu yang telah masuk di aplikasi SI-PADIKU

NO	JENIS BELANJA	JUMLAH
1	Belanja Barang Kontraktual 50 – 200 juta	147 Perwabkeu
2	Belanja Barang Kontraktual >200 juta	39 Perwabkeu
	Jumlah Perwabkeu yang telah masuk	186 Perwabkeu

Data tersebut diambil dari rekapitulasi verifikasi yang terdapat di dalam aplikasi Sistem Penyimpanan Digital Perwabkeu (SI-PADIKU) seperti gambar terlampir dibawah ini :

1	Timestamp	Email Address	NAMA SATKER	PENJELASAN DATA	KUITANSI BUKTI PEMBA FAKTUR/NOTA/BUKTI PE FAKTUR PAJAK
133	13/06/2023 12:02:50	sikeutas@gmail.com	POLRES TASIKMALAYA	KIRIM	https://drive.google.com/
134	13/06/2023 12:34:08	bensatik@gmail.com	DIT INTELKAM POLDA JABAR	KIRIM	https://drive.google.com/
135	13/06/2023 14:55:45	bensat.ressukabumi@gmail.com	POLRES SUKABUMI	KIRIM	https://drive.google.com/
136	14/06/2023 11:20:42	bensat.ressukabumi@gmail.com	POLRES SUKABUMI	KIRIM	https://drive.google.com/
137	14/06/2023 12:30:35	kpen022.679567@gmail.com	DITPAMOBVIT POLDA JABAR	KIRIM	https://drive.google.com/
138	14/06/2023 12:30:36	bensat.ressukabumi@gmail.com	POLRES SUKABUMI	KIRIM	https://drive.google.com/
139	14/06/2023 12:38:14	kpen022.679567@gmail.com	DITPAMOBVIT POLDA JABAR	KIRIM	https://drive.google.com/
140	14/06/2023 12:55:06	bensat.ressukabumi@gmail.com	POLRES SUKABUMI	KIRIM	https://drive.google.com/
141	14/06/2023 13:34:03	kpen022.650085@gmail.com	BIOPROPAM POLDA JABAR	KIRIM	https://drive.google.com/
142	14/06/2023 13:47:13	sikeupolresciamis@gmail.com	POLRES CIAMIS	KIRIM	https://drive.google.com/
143	14/06/2023 14:07:10	sikeupolresciamis@gmail.com	POLRES CIAMIS	KIRIM	https://drive.google.com/
144	14/06/2023 14:18:26	bensat.ressukabumi@gmail.com	POLRES SUKABUMI	KIRIM	https://drive.google.com/
145	14/06/2023 14:40:37	bensat.ressukabumi@gmail.com	POLRES SUKABUMI	KIRIM	https://drive.google.com/
146	14/06/2023 15:09:01	bensat.ressukabumi@gmail.com	POLRES SUKABUMI	KIRIM	https://drive.google.com/
147	14/06/2023 16:17:08	sikeu.polres.pangandaran@gmail.com	POLRES PANGANDARAN	KIRIM	https://drive.google.com/

1	Timestamp	Email Address	NAMA SATKER	PENJELASAN DATA	KUITANSI BUKTI PEMBA FAKTUR/NOTA/BUKTI PE FAKTUR PAJAK	SURAT SETOR
26	09/09/2023 10:01:18	kpen022.642801@gmail.com	BIDDOKES POLDA JABAR	KIRIM	https://drive.google.com/c...	https://drive.google.com/c...
27	09/09/2023 15:02:22	ihadiatama@gmail.com	Runkit Bhayangkara TK. III	KIRIM	https://drive.google.com/c...	https://drive.google.com/c...
28	12/09/2023 10:53:16	kpen022.642822@gmail.com	POLRESTABES BANDUNG	KIRIM	https://drive.google.com/c...	https://drive.google.com/c...
29	12/09/2023 14:46:23	bensalspnosisana@gmail.com	SPN POLDA JABAR	KIRIM	https://drive.google.com/c...	https://drive.google.com/c...
30	12/09/2023 16:18:37	bensalspnosisana@gmail.com	SPN POLDA JABAR	KIRIM	https://drive.google.com/c...	https://drive.google.com/c...
31	12/09/2023 16:26:10	subbagrinminorena@gmail.com	BIRO RENA	KIRIM	https://drive.google.com/c...	https://drive.google.com/c...
32	13/06/2023 1:19:50	bensalcianjur01@gmail.com	POLRES CIANJUR	KIRIM	https://drive.google.com/c...	https://drive.google.com/c...
33	13/06/2023 1:32:59	bensalcianjur01@gmail.com	POLRES CIANJUR	KIRIM UALANG	https://drive.google.com/c...	https://drive.google.com/c...
34	13/06/2023 8:10:14	urkeulogistik@gmail.com	Biro Logistik Polda jabar	KIRIM	https://drive.google.com/c...	https://drive.google.com/c...
35	13/06/2023 8:26:58	urkeulogistik@gmail.com	BIRO LOGISTIK POLDA JAB	KIRIM	https://drive.google.com/c...	https://drive.google.com/c...
36	13/06/2023 8:53:48	urkeupolair.jabar@gmail.com	DITPOLAIRUD POLDA JABA	KIRIM	https://drive.google.com/c...	https://drive.google.com/c...
37	13/06/2023 9:14:11	urkeupolair.jabar@gmail.com	DITPOLAIRUD POLDA JABA	KIRIM	https://drive.google.com/c...	https://drive.google.com/c...
38	13/06/2023 9:33:20	urkeupolair.jabar@gmail.com	DITPOLAIRUD POLDA JABA	KIRIM	https://drive.google.com/c...	https://drive.google.com/c...
39	13/06/2023 10:02:16	urkeupolair.jabar@gmail.com	DITPOLAIRUD POLDA JABA	KIRIM	https://drive.google.com/c...	https://drive.google.com/c...
40						
41						

- g. Melaksanakan Monitoring dan Evaluasi untuk mengetahui sejauhmana perkembangan dan pemahaman serta dapat diimplementasikannya aksi perubahan maka dilakukan penyebaran angket/kuesioner kepada seluruh stakeholder. *Action Leader* membuat kuesioner melalui aplikasi *goggle form* kemudian membagikannya melalui Whatsapp grup SI-PADIKU Polda Jawa Barat dimana responden dapat membuka dengan link https://docs.google.com/forms/d/e/1FAIpQLSc6jR0_roYU9j5mgmx4MwB9vr_fJL1wT2YHGe0j0RX_D0RX3A/viewform?usp=sf_link yang berisi 16 pertanyaan untuk responden sebanyak 73 orang responden. Respon dari responden sangat positif. Hasil evaluasi kuesioner dari 73 responden sebagai berikut :

Tabel 3.8 Hasil Evaluasi Implementasi Aplikasi SIPADIKU, Buku Panduan dan SOP Digitalisasi Pertanggungjawaban Keuangan

NO	PERNYATAAN	Jumlah Jawaban Responden				
		SS	S	N	TS	STS



1	Stakeholder telah memahami Aksi Perubahan serta tujuan dari Aksi Perubahan	63	10			
2	Aplikasi SI-PADIKU telah disosialisasikan kepada para stakeholder	63	10			
3	Menu-menu transaksi dalam aplikasi SI-PADIKU mudah dipahami	61	12			
4	Buku Panduan aplikasi SI-PADIKU mudah dipelajari dan dipahami	60	13			
5	Aplikasi SI-PADIKU yang telah dibuat dapat dengan mudah digunakan oleh pengguna (user)	63	10			
6	Aplikasi SI-PADIKU telah dibuat sesuai dengan kebutuhan organisasi	61	12			
7	Aplikasi SI-PADIKU yang telah dibuat dapat membantu kinerja pegawai yang bersangkutan	66	7			
8	Aplikasi SI-PADIKU yang telah dibuat dapat mempercepat pekerjaan petugas atau operator dalam pencarian dokumen pertanggungjawaban	64	9			
9	Aplikasi SI-PADIKU yang telah dibuat dapat mendukung serta meningkatkan kinerja pelayanan pada satuan kerja	66	7			
10	Aplikasi SI-PADIKU yang telah dibuat ini sudah cukup baik	62	11			
11	Aplikasi SI-PADIKU merupakan hal yang baru bagi organisasi	60	13			
12	Output dari aplikasi SI-PADIKU memiliki manfaat bagi satuan kerja dalam laporan penyerapan anggaran	63	10			
13	Aplikasi SI-PADIKU perlu dikembangkan untuk penyempurnaan sesuai kebutuhan satker	64	9			
14	Aplikasi Si-PADIKU, Buku Panduan, SOP dan Ceklist kelengkapan Perwabkeu meningkatkan	60	13			



	kepatuhan penyusunan perwabkeu terhadap ketentuan yang ada					
15	Aplikasi Si-PADIKU dapat dijadikan alat control dalam verifikasi perwabkeu	65	8			
16	SOP yang telah dibuat telah menggambarkan dengan jelas urutan penyimpanan pertanggungjawaban keuangan secara digital	65	8			

Dari tabel 3.8 diatas menunjukkan 73 responden, rata-rata menjawab pada rentang pilihan jawaban Sangat Setuju dan Setuju. Hal ini menunjukkan bahwa dengan adanya aplikasi SI-PADIKU, Buku Panduan dan SOP Digitalisasi Pertanggungjawaban Keuangan membawa perubahan yang positif bagi pelaksana kegiatan dalam melakukan penyimpanan perwabkeu secara digital dan bermanfaat dalam hal digitalisasi pertanggungjawaban keuangan di lingkungan Bidkeu dan satker Jajaran Polda Jawa Barat. Sumber data dapat dibuktikan dalam email : sipadikujabar@gmail.com.

Evidence grafik hasil evaluasi aplikasi SI-PADIKU, Buku Panduan dan SOP Digitalisasi Pertanggungjawaban Keuangan diambil dari sumber data sipadikujabar@gmail.com.

Hasil evaluasi kuesioner dari 73 koresponden sebanyak 90,4% menyatakan sangat setuju dengan adanya Sistem Penyimpanan Digital Perwabkeu (SI-PADIKU) dan sebesar 9,6% menyatakan setuju selanjutnya berdasarkan hasil tersebut akan dilakukan tindakan perbaikan bila diperlukan, **sebesar 100%**;

Evidence :





KUESIONER SIPADIKU

Dalam rangka implementasi Aksi Perubahan yang telah dilaksanakan yaitu "Digitalisasi Pertanggungjawaban Keuangan Melalui Sistem Penyimpanan Digital Perwabkeu (SI-PADIKU) Bidkes Poida Jawa Barat" maka diperlukan pembuatan kuesioner. Adapun kuesioner ini digunakan sebagai alat ukur data dan hasil kuesioner ini semata-mata digunakan untuk kepentingan pendidikan peserta PKA T.A.2023

KETERANGAN :
 SS : SANGAT SETUJU
 S : SETUJU
 N : NETRAL
 TS : TIDAK SETUJU
 STS : SANGAT TIDAK SETUJU

sipadikujabar@gmail.com [Ganti akun](#)

* Menunjukkan pertanyaan yang wajib diisi

Email *
 Email Anda _____

NAMA *
 Jawaban Anda _____

PANGKAT *
 Jawaban Anda _____

SATKER *
 Jawaban Anda _____

1. Stakeholder telah memahami Aksi Perubahan serta tujuan dari Aksi Perubahan * yang akan dilakukan

SS (SANGAT SETUJU)
 S (SETUJU)
 N (NETRAL)
 TS (TIDAK SETUJU)
 STS (SANGAT TIDAK SETUJU)

2. Aplikasi SI-PADIKU telah disosialisasikan kepada para stakeholder *

SS (SANGAT SETUJU)
 S (SETUJU)
 N (NETRAL)
 TS (TIDAK SETUJU)
 STS (SANGAT TIDAK SETUJU)



3. Menu-menu transaksi dalam aplikasi SI-PADIKU mudah dipahami *

- SS (SANGAT SETUJU)
- S (SETUJU)
- N (NETRAL)
- TS (TIDAK SETUJU)
- STS (SANGAT TIDAK SETUJU)

4. Buku Panduan aplikasi SI-PADIKU mudah dipelajari dan dipahami *

- SS (SANGAT SETUJU)
- S (SETUJU)
- N (NETRAL)
- TS (TIDAK SETUJU)
- STS (SANGAT TIDAK SETUJU)

5. Aplikasi SI-PADIKU yang telah dibuat dapat dengan mudah digunakan oleh pengguna (user) *

- SS (SANGAT SETUJU)
- S (SETUJU)
- N (NETRAL)
- TS (TIDAK SETUJU)
- STS (SANGAT TIDAK SETUJU)

6. Aplikasi SI-PADIKU telah dibuat sesuai dengan kebutuhan organisasi *

- SS (SANGAT SETUJU)
- S (SETUJU)
- N (NETRAL)
- TS (TIDAK SETUJU)
- STS (SANGAT TIDAK SETUJU)

7. Aplikasi SI-PADIKU yang telah dibuat dapat membantu kinerja pegawai yang bersangkutan *

- SS (SANGAT SETUJU)
- S (SETUJU)
- N (NETRAL)
- TS (TIDAK SETUJU)
- STS (SANGAT TIDAK SETUJU)

8. Aplikasi SI-PADIKU yang telah dibuat dapat mempercepat pekerjaan petugas atau operator dalam pencarian dokumen pertanggungjawaban *

- SS (SANGAT SETUJU)
- S (SETUJU)
- N (NETRAL)
- TS (TIDAK SETUJU)
- STS (SANGAT TIDAK SETUJU)



9. Aplikasi SI-PADIKU yang telah dibuat dapat mendukung serta meningkatkan kinerja pelayanan pada satuan kerja *

- SS (SANGAT SETUJU)
- S (SETUJU)
- N (NETRAL)
- TS (TIDAK SETUJU)
- STS (SANGAT TIDAK SETUJU)

10. Aplikasi SI-PADIKU yang telah dibuat ini sudah cukup baik *

- SS (SANGAT SETUJU)
- S (SETUJU)
- N (NETRAL)
- TS (TIDAK SETUJU)
- STS (SANGAT TIDAK SETUJU)

11. Aplikasi SI-PADIKU merupakan hal yang baru bagi organisasi *

- SS (SANGAT SETUJU)
- S (SETUJU)
- N (NETRAL)
- TS (TIDAK SETUJU)
- STS (SANGAT TIDAK SETUJU)

12. Output dari aplikasi SI-PADIKU memiliki manfaat bagi satuan kerja dalam laporan penyerapan anggaran *

- SS (SANGAT SETUJU)
- S (SETUJU)
- N (NETRAL)
- TS (TIDAK SETUJU)
- STS (SANGAT TIDAK SETUJU)

13. Aplikasi SI-PADIKU perlu dikembangkan lagi untuk penyempurnaan sesuai kebutuhan satker *

- SS (SANGAT SETUJU)
- S (SETUJU)
- N (NETRAL)
- TS (TIDAK SETUJU)
- STS (SANGAT TIDAK SETUJU)

14. Aplikasi SI-PADIKU, Buku Panduan, SOP dan Ceklist Kelengkapan Perwabkeu meningkatkan kepatuhan penyusunan perwabkeu terhadap ketentuan yang ada. *

- SS (SANGAT SETUJU)
- S (SETUJU)
- N (NETRAL)
- TS (TIDAK SETUJU)
- STS (SANGAT TIDAK SETUJU)



15. Aplikasi SI-PADIKU dapat dijadikan alat kontrol dalam verifikasi perwabkeu *

SS (SANGAT SETUJU)

S (SETUJU)

N (NETRAL)

TS (TIDAK SETUJU)

STS (SANGAT TIDAK SETUJU)

16. SOP yang telah dibuat telah menggambarkan dengan jelas urutan penyimpanan pertanggungjawaban keuangan secara digital. *

SS (SANGAT SETUJU)

S (SETUJU)

N (NETRAL)

TS (TIDAK SETUJU)

STS (SANGAT TIDAK SETUJU)

Kirim Halaman 1 dari 1 Kosongkan formulir

Adapun grafik jawaban kuesioner dari 73 responden tersebut sebagaimana *evidence* dibawah ini :

Evidence :

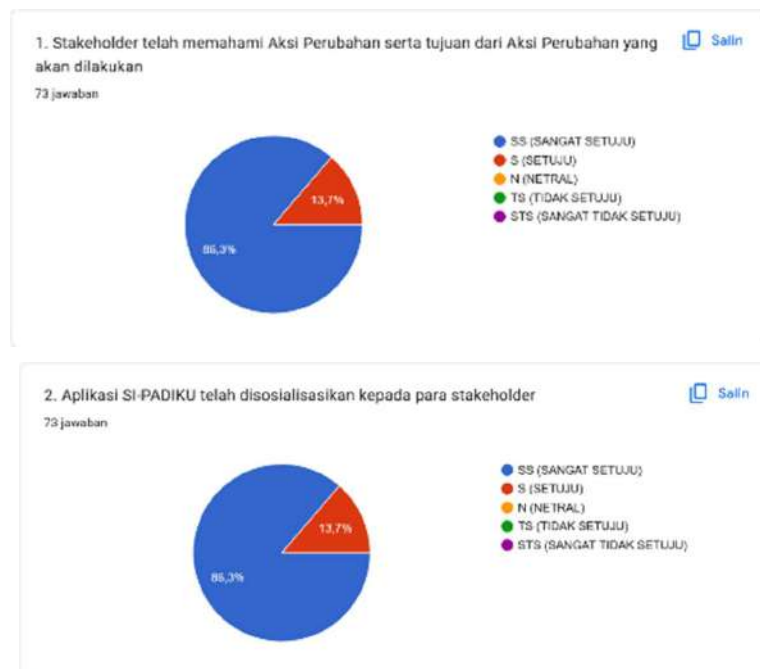

3. Menu-menu transaksi dalam aplikasi SI-PADIKU mudah dipahami

Salin

73 jawaban

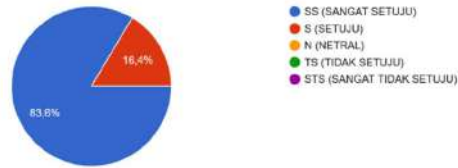

4. Buku Panduan aplikasi SI-PADIKU mudah dipelajari dan dipahami

Salin

73 jawaban

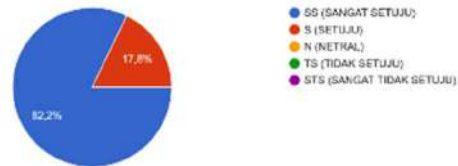

5. Aplikasi SI-PADIKU yang telah dibuat dapat dengan mudah digunakan oleh pengguna (user)

Salin

73 jawaban

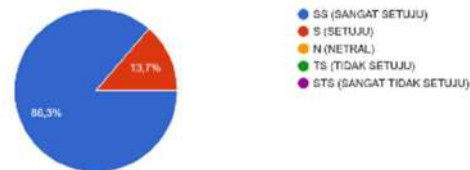

6. Aplikasi SI-PADIKU telah dibuat sesuai dengan kebutuhan organisasi

Salin

73 jawaban

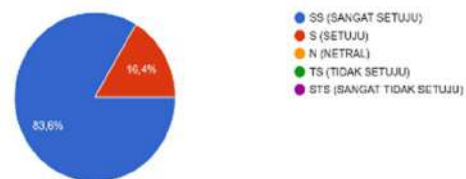

7. Aplikasi SI-PADIKU yang telah dibuat dapat membantu kinerja pegawai yang bersangkutan

Salin

73 jawaban

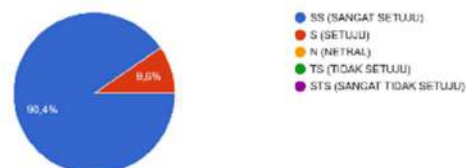

8. Aplikasi SI-PADIKU yang telah dibuat dapat mempercepat pekerjaan petugas atau operator dalam pencarian dokumen pertanggungjawaban [Salin](#)

73 jawaban

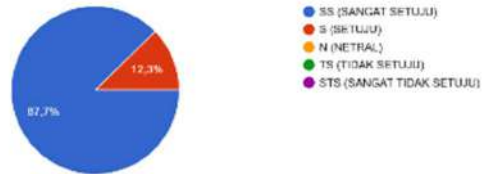

9. Aplikasi SI-PADIKU yang telah dibuat dapat mendukung serta meningkatkan kinerja pelayanan pada satuan kerja [Salin](#)

73 jawaban

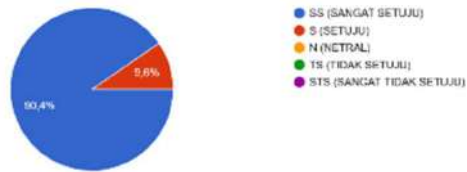

10. Aplikasi SI-PADIKU yang telah dibuat ini sudah cukup baik [Salin](#)

73 jawaban

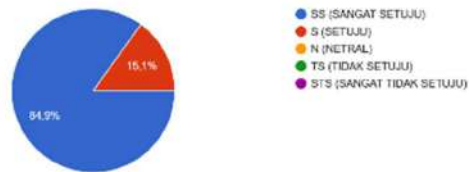

11. Aplikasi SI-PADIKU merupakan hal yang baru bagi organisasi [Salin](#)

73 jawaban

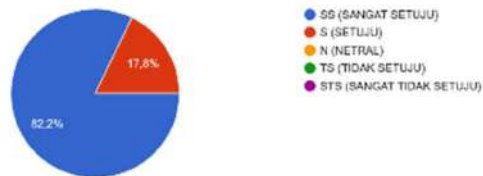

12. Output dari aplikasi SI_PADIKU memiliki manfaat bagi satuan kerja dalam laporan penyerapan anggaran [Salin](#)

73 jawaban

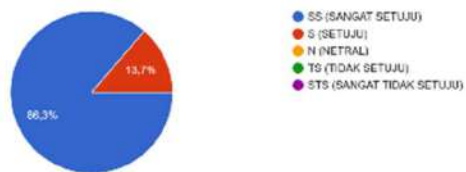

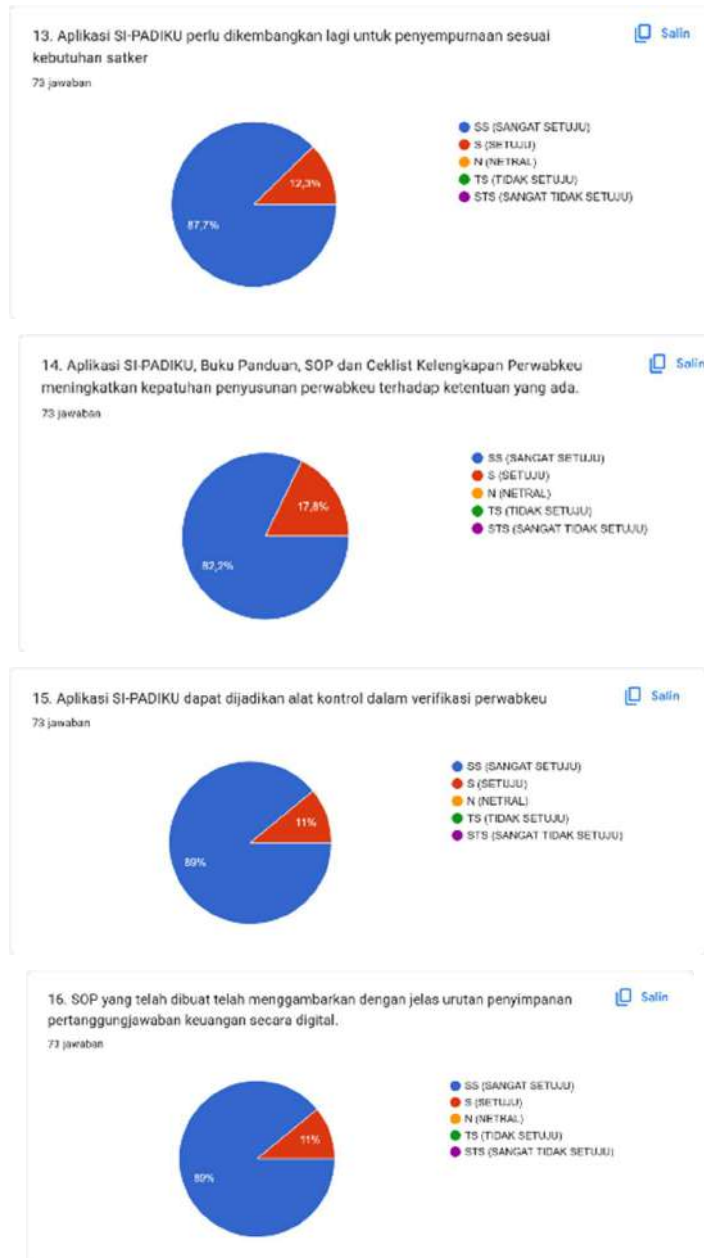

h. Membuat laporan hasil aksi perubahan **sebesar 100%**.





Tabel 3.9 Capaian Aksi Perubahan

NO	KEGIATAN	BOBOT
a	Mengkoordinasikan aksi perubahan kepada Kasatker, mentor, stakeholder	5%
b	Pembentukan tim efektif	10%
c	Terbangunnya Sistem Penyimpanan Digital Perwabkeu (SI-PADIKU), tersusunnya Buku Panduan, SOP Digitalisasi Pertanggungjawaban Keuangan dan ceklist kelengkapan perwabkeu	20%
d	Pengesahan Sistem Penyimpanan Digital Perwabkeu (SI-PADIKU), Buku Panduan dan SOP Digitalisasi Pertanggungjawaban Keuangan oleh Kabidkeu Polda Jawa Barat.	5%
e	Terselenggaranya Sistem Penyimpanan Digital Perwabkeu (SI-PADIKU), Buku Panduan dan SOP Digitalisasi Pertanggungjawaban Keuangan	10%
f	Implementasi Sistem Penyimpanan Digital Perwabkeu (SI-PADIKU) dan Buku Panduan.	30%
g	Melaksanakan Monitoring dan Evaluasi, untuk mengetahui sejauhmana perkembangan dan pemahaman serta dapat diimplementasikannya aksi	10%



	perubahan maka dilakukan penyebaran angket/kuesioner kepada seluruh stakeholder yaitu Kabidkeu, Kasubbid Dalverif, Kasubbag Renmin Bidkeu, Kaur Verif, Paur Verif, Kaur Bia, Kaur ren, Kaur Min, Pamin Subbag Renmin, Kaur Keu/Kasi Keu Satker, Banum Urkeu Satker Jajaran, Banum Subbid dan Subbag Bidkeu.	
h	Membuat laporan hasil aksi perubahan	10%
	JUMLAH	100%

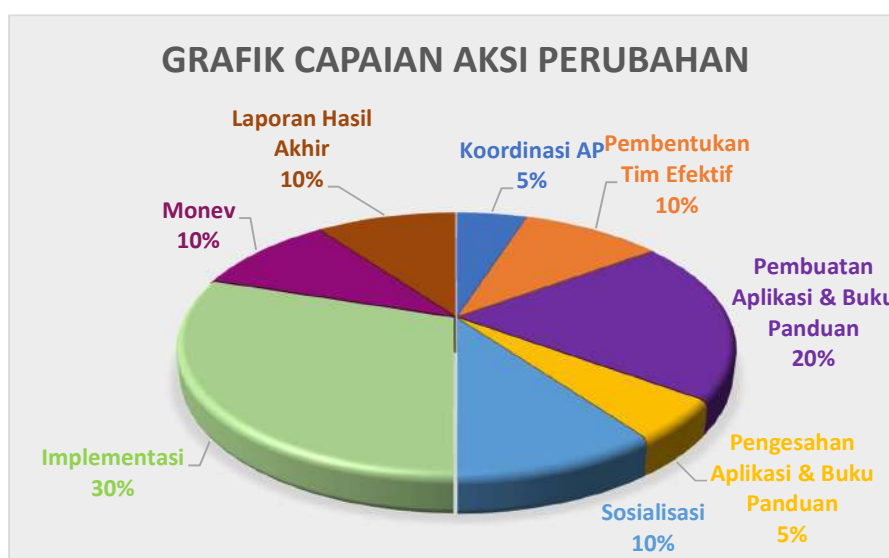

Grafik 3.1 Capaian Aksi

Dari tabel dan grafik diatas dapat dilihat besaran bobot dalam pencapaian ketuntasan dalam implementasi aksi perubahan. Implementasi program merupakan faktor yang sangat penting dalam pencapaian tujuan dari aksi perubahan tersebut dengan nilai prosentase sebesar 30%, kemudian pembuatan Aplikasi dan buku panduan dengan nilai prosentase sebesar 20%, monitoring dan evaluasi prosentase sebesar 10%.

Output utama dari pelaksanaan aksi perubahan adalah dengan membuat Sistem Penyimpanan Digital Perwabkeu (SI-PADIKU) dan Buku Panduan merupakan terobosan inovatif karena menjadi Sistem



Penyimpanan Digital Perwabkeu (SI-PADIKU) pertama yang ada di Polda Jawa Barat. Proses penyusunan Sistem Penyimpanan Digital Perwabkeu (SI-PADIKU) dan Buku Panduan yang melibatkan Tim Efektif (staf Bidkeu), dianggap relevan dengan kebutuhan Bidang Keuangan khususnya dan seluruh personil yang bertugas di fungsi keuangan Polda Jawa Barat dan Jajaran pada umumnya. Sistem Penyimpanan Digital Perwabkeu (SI-PADIKU) dan Buku Panduan ini berisi tentang data pertanggungjawaban keuangan satker Polda Jawa Barat dan Jajaran. Diharapkan dengan adanya Sistem Penyimpanan Digital Perwabkeu (SI-PADIKU) dan Buku Panduan sebagai pendukung, Bidang Keuangan Polda Jawa Barat dapat menyajikan Informasi tentang data pertanggungjawaban keuangan satker Polda Jawa Barat dan Jajaran untuk jenis belanja kontraktual. Sistem Penyimpanan Digital Perwabkeu (SI-PADIKU) dan Buku Panduan ini mampu membantu Bidang Keuangan Polda Jawa Barat dalam menyajikan informasi tentang data pertanggungjawaban keuangan satker Polda Jawa Barat dan Jajaran untuk jenis belanja kontraktual sehingga dapat diperoleh data yang disajikan menjadi cepat, tepat, akurat dan *realtime*.

3. Pelaksanaan strategi pengembangan kompetensi dalam Aksi Perubahan

Dalam pelaksanaan Aksi Perubahan, *Action Leader* melaksanakan strategi pengembangan kompetensi diri dengan cara mengikuti webinar mengenai *public speaking* dan *leadership management*. Hal ini diambil guna meningkatkan kemampuan *Action Leader* dalam hal berbicara didepan umum sehingga *Action Leader* mampu menjelaskan dengan baik tujuan serta manfaat dari Aksi Perubahan ini.

Adapun pelaksanaan strategi pengembangan kompetensi yang dilaksanakan dalam Aksi Perubahan kepada *stakeholders eksternal* khususnya Operator keuangan adalah melaksanakan pelatihan dan pendampingan kepada para Operator yang menjalankan aplikasi Sistem



Penyimpanan Digital Perwabkeu (SI-PADIKU) di masing-masing Satker Jajaran Polda Jawa Barat.

Pendampingan tersebut dilakukan selama implementasi aplikasi Sistem Penyimpanan Digital Perwabkeu (SI-PADIKU) melalui pendampingan langsung maupun media online baik whatsapp grup, personal maupun sambungan telepon.

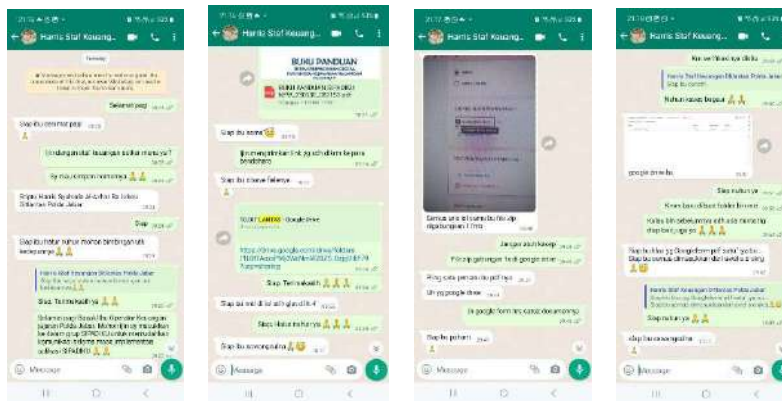

4. Keterkaitan mata pelatihan pilihan dengan Aksi Perubahan

Untuk meningkatkan kompetensi dari *Action Leader* dalam melaksanakan Aksi Perubahan selama tahap *off campus* ini, *Action Leader* mengikuti beberapa seminar diantaranya :

- a. Pelatihan online melalui online class yang diselenggarakan oleh Glints ExpertClass pada tanggal 13 Mei 2023 pukul 10.00 Wib melalui zoom dengan tema “Mahir Berbicara di Depan Umum : Teknik Dasar *Public Speaking*”. Hal yang dipelajari oleh *Action Leader* dalam kelas ini antara lain bagaimana menghilangkan ketakutan dalam berbicara di depan umum dan meningkatkan kepercayaan diri. Bagaimana menggunakan variasi vocal, bahasa



tubuh dan cara menginspirasi audiens, Meningkatkan kemampuan komunikasi dengan teknik-teknik *public speaking* yang efektif. Membangun keterampilan untuk menjadi seorang pembicara yang sukses dan terpercaya dalam berbagai situasi. Hal ini diperlukan oleh *Action Leader* agar dapat menyampaikan dengan jelas dan terstruktur tujuan dan manfaat yang diperoleh dalam pelaksanaan Aksi Perubahan ini.

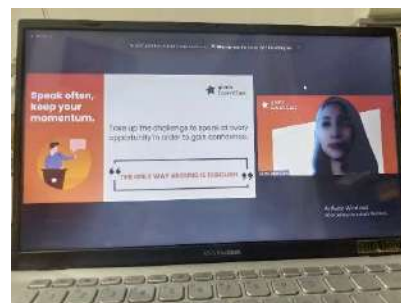
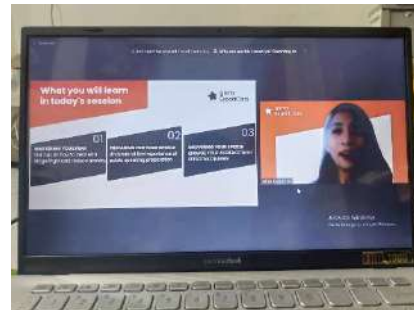

- b. Pelatihan online melalui online class yang diselenggarakan oleh Glints ExpertClass pada tanggal 8 Juni 2023 pukul 19.00 Wib melalui zoom dengan tema "*Leadership Management*". Hal yang dipelajari



oleh *Action Leader* dalam kelas ini antara lain *Leadership*, poin penting menjadi seorang *Leader* dan *tools* yang dapat digunakan dalam *Leadership*.

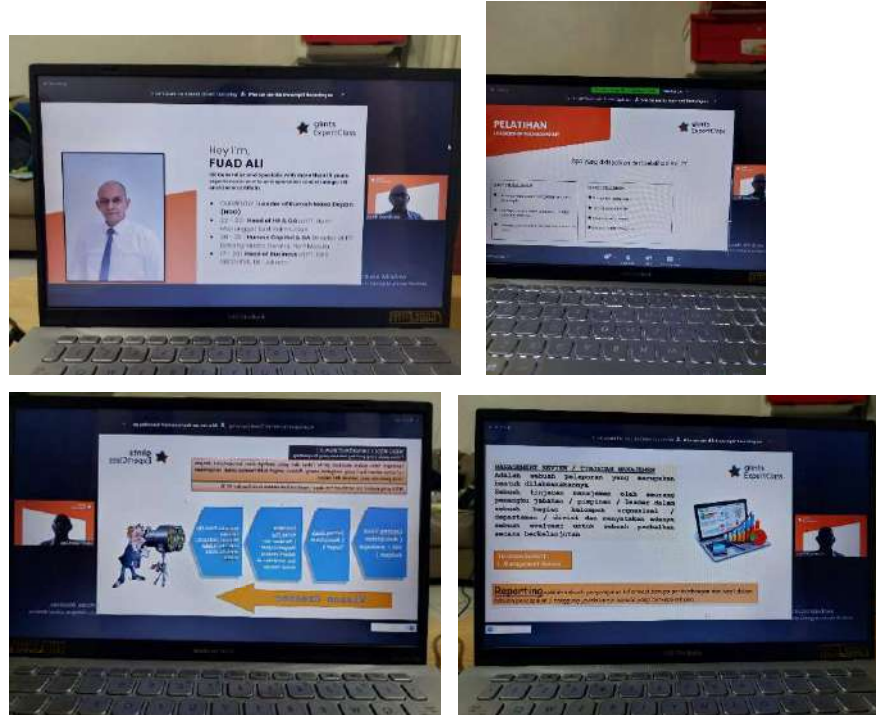

Webinar yang diikuti oleh *Action Leader* diatas, telah dibagikan dalam bentuk grup diskusi kepada Tim Efektif. Sehingga tim efektif juga dapat mengembangkan potensi dirinya dalam hal *public speaking* dan *leadership management*.





BAB IV PENUTUP

A. Simpulan

Anggaran kepolisian dialokasikan dalam rangka menjamin profesionalisme, peningkatan kualitas peralatan, serta perbaikan sarana dan prasarana yang jauh lebih maju pada saat ini. Banyaknya transaksi yang ada terkait pencairan dana maka diperlukan metode penyimpanan dokumen keuangan yang efisien. Dokumen pertanggungjawaban keuangan merupakan dokumen yang sensitif oleh sebab itu harus dijaga dengan baik, hal ini dikarenakan dokumen pertanggungjawaban keuangan merupakan alat bukti dalam proses audit baik oleh pihak internal maupun eksternal Polri. Oleh karena hal tersebut, maka diperlukan suatu system penyimpanan dokumen pertanggungjawaban keuangan yang efektif, efisien, akuntabel serta dapat dengan mudah diakses sebagai bukti pendukung laporan keuangan, maka penulis yang juga peserta PKA Polri TA. 2023 Angkatan VII melakukan upaya dengan aksi perubahan bertema Digitalisasi Pertanggungjawaban Keuangan Melalui Sistem Penyimpanan Digital Pertanggungjawaban Keuangan (SI-PADIKU) Bidang Keuangan Polda Jawa Barat.

Tahapan off campus telah selesai dilaksanakan dengan hasil inovasi terbangunnya Sistem Penyimpanan Digital Pertanggungjawaban Keuangan (SI-PADIKU) Bidang Keuangan Polda Jawa Barat dan tersusunnya buku panduan sebagai pendukung. Dengan adanya Sistem Penyimpanan Digital Pertanggungjawaban Keuangan (SI-PADIKU) Bidang Keuangan Polda Jawa Barat dan buku panduan telah membawa perubahan positif di Polda Jawa Barat, khususnya pada Bidang Keuangan dengan sasaran peningkatan pelayanan penyajian data pertanggungjawaban keuangan di lingkungan Polda Jawa Barat. Dalam pelaksanaan implementasi dikarenakan banyaknya jenis-jenis belanja kurang dapat dilaksanakan secara maksimal, untuk itu implementasi dan pengembangan inovasi akan dilanjutkan pada tahap pasca diklat.



Laporan akhir ini dibuat sebagai syarat untuk menyelesaikan Pendidikan Pelatihan Kepemimpinan Administrator (PKA) Polri T.A 2023 yang bertujuan agar peserta mampu berfikir kreatif dan inovatif dalam mengatasi permasalahan-permasalahan yang terjadi dalam organisasi untuk mendukung pelaksanaan tugas pada satker masing-masing. Peserta menyadari dalam penyusunan laporan akhir ini masih banyak kekurangan baik dalam isi maupun tata kalimat, untuk itu kami harapkan saran dan masukan yang sifatnya membangun demi kesempurnaan laporan akhir ini.

B. Rekomendasi

Adapun rekomendasi terhadap aksi perubahan yang telah dilaksanakan Peserta PKA, yaitu:

1. Agar Sistem Penyimpanan Digital Pertanggungjawaban Keuangan (SI-PADIKU) Bidang Keuangan Polda Jawa Barat dapat memuat berbagai jenis dokumen keuangan selain pertanggungjawaban keuangan belanja barang kontraktual.
2. Sistem Penyimpanan Digital Pertanggungjawaban Keuangan (SI-PADIKU) Bidang Keuangan Polda Jawa Barat dialokasikan anggaran khusus dalam DIPA Satker agar dapat melakukan peningkatan sistem yang dilakukan secara berkala.
3. Penyajian Informasi dokumen pertanggungjawaban keuangan berpedoman pada Sistem Penyimpanan Digital Pertanggungjawaban Keuangan (SI-PADIKU) Bidang Keuangan Polda Jawa Barat beserta Buku Panduan sebagai pendukung;

Demikian laporan hasil aksi perubahan ini dibuat sebagai salah satu syarat kelulusan Pelatihan Kepemimpinan Administrator (PKA). Semoga aksi perubahan yang telah diimplementasikan bias bermanfaat bagi institusi, sehingga meningkatkan kinerja layanan personil dalam



memberikan layanan informasi terkait data pertanggungjawaban keuangan.

Bandung, Juni 2023
Peserta PKA Polri Angkatan VII

ELIZABETH NOVRITA S.M.L.G, S.E.
NOSIS. 20230207021117



LAMPIRAN 1 : BERITA ACARA PENYERAHAN AKSI PERUBAHAN

KEPOLISIAN NEGARA REPUBLIK INDONESIA
DAERAH JAWA BARAT
BIDANG KEUANGAN

BERITA ACARA SERAH TERIMA

Dalam rangka Pelaksanaan Aksi Perubahan Diklat PKA Tahun Anggaran 2023, pada hari ini Rabu tanggal Tujuh bulan Juni tahun Dua Ribu Dua Puluh Tiga bertempat di Bidkeu Polda Jawa Barat, yang bertanda tangan dibawah ini :

- I. Nama : ELIZABETH NOVRIITA S.M.L.G, S.E
NIP : 197911102008122001
Pangkat/ Gol. : Penata Tingkat I / IIID
Jabatan : Kaur Keu Subbag Renmin Bidkeu Polda Jawa Barat
Unit Kerja : Bidang Keuangan Polda Jawa Barat
Alamat Kantor : Jl. Soekarno Hatta No 748 Bandung
Selanjutnya disebut **PIHAK PERTAMA**.
- II. Nama : HENI KRESNOWATI S.P, S.E., M.Si
NRP : 70060457
Pangkat/ Gol. : KOMBES POL / IVB
Jabatan : Kepala Bidang Keuangan Polda Jawa Barat
Unit Kerja : Bidang Keuangan Polda Jawa Barat
Alamat Kantor : Jl. Soekarno Hatta No 748 Bandung
Selanjutnya disebut **PIHAK KEDUA**.

Bahwa PIHAK PERTAMA telah menyerahkan aplikasi SI-PADIKU, Buku Panduan aplikasi SI-PADIKU, dokumen Standar Operasional Prosedur (SOP) Digitalisasi Pertanggungjawaban Keuangan Belanja Barang Kontraktual Sumber Anggaran DIPA Satker kepada PIHAK KEDUA.

Selanjutnya PIHAK KEDUA menerima aplikasi dan dokumen tersebut di atas dan akan dijadikan sebagai panduan dalam penyelenggaraan Kegiatan Pengelolaan Administrasi Pertanggungjawaban Keuangan di jajaran Polda Jawa Barat.

Dalam penyerahan dokumen tersebut disaksikan oleh :

1. AKBP SIGIT HARYONO, S.E., M.H NRP 67080657 (Kasubbid Dalverif Bidkeu Polda Jawa Barat)
2. PEMBINA GITA GENTANIA, S.T., M.M NIP 198012132002122002 (Kasubbag Renmin Bidkeu Polda Jawa Barat)

Demikian Berita Acara Serah Terima ini dibuat dalam rangkap 2 (dua) untuk dipergunakan sebagaimana mestinya.



Yang Menyerahkan
PIHAK PERTAMA

ELIZABETH NOVRIITA S.M.L.G, S.E
PENATA I NIP 19791110 200812 2 001

1. AKBP SIGIT HARYONO, S.E., M.H NRP 67080657 : 1
2. PEMBINA GITA GENTANIA, S.T., M.M NIP 198012132002122002 : 2
- 

LAMPIRAN 2 : PERNYATAAN/DUKUNGAN *STAKEHOLDER*

KEPOLISIAN NEGARA REPUBLIK INDONESIA
DAERAH JAWA BARAT
BIDANG KEUANGAN

SURAT PERNYATAAN DUKUNGAN PELAKSANAAN AKSI PERUBAHAN
PELATIHAN KEPEMIMPINAN ADMINISTRATOR (PKA) POLRI
ANGKATAN VII TAHUN 2023

Saya yang bertandatangan dibawah ini:

Nama : HENI KRESNOWATI S.P, S.E., M.Si
Pangkat/NIP : KOMBES POL / 70060457
Jabatan : KABIDKEU
Unit Kerja : BIDKEU POLDA JAWA BARAT

Dengan ini menyatakan bahwa saya bersedia untuk mendukung dan ikut serta sebagai *Mentor* untuk pelaksanaan aksi perubahan dari peserta Pelatihan Kepemimpinan Admnistrator (PKA) Polri Tahun 2023 yaitu:

Nama : ELIZABETH NOVRITA S.M.L.G, S.E
Pangkat/NIP : PENATA TK I / 197911102008122001
Jabatan : KAUR KEU SUBBAG RENMIN BIDKEU
Unit Kerja : BIDKEU POLDA JAWA BARAT
Judul RAP : DIGITALISASI PERTANGGUNGJAWABAN KEUANGAN
MELALUI SISTEM PENYIMPANAN DIGITAL PERWABKEU
(SI-PADIKU) PADA BIDKEU POLDA JAWA BARAT

Demikian surat pernyataan ini kami buat dengan sebenar-benarnya agar dapat dipergunakan sebagaimana mestinya.

Bandung, April 2023
KEPALA BIDANG KEUANGAN
Selaku
MENTOR



HENI KRESNOWATI S.P, S.E., M.Si
KOMBES POL NRP 70060457

KEPOLISIAN NEGARA REPUBLIK INDONESIA
DAERAH JAWA BARAT
BIDANG KEUANGAN

SURAT PERNYATAAN DUKUNGAN PELAKSANAAN AKSI PERUBAHAN
PELATIHAN KEPEMIMPINAN ADMINISTRATOR (PKA) POLRI
ANGKATAN VII TAHUN 2023

Saya yang bertandatangan dibawah ini:

Nama : HERI SUMARSONO
Pangkat/NRP : IPDA / 78030551
Jabatan : PAMIN V URKEU BIDKEU
Unit Kerja : BIDKEU POLDA JAWA BARAT

Dengan ini menyatakan bahwa saya bersedia untuk mendukung dan ikut serta sebagai tim efektif untuk pelaksanaan aksi perubahan dari peserta Pelatihan Kepemimpinan Administrator (PKA) Polri Tahun 2023 yaitu:

Nama : ELIZABETH NOVRITA S.M.L.G, S.E
Pangkat/NIP : PENATA TK I / 197911102008122001
Jabatan : KAUR KEU SUBBAG RENMIN BIDKEU
Unit Kerja : BIDKEU POLDA JAWA BARAT
Judul RAP : DIGITALISASI PERTANGGUNGJAWABAN KEUANGAN
MELALUI SISTEM PENYIMPANAN DIGITAL PERWABKEU
(SI-PADIKU) PADA BIDKEU POLDA JAWA BARAT

Demikian surat pernyataan ini kami buat dengan sebenar-benarnya agar dapat dipergunakan sebagaimana mestinya

Bandung, April 2023

PAMIN V URKEU

Selaku

TIM EFEKTIF



HERI SUMARSONO

IPDA NRP 78030551

KEPOLISIAN NEGARA REPUBLIK INDONESIA
DAERAH JAWA BARAT
BIDANG KEUANGAN

SURAT PERNYATAAN DUKUNGAN PELAKSANAAN AKSI PERUBAHAN
PELATIHAN KEPEMIMPINAN ADMINISTRATOR (PKA) POLRI
ANGKATAN VII TAHUN 2023

Saya yang bertandatangan dibawah ini:

Nama : ARIES ARIFIN
Pangkat/NIP : PENDA / 198103302006041005
Jabatan : PAMIN VI URKEU BIDKEU
Unit Kerja : BIDKEU POLDA JAWA BARAT

Dengan ini menyatakan bahwa saya bersedia untuk mendukung dan ikut serta sebagai tim efektif untuk pelaksanaan aksi perubahan dari peserta Pelatihan Kepemimpinan Administrator (PKA) Polri Tahun 2023 yaitu:

Nama : ELIZABETH NOVRITA S.M.L.G, S.E
Pangkat/NIP : PENATA TK I / 197911102008122001
Jabatan : KAUR KEU SUBBAG RENMIN BIDKEU
Unit Kerja : BIDKEU POLDA JAWA BARAT
Judul RAP : DIGITALISASI PERTANGGUNGJAWABAN KEUANGAN
MELALUI SISTEM PENYIMPANAN DIGITAL PERWABKEU
(SI-PADIKU) PADA BIDKEU POLDA JAWA BARAT

Demikian surat pernyataan ini kami buat dengan sebenar-benarnya agar dapat dipergunakan sebagaimana mestinya

Bandung, April 2023

PAMIN VI URKEU

Selaku

TIM EFEKTIF



ARIES ARIFIN

PENDA NIP 198103302006041005

KEPOLISIAN NEGARA REPUBLIK INDONESIA
DAERAH JAWA BARAT
BIDANG KEUANGAN

SURAT PERNYATAAN DUKUNGAN PELAKSANAAN AKSI PERUBAHAN
PELATIHAN KEPEMIMPINAN ADMINISTRATOR (PKA) POLRI
ANGKATAN VII TAHUN 2023

Saya yang bertandatangan dibawah ini:

Nama : SIGIT HARYONO, S.H., M.H
Pangkat/NRP : AKBP / 67080657
Jabatan : KASUBDIT DALVERIF
Unit Kerja : BIDKEU POLDA JAWA BARAT

Dengan ini menyatakan bahwa saya bersedia untuk mendukung dan ikut serta sebagai *stakeholder eksternal* untuk pelaksanaan aksi perubahan dari peserta Pelatihan Kepemimpinan Admnistrator (PKA) Polri Tahun 2023 yaitu:

Nama : ELIZABETH NOVRITA S.M.L.G, S.E
Pangkat/NIP : PENATA TK I / 197911102008122001
Jabatan : KAUR KEU SUBBAG RENMIN BIDKEU
Unit Kerja : BIDKEU POLDA JAWA BARAT
Judul RAP : DIGITALISASI PERTANGGUNGJAWABAN KEUANGAN
MELALUI SISTEM PENYIMPANAN DIGITAL PERWABKEU
(SI-PADIKU) PADA BIDKEU POLDA JAWA BARAT

Demikian surat pernyataan ini kami buat dengan sebenar-benarnya agar dapat dipergunakan sebagaimana mestinya.

Bandung, April 2023
KASUBDIT DALVERIF
Selaku
STAKEHOLDER EKSTERNAL

SIGIT HARYONO, S.H., M.H
AKBP NRP 67080657

KEPOLISIAN NEGARA REPUBLIK INDONESIA
DAERAH JAWA BARAT
BIDANG KEUANGAN

SURAT PERNYATAAN DUKUNGAN PELAKSANAAN AKSI PERUBAHAN
PELATIHAN KEPEMIMPINAN ADMINISTRATOR (PKA) POLRI
ANGKATAN VII TAHUN 2023

Saya yang bertandatangan dibawah ini:

Nama : DUDUNG WAHYUDIN
Pangkat/NRP : KOMPOL / 67080188
Jabatan : KAUR VERIF SUBBID DALVERIF
Unit Kerja : BIDKEU POLDA JAWA BARAT

Dengan ini menyatakan bahwa saya bersedia untuk mendukung dan ikut serta sebagai *stakeholder eksternal* untuk pelaksanaan aksi perubahan dari peserta Pelatihan Kepemimpinan Admnistrator (PKA) Poiri Tahun 2023 yaitu:

Nama : ELIZABETH NOVRITA S.M.L.G, S.E
Pangkat/NIP : PENATA TK I / 197911102008122001
Jabatan : KAUR KEU SUBBAG RENMIN BIDKEU
Unit Kerja : BIDKEU POLDA JAWA BARAT
Judul RAP : DIGITALISASI PERTANGGUNGJAWABAN KEUANGAN
MELALUI SISTEM PENYIMPANAN DIGITAL PERWABKEU
(SI-PADIKU) PADA BIDKEU POLDA JAWA BARAT

Demikian surat pernyataan ini kami buat dengan sebenar-benarnya agar dapat dipergunakan sebagaimana mestinya.

Bandung, April 2023
KAUR VERIF SUBBID DALVERIF
Selaku
STAKEHOLDER EKSTERNAL

DUDUNG WAHYUDIN
KOMPOL NRP 67080188

KEPOLISIAN NEGARA REPUBLIK INDONESIA
DAERAH JAWA BARAT
BIDANG KEUANGAN

SURAT PERNYATAAN DUKUNGAN PELAKSANAAN AKSI PERUBAHAN
PELATIHAN KEPEMIMPINAN ADMINISTRATOR (PKA) POLRI
ANGKATAN VII TAHUN 2023

Saya yang bertandatangan dibawah ini:

Nama : INA KARLINA
Pangkat/NIP : PENATA I / 197104111996032002
Jabatan : PAUR VERIF SUBBID DALVERIF
Unit Kerja : BIDKEU POLDA JAWA BARAT

Dengan ini menyatakan bahwa saya bersedia untuk mendukung dan ikut serta sebagai *stakeholder eksternal* untuk pelaksanaan aksi perubahan dari peserta Pelatihan Kepemimpinan Administrator (PKA) Poiri Tahun 2023 yaitu:

Nama : ELIZABETH NOVRITA S.M.L.G, S.E
Pangkat/NIP : PENATA TK I / 197911102008122001
Jabatan : KAUR KEU SUBBAG RENMIN BIDKEU
Unit Kerja : BIDKEU POLDA JAWA BARAT
Judul RAP : DIGITALISASI PERTANGGUNGJAWABAN KEUANGAN
MELALUI SISTEM PENYIMPANAN DIGITAL PERWABKEU
(SI-PADIKU) PADA BIDKEU POLDA JAWA BARAT

Demikian surat pernyataan ini kami buat dengan sebenar-benarnya agar dapat dipergunakan sebagaimana mestinya.

Bandung, April 2023
PAUR VERIF SUBBID DALVERIF
Selaku
STAKEHOLDER EKSTERNAL

INA KARLINA
PENATA I NIP 197104111996032002

KEPOLISIAN NEGARA REPUBLIK INDONESIA
DAERAH JAWA BARAT
BIDANG KEUANGAN

SURAT PERNYATAAN DUKUNGAN PELAKSANAAN AKSI PERUBAHAN
PELATIHAN KEPEMIMPINAN ADMINISTRATOR (PKA) POLRI
ANGKATAN VII TAHUN 2023

Saya yang bertandatangan dibawah ini:

Nama : GITA GENTANIA, S.T., M.M
Pangkat/NIP : PEMBINA / 198012132002122002
Jabatan : KASUBBAG RENMIN BIDKEU
Unit Kerja : BIDKEU POLDA JAWA BARAT

Dengan ini menyatakan bahwa saya bersedia untuk mendukung dan ikut serta sebagai *stakeholder eksternal* untuk pelaksanaan aksi perubahan dari peserta Pelatihan Kepemimpinan Admnistrator (PKA) Polri Tahun 2023 yaitu:

Nama : ELIZABETH NOVRITA S.M.L.G, S.E
Pangkat/NIP : PENATA TK I / 197911102008122001
Jabatan : KAUR KEU SUBBAG RENMIN BIDKEU
Unit Kerja : BIDKEU POLDA JAWA BARAT
Judul RAP : DIGITALISASI PERTANGGUNGJAWABAN KEUANGAN
MELALUI SISTEM PENYIMPANAN DIGITAL PERWABKEU
(SI-PADIKU) PADA BIDKEU POLDA JAWA BARAT

Demikian surat pernyataan ini kami buat dengan sebenar-benarnya agar dapat dipergunakan sebagaimana mestinya.

Bandung, April 2023
KASUBBAG RENMIN
Selaku
STAKEHOLDER EKSTERNAL



GITA GENTANIA, S.T., M.M
PEMBINA NIP 198012132002122002

KEPOLISIAN NEGARA REPUBLIK INDONESIA
DAERAH JAWA BARAT
BIDANG KEUANGAN

SURAT PERNYATAAN DUKUNGAN PELAKSANAAN AKSI PERUBAHAN
PELATIHAN KEPEMIMPINAN ADMINISTRATOR (PKA) POLRI
ANGKATAN VII TAHUN 2023

Saya yang bertandatangan dibawah ini:

Nama : ASIDO B PARDAMEAN, S.E
Pangkat/NIP : PENDA I / 198410162008121001
Jabatan : P.S KAUR REN SUBBAG RENMIN
Unit Kerja : BIDKEU POLDA JAWA BARAT

Dengan ini menyatakan bahwa saya bersedia untuk mendukung dan ikut serta sebagai *stakeholder eksternal* untuk pelaksanaan aksi perubahan dari peserta Pelatihan Kepemimpinan Admnistrator (PKA) Polri Tahun 2023 yaitu:

Nama : ELIZABETH NOVRITA S.M.L.G, S.E
Pangkat/NIP : PENATA TK I / 197911102008122001
Jabatan : KAUR KEU SUBBAG RENMIN BIDKEU
Unit Kerja : BIDKEU POLDA JAWA BARAT
Judul RAP : DIGITALISASI PERTANGGUNGJAWABAN KEUANGAN
MELALUI SISTEM PENYIMPANAN DIGITAL PERWABKEU
(SI-PADIKU) PADA BIDKEU POLDA JAWA BARAT

Demikian surat pernyataan ini kami buat dengan sebenar-benarnya agar dapat dipergunakan sebagaimana mestinya.

Bandung, April 2023
P.S KAUR REN SUBBAG RENMIN
Selaku
STAKEHOLDER EKSTERNAL

ASIDO B PARDAMEAN
PENDA I NIP 198410162008121001

KEPOLISIAN NEGARA REPUBLIK INDONESIA
DAERAH JAWA BARAT
BIDANG KEUANGAN

SURAT PERNYATAAN DUKUNGAN PELAKSANAAN AKSI PERUBAHAN
PELATIHAN KEPEMIMPINAN ADMINISTRATOR (PKA) POLRI
ANGKATAN VII TAHUN 2023

Saya yang bertandatangan dibawah ini:

Nama : RENI SEPTRONELA, S.E
Pangkat/NIP : PENATA I / 198209272011012004
Jabatan : P.S KAUR MIN SUBBAG RENMIN
Unit Kerja : BIDKEU POLDA JAWA BARAT

Dengan ini menyatakan bahwa saya bersedia untuk mendukung dan ikut serta sebagai *stakeholder eksternal* untuk pelaksanaan aksi perubahan dari peserta Pelatihan Kepemimpinan Admnistrator (PKA) Polri Tahun 2023 yaitu:

Nama : ELIZABETH NOVRITA S.M.L.G, S.E
Pangkat/NIP : PENATA TK I / 197911102008122001
Jabatan : KAUR KEU SUBBAG RENMIN BIDKEU
Unit Kerja : BIDKEU POLDA JAWA BARAT
Judul RAP : DIGITALISASI PERTANGGUNGJAWABAN KEUANGAN
MELALUI SISTEM PENYIMPANAN DIGITAL PERWABKEU
(SI-PADIKU) PADA BIDKEU POLDA JAWA BARAT

Demikian surat pernyataan ini kami buat dengan sebenar-benarnya agar dapat dipergunakan sebagaimana mestinya.

Bandung, April 2023
P.S KAUR MIN SUBBAG RENMIN
Selaku
STAKEHOLDER EKSTERNAL



RENI SEPTRONELA, SE
PENATA I NIP 198209272011012004

KEPOLISIAN NEGARA REPUBLIK INDONESIA
DAERAH JAWA BARAT
BIDANG KEUANGAN

SURAT PERNYATAAN DUKUNGAN PELAKSANAAN AKSI PERUBAHAN
PELATIHAN KEPEMIMPINAN ADMINISTRATOR (PKA) POLRI
ANGKATAN VII TAHUN 2023

Saya yang bertandatangan dibawah ini:

Nama : DINY AMALIA, SE
Pangkat/NIP : PENATA I / 197705112008122001
Jabatan : P.S KAUR BIA SUBBID BIA DAN APK
Unit Kerja : BIDKEU POLDA JAWA BARAT

Dengan ini menyatakan bahwa saya bersedia untuk mendukung dan ikut serta sebagai *stakeholder eksternal* untuk pelaksanaan aksi perubahan dari peserta Pelatihan Kepemimpinan Admnistrator (PKA) Polri Tahun 2023 yaitu:

Nama : ELIZABETH NOVRITA S.M.L.G, S.E
Pangkat/NIP : PENATA TK I / 197911102008122001
Jabatan : KAUR KEU SUBBAG RENMIN BIDKEU
Unit Kerja : BIDKEU POLDA JAWA BARAT
Judul RAP : DIGITALISASI PERTANGGUNGJAWABAN KEUANGAN
MELALUI SISTEM PENYIMPANAN DIGITAL PERWABKEU
(SI-PADIKU) PADA BIDKEU POLDA JAWA BARAT

Demikian surat pernyataan ini kami buat dengan sebenar-benarnya agar dapat dipergunakan sebagaimana mestinya.

Bandung, April 2023
P.S KAUR BIA SUBBID BIA DAN APK
Selaku
STAKEHOLDER EKSTERNAL



DINY AMALIA, S.E
PENATA I NIP 197705112008122001

KEPOLISIAN NEGARA REPUBLIK INDONESIA
DAERAH JAWA BARAT
BIDANG KEUANGAN

SURAT PERNYATAAN DUKUNGAN PELAKSANAAN AKSI PERUBAHAN
PELATIHAN KEPEMIMPINAN ADMINISTRATOR (PKA) POLRI
ANGKATAN VII TAHUN 2023

Saya yang bertandatangan dibawah ini:

Nama : ADI RETNO
Pangkat/NRP : IPDA / 87110127
Jabatan : PAMIN I SUBBAG RENMIN
Unit Kerja : BIDKEU POLDA JAWA BARAT

Dengan ini menyatakan bahwa saya bersedia untuk mendukung dan ikut serta sebagai *stakeholder eksternal* untuk pelaksanaan aksi perubahan dari peserta Pelatihan Kepemimpinan Admnistrator (PKA) Polri Tahun 2023 yaitu:

Nama : ELIZABETH NOVITA S.M.L.G, S.E
Pangkat/NIP : PENATA TK I / 197911102008122001
Jabatan : KAUR KEU SUBBAG RENMIN BIDKEU
Unit Kerja : BIDKEU POLDA JAWA BARAT
Judul RAP : DIGITALISASI PERTANGGUNGJAWABAN KEUANGAN
MELALUI SISTEM PENYIMPANAN DIGITAL PERWABKEU
(SI-PADIKU) PADA BIDKEU POLDA JAWA BARAT

Demikian surat pernyataan ini kami buat dengan sebenar-benarnya agar dapat dipergunakan sebagaimana mestinya.

Bandung, April 2023
PAMIN I SUBBAG RENMIN
Selaku
STAKEHOLDER EKSTERNAL

ADI RETNO
IPDA NRP 87110127

KEPOLISIAN NEGARA REPUBLIK INDONESIA
DAERAH JAWA BARAT
BIDANG KEUANGAN

SURAT PERNYATAAN DUKUNGAN PELAKSANAAN AKSI PERUBAHAN
PELATIHAN KEPEMIMPINAN ADMINISTRATOR (PKA) POLRI
ANGKATAN VII TAHUN 2023

Saya yang bertandatangan dibawah ini:

Nama : NUR AENI , A.Md
Pangkat/NIP : PENDA I / 198602222011012001
Jabatan : PAMIN IV SUBBAG RENMIN
Unit Kerja : BIDKEU POLDA JAWA BARAT

Dengan ini menyatakan bahwa saya bersedia untuk mendukung dan ikut serta sebagai *stakeholder eksternal* untuk pelaksanaan aksi perubahan dari peserta Pelatihan Kepemimpinan Admnistrato (PKA) Polri Tahun 2023 yaitu:

Nama : ELIZABETH NOVRITA S.M.L.G, S.E
Pangkat/NIP : PENATA TK I / 197911102008122001
Jabatan : KAUR KEU SUBBAG RENMIN BIDKEU
Unit Kerja : BIDKEU POLDA JAWA BARAT
Judul RAP : DIGITALISASI PERTANGGUNGJAWABAN KEUANGAN
MELALUI SISTEM PENYIMPANAN DIGITAL PERWABKEU
(SI-PADIKU) PADA BIDKEU POLDA JAWA BARAT

Demikian surat pernyataan ini kami buat dengan sebenar-benarnya agar dapat dipergunakan sebagaimana mestinya.

Bandung, April 2023
PAMIN IV SUBBAG RENMIN
Selaku
STAKEHOLDER EKSTERNAL



NUR AENI, A.Md
PENDA I NIP 198602222011012001

KEPOLISIAN NEGARA REPUBLIK INDONESIA
DAERAH JAWA BARAT
BIDANG KEUANGAN

SURAT PERNYATAAN DUKUNGAN PELAKSANAAN AKSI PERUBAHAN
PELATIHAN KEPEMIMPINAN ADMINISTRATOR (PKA) POLRI
ANGKATAN VII TAHUN 2023

Saya yang bertandatangan dibawah ini:

Nama : DADAN GINANJAR, S.E
Pangkat/NIP : PENDA I / 198602172011011001
Jabatan : P.S PAMIN VII SUBBAG RENMIN
Unit Kerja : BIDKEU POLDA JAWA BARAT

Dengan ini menyatakan bahwa saya bersedia untuk mendukung dan ikut serta sebagai *stakeholder eksternal* untuk pelaksanaan aksi perubahan dari peserta Pelatihan Kepemimpinan Admnistrator (PKA) Polri Tahun 2023 yaitu:

Nama : ELIZABETH NOVRITA S.M.L.G, S.E
Pangkat/NIP : PENATA TK I / 197911102008122001
Jabatan : KAUR KEU SUBBAG RENMIN BIDKEU
Unit Kerja : BIDKEU POLDA JAWA BARAT
Judul RAP : DIGITALISASI PERTANGGUNGJAWABAN KEUANGAN
MELALUI SISTEM PENYIMPANAN DIGITAL PERWABKEU
(SI-PADIKU) PADA BIDKEU POLDA JAWA BARAT

Demikian surat pernyataan ini kami buat dengan sebenar-benarnya agar dapat dipergunakan sebagaimana mestinya.

Bandung, April 2023
P.S PAMIN VII SUBBAG RENMIN
Selaku
STAKEHOLDER EKSTERNAL



DADAN GINANJAR, S.E
PENDA I NIP 198602172011011001

KEPOLISIAN NEGARA REPUBLIK INDONESIA
DAERAH JAWA BARAT
BIDANG KEUANGAN

SURAT PERNYATAAN DUKUNGAN PELAKSANAAN AKSI PERUBAHAN
PELATIHAN KEPEMIMPINAN ADMINISTRATOR (PKA) POLRI
ANGKATAN VII TAHUN 2023

Saya yang bertandatangan dibawah ini:

Nama : SYAID RAKHMAN, S.E., M.Ak
Pangkat/NIP : PEMBINA / 197306191996031003
Jabatan : KAUR KEU SUBBAG RENMIN
Unit Kerja : BIRO OPERASI POLDA JAWA BARAT

Dengan ini menyatakan bahwa saya bersedia untuk mendukung dan ikut serta sebagai *stakeholder eksternal* untuk pelaksanaan aksi perubahan dari peserta Pelatihan Kepemimpinan Administrator (PKA) Polri Tahun 2023 yaitu:

Nama : ELIZABETH NOVRITA S.M.L.G, S.E
Pangkat/NIP : PENATA TK I / 197911102008122001
Jabatan : KAUR KEU SUBBAG RENMIN BIDKEU
Unit Kerja : BIDKEU POLDA JAWA BARAT
Judul RAP : DIGITALISASI PERTANGGUNGJAWABAN KEUANGAN
MELALUI SISTEM PENYIMPANAN DIGITAL PERWABKEU
(SI-PADIKU) PADA BIDKEU POLDA JAWA BARAT

Demikian surat pernyataan ini kami buat dengan sebenar-benarnya agar dapat dipergunakan sebagaimana mestinya.

Bandung, April 2023
KAUR KEU SUBBAG RENMIN BIRO OPERASI
Selaku
STAKEHOLDER EKSTERNAL

SYAID RAKHMAN, S.E., M.Ak
PEMBINA NIP 197306191996031003

KEPOLISIAN NEGARA REPUBLIK INDONESIA
DAERAH JAWA BARAT
BIDANG KEUANGAN

SURAT PERNYATAAN DUKUNGAN PELAKSANAAN AKSI PERUBAHAN
PELATIHAN KEPEMIMPINAN ADMINISTRATOR (PKA) POLRI
ANGKATAN VII TAHUN 2023

Saya yang bertandatangan dibawah ini:

Nama : UDPADI JOKO MURDOPO, S.E
Pangkat/NIP : PENATA I / 197204042002121002
Jabatan : KAUR KEU SUBBAG RENMIN
Unit Kerja : ITWASDA POLDA JAWA BARAT

Dengan ini menyatakan bahwa saya bersedia untuk mendukung dan ikut serta sebagai *stakeholder eksternal* untuk pelaksanaan aksi perubahan dari peserta Pelatihan Kepemimpinan Administrator (PKA) Polri Tahun 2023 yaitu:

Nama : ELIZABETH NOVRITA S.M.L.G, S.E
Pangkat/NIP : PENATA TK I / 197911102008122001
Jabatan : KAUR KEU SUBBAG RENMIN BIDKEU
Unit Kerja : BIDKEU POLDA JAWA BARAT
Judul RAP : DIGITALISASI PERTANGGUNGJAWABAN KEUANGAN
MELALUI SISTEM PENYIMPANAN DIGITAL PERWABKEU
(SI-PADIKU) PADA BIDKEU POLDA JAWA BARAT

Demikian surat pernyataan ini kami buat dengan sebenar-benarnya agar dapat dipergunakan sebagaimana mestinya.

Bandung, April 2023
KAUR KEU SUBBAG RENMIN ITWASDA
Selaku
STAKEHOLDER EKSTERNAL

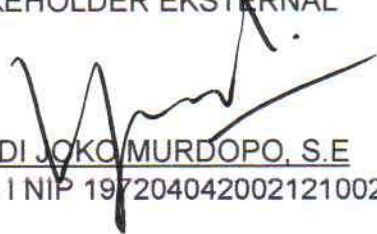
UDPADI JOKO MURDOPO, S.E
PENATA I NIP 197204042002121002

KEPOLISIAN NEGARA REPUBLIK INDONESIA
DAERAH JAWA BARAT
BIDANG KEUANGAN

SURAT PERNYATAAN DUKUNGAN PELAKSANAAN AKSI PERUBAHAN
PELATIHAN KEPEMIMPINAN ADMINISTRATOR (PKA) POLRI
ANGKATAN VII TAHUN 2023

Saya yang bertandatangan dibawah ini:

Nama : RINNA MARINA
Pangkat/NIP : PENATA / 196605011990032005
Jabatan : P.S KAUR KEU SUBBAG RENMIN
Unit Kerja : BIRO RENA POLDA JAWA BARAT

Dengan ini menyatakan bahwa saya bersedia untuk mendukung dan ikut serta sebagai *stakeholder eksternal* untuk pelaksanaan aksi perubahan dari peserta Pelatihan Kepemimpinan Administrator (PKA) Polri Tahun 2023 yaitu:

Nama : ELIZABETH NOVRITA S.M.L.G, S.E
Pangkat/NIP : PENATA TK I / 197911102008122001
Jabatan : KAUR KEU SUBBAG RENMIN BIDKEU
Unit Kerja : BIDKEU POLDA JAWA BARAT
Judul RAP : DIGITALISASI PERTANGGUNGJAWABAN KEUANGAN
MELALUI SISTEM PENYIMPANAN DIGITAL PERWABKEU
(SI-PADIKU) PADA BIDKEU POLDA JAWA BARAT

Demikian surat pernyataan ini kami buat dengan sebenar-benarnya agar dapat dipergunakan sebagaimana mestinya.

Bandung, April 2023
P.S KAUR KEU SUBBAG RENMIN BIRO RENA
Selaku
STAKEHOLDER EKSTERNAL



RINNA MARLINA
PENATA NIP 196605011990032005

KEPOLISIAN NEGARA REPUBLIK INDONESIA
DAERAH JAWA BARAT
BIDANG KEUANGAN

SURAT PERNYATAAN DUKUNGAN PELAKSANAAN AKSI PERUBAHAN
PELATIHAN KEPEMIMPINAN ADMINISTRATOR (PKA) POLRI
ANGKATAN VII TAHUN 2023

Saya yang bertandatangan dibawah ini:

Nama : DETY OCTARIA, S.H
Pangkat/NIP : PENATA I / 197010141991032005
Jabatan : KAUR KEU SUBBAG RENMIN
Unit Kerja : BIDKUM POLDA JAWA BARAT

Dengan ini menyatakan bahwa saya bersedia untuk mendukung dan ikut serta sebagai *stakeholder eksternal* untuk pelaksanaan aksi perubahan dari peserta Pelatihan Kepemimpinan Administrator (PKA) Polri Tahun 2023 yaitu:

Nama : ELIZABETH NOVRITA S.M.L.G, S.E
Pangkat/NIP : PENATA TK I / 197911102008122001
Jabatan : KAUR KEU SUBBAG RENMIN BIDKEU
Unit Kerja : BIDKEU POLDA JAWA BARAT
Judul RAP : DIGITALISASI PERTANGGUNGJAWABAN KEUANGAN
MELALUI SISTEM PENYIMPANAN DIGITAL PERWABKEU
(SI-PADIKU) PADA BIDKEU POLDA JAWA BARAT

Demikian surat pernyataan ini kami buat dengan sebenar-benarnya agar dapat dipergunakan sebagaimana mestinya.

Bandung, April 2023
KAUR KEU SUBBAG RENMIN BIDKUM
Selaku
STAKEHOLDER EKSTERNAL



DETY OCTARIA, S.H
PENATA I NIP 197010141991032005

KEPOLISIAN NEGARA REPUBLIK INDONESIA
DAERAH JAWA BARAT
BIDANG KEUANGAN

SURAT PERNYATAAN DUKUNGAN PELAKSANAAN AKSI PERUBAHAN
PELATIHAN KEPEMIMPINAN ADMINISTRATOR (PKA) POLRI
ANGKATAN VII TAHUN 2023

Saya yang bertandatangan dibawah ini:

Nama : JATNIKA, S.E
Pangkat/NRP : AKP / 76060136
Jabatan : PAUR KEU UR RENMIN
Unit Kerja : SPRIPIM POLDA JAWA BARAT

Dengan ini menyatakan bahwa saya bersedia untuk mendukung dan ikut serta sebagai *stakeholder eksternal* untuk pelaksanaan aksi perubahan dari peserta Pelatihan Kepemimpinan Administrator (PKA) Polri Tahun 2023 yaitu:

Nama : ELIZABETH NOVRITA S.M.L.G, S.E
Pangkat/NIP : PENATA TK I / 197911102008122001
Jabatan : KAUR KEU SUBBAG RENMIN BIDKEU
Unit Kerja : BIDKEU POLDA JAWA BARAT
Judul RAP : DIGITALISASI PERTANGGUNGJAWABAN KEUANGAN
MELALUI SISTEM PENYIMPANAN DIGITAL PERWABKEU
(SI-PADIKU) PADA BIDKEU POLDA JAWA BARAT

Demikian surat pernyataan ini kami buat dengan sebenar-benarnya agar dapat dipergunakan sebagaimana mestinya.

Bandung, April 2023
PAUR KEU UR RENMIN SPRIPIM
Selaku
STAKEHOLDER EKSTERNAL

JATNIKA, S.E
AKP NRP 76060136

KEPOLISIAN NEGARA REPUBLIK INDONESIA
DAERAH JAWA BARAT
BIDANG KEUANGAN

SURAT PERNYATAAN DUKUNGAN PELAKSANAAN AKSI PERUBAHAN
PELATIHAN KEPEMIMPINAN ADMINISTRATOR (PKA) POLRI
ANGKATAN VII TAHUN 2023

Saya yang bertandatangan dibawah ini:

Nama : Hj. HARIYANI, S.E., M.M
Pangkat/NIP : PEMBINA / 197107252002122003
Jabatan : KAUR KEU SUBBAG RENMIN
Unit Kerja : BIRO SDM POLDA JAWA BARAT

Dengan ini menyatakan bahwa saya bersedia untuk mendukung dan ikut serta sebagai *stakeholder eksternal* untuk pelaksanaan aksi perubahan dari peserta Pelatihan Kepemimpinan Administrator (PKA) Polri Tahun 2023 yaitu:

Nama : ELIZABETH NOVRITA S.M.L.G, S.E
Pangkat/NIP : PENATA TK I / 197911102008122001
Jabatan : KAUR KEU SUBBAG RENMIN BIDKEU
Unit Kerja : BIDKEU POLDA JAWA BARAT
Judul RAP : DIGITALISASI PERTANGGUNGJAWABAN KEUANGAN
MELALUI SISTEM PENYIMPANAN DIGITAL PERWABKEU
(SI-PADIKU) PADA BIDKEU POLDA JAWA BARAT

Demikian surat pernyataan ini kami buat dengan sebenar-benarnya agar dapat dipergunakan sebagaimana mestinya.

Bandung, April 2023
KAUR KEU SUBBAG RENMIN BIRO SDM
Selaku
STAKEHOLDER EKSTERNAL

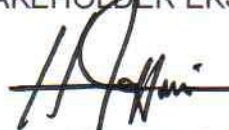

Hj. HARIYANI, S.E., M.M
PEMBINA NIP 197107252002122003

KEPOLISIAN NEGARA REPUBLIK INDONESIA
DAERAH JAWA BARAT
BIDANG KEUANGAN

SURAT PERNYATAAN DUKUNGAN PELAKSANAAN AKSI PERUBAHAN
PELATIHAN KEPEMIMPINAN ADMINISTRATOR (PKA) POLRI
ANGKATAN VII TAHUN 2023

Saya yang bertandatangan dibawah ini:

Nama : INA RINA
Pangkat/NRP : IPDA / 78090603
Jabatan : P.S KAUR KEU SUBBAG RENMIN
Unit Kerja : BID TIK POLDA JAWA BARAT

Dengan ini menyatakan bahwa saya bersedia untuk mendukung dan ikut serta sebagai *stakeholder eksternal* untuk pelaksanaan aksi perubahan dari peserta Pelatihan Kepemimpinan Administrator (PKA) Poiri Tahun 2023 yaitu:

Nama : ELIZABETH NOVRITA S.M.L.G, S.E
Pangkat/NIP : PENATA TK I / 197911102008122001
Jabatan : KAUR KEU SUBBAG RENMIN BIDKEU
Unit Kerja : BIDKEU POLDA JAWA BARAT
Judul RAP : DIGITALISASI PERTANGGUNGJAWABAN KEUANGAN
MELALUI SISTEM PENYIMPANAN DIGITAL PERWABKEU
(SI-PADIKU) PADA BIDKEU POLDA JAWA BARAT

Demikian surat pernyataan ini kami buat dengan sebenar-benarnya agar dapat dipergunakan sebagaimana mestinya.

Bandung, Mei 2023
P. S KAUR KEU SUBBAG RENMIN BID TIK
Selaku
STAKEHOLDER EKSTERNAL

INA RINA
IPDA NRP 78090603

KEPOLISIAN NEGARA REPUBLIK INDONESIA
DAERAH JAWA BARAT
BIDANG KEUANGAN

SURAT PERNYATAAN DUKUNGAN PELAKSANAAN AKSI PERUBAHAN
PELATIHAN KEPEMIMPINAN ADMINISTRATOR (PKA) POLRI
ANGKATAN VII TAHUN 2023

Saya yang bertandatangan dibawah ini:

Nama : NANUNG KOMARODIN, S.H.,M.H

Pangkat/NRP : AKP / 72090515

Jabatan : KAUR KEU SUBBAG RENMIN

Unit Kerja : DIT RES KRIMUM POLDA JAWA BARAT

Dengan ini menyatakan bahwa saya bersedia untuk mendukung dan ikut serta sebagai *stakeholder eksternal* untuk pelaksanaan aksi perubahan dari peserta Pelatihan Kepemimpinan Administrator (PKA) Polri Tahun 2023 yaitu:

Nama : ELIZABETH NOVRITA S.M.L.G, S.E

Pangkat/NIP : PENATA TK I / 197911102008122001

Jabatan : KAUR KEU SUBBAG RENMIN BIDKEU

Unit Kerja : BIDKEU POLDA JAWA BARAT

Judul RAP : DIGITALISASI PERTANGGUNGJAWABAN KEUANGAN
MELALUI SISTEM PENYIMPANAN DIGITAL PERWABKEU
(SI-PADIKU) PADA BIDKEU POLDA JAWA BARAT

Demikian surat pernyataan ini kami buat dengan sebenar-benarnya agar dapat dipergunakan sebagaimana mestinya.

Bandung, April 2023
KAUR KEU SUBBAG RENMIN DIT RESKRIMUM
Selaku
STAKEHOLDER EKSTERNAL



NANUNG KOMARODIN, S.H.,M.H
AKP NRP 72090515

KEPOLISIAN NEGARA REPUBLIK INDONESIA
DAERAH JAWA BARAT
BIDANG KEUANGAN

SURAT PERNYATAAN DUKUNGAN PELAKSANAAN AKSI PERUBAHAN
PELATIHAN KEPEMIMPINAN ADMINISTRATOR (PKA) POLRI
ANGKATAN VII TAHUN 2023

Saya yang bertandatangan dibawah ini:

Nama : FADHOLI, A.Md
Pangkat/NIP : PENATA / 197207152003121002
Jabatan : KAUR KEU SUBBAG RENMIN
Unit Kerja : BIDDOKES POLDA JAWA BARAT

Dengan ini menyatakan bahwa saya bersedia untuk mendukung dan ikut serta sebagai *stakeholder eksternal* untuk pelaksanaan aksi perubahan dari peserta Pelatihan Kepemimpinan Administrator (PKA) Polri Tahun 2023 yaitu:

Nama : ELIZABETH NOVRITA S.M.L.G, S.E
Pangkat/NIP : PENATA TK I / 197911102008122001
Jabatan : KAUR KEU SUBBAG RENMIN BIDKEU
Unit Kerja : BIDKEU POLDA JAWA BARAT
Judul RAP : DIGITALISASI PERTANGGUNGJAWABAN KEUANGAN
MELALUI SISTEM PENYIMPANAN DIGITAL PERWABKEU
(SI-PADIKU) PADA BIDKEU POLDA JAWA BARAT

Demikian surat pernyataan ini kami buat dengan sebenar-benarnya agar dapat dipergunakan sebagaimana mestinya.

Bandung, April 2023
KAUR KEU SUBBAG RENMIN BIDDOKES
Selaku
STAKEHOLDER EKSTERNAL



FADHOLI, A.Md
PENATA NIP 197207152003121002

KEPOLISIAN NEGARA REPUBLIK INDONESIA
DAERAH JAWA BARAT
BIDANG KEUANGAN

SURAT PERNYATAAN DUKUNGAN PELAKSANAAN AKSI PERUBAHAN
PELATIHAN KEPEMIMPINAN ADMINISTRATOR (PKA) POLRI
ANGKATAN VII TAHUN 2023

Saya yang bertandatangan dibawah ini:

Nama : AVIL FIRMANSYAH, S.E
Pangkat/NIP : PENATA I / 197904262005011004
Jabatan : KAUR KEU SUBBAG RENMIN
Unit Kerja : DIT INTELKAM POLDA JAWA BARAT

Dengan ini menyatakan bahwa saya bersedia untuk mendukung dan ikut serta sebagai *stakeholder eksternal* untuk pelaksanaan aksi perubahan dari peserta Pelatihan Kepemimpinan Administrator (PKA) Polri Tahun 2023 yaitu:

Nama : ELIZABETH NOVRITA S.M.L.G, S.E
Pangkat/NIP : PENATA TK I / 197911102008122001
Jabatan : KAUR KEU SUBBAG RENMIN BIDKEU
Unit Kerja : BIDKEU POLDA JAWA BARAT
Judul RAP : DIGITALISASI PERTANGGUNGJAWABAN KEUANGAN
MELALUI SISTEM PENYIMPANAN DIGITAL PERWABKEU
(SI-PADIKU) PADA BIDKEU POLDA JAWA BARAT

Demikian surat pernyataan ini kami buat dengan sebenar-benarnya agar dapat dipergunakan sebagaimana mestinya.

Bandung, April 2023
KAUR KEU SUBBAG RENMIN DIT INTELKAM
Selaku
STAKEHOLDER EKSTERNAL

AVIL FIRMANSYAH, S.E
PENATA I NIP 197904262005011004

KEPOLISIAN NEGARA REPUBLIK INDONESIA
DAERAH JAWA BARAT
BIDANG KEUANGAN

SURAT PERNYATAAN DUKUNGAN PELAKSANAAN AKSI PERUBAHAN
PELATIHAN KEPEMIMPINAN ADMINISTRATOR (PKA) POLRI
ANGKATAN VII TAHUN 2023

Saya yang bertandatangan dibawah ini:

Nama : CHRISTIAN B TRIWAHYUJATI , S.E
Pangkat/NIP : PENATA I / 198210022008121001
Jabatan : KAUR KEU SUBBAG RENMIN
Unit Kerja : DIT RES NARKOBA POLDA JAWA BARAT

Dengan ini menyatakan bahwa saya bersedia untuk mendukung dan ikut serta sebagai *stakeholder eksternal* untuk pelaksanaan aksi perubahan dari peserta Pelatihan Kepemimpinan Administrator (PKA) Polri Tahun 2023 yaitu:

Nama : ELIZABETH NOVRITA S.M.L.G, S.E
Pangkat/NIP : PENATA TK I / 197911102008122001
Jabatan : KAUR KEU SUBBAG RENMIN BIDKEU
Unit Kerja : BIDKEU POLDA JAWA BARAT
Judul RAP : DIGITALISASI PERTANGGUNGJAWABAN KEUANGAN
MELALUI SISTEM PENYIMPANAN DIGITAL PERWABKEU
(SI-PADIKU) PADA BIDKEU POLDA JAWA BARAT

Demikian surat pernyataan ini kami buat dengan sebenar-benarnya agar dapat dipergunakan sebagaimana mestinya.

Bandung, April 2023
KAUR KEU SUBBAG RENMIN DIT RES NARKOBA
Selaku
STAKEHOLDER EKSTERNAL



CHRISTIAN B TRIWAHYUJATI, S.E
PENATA I NIP 198210022008121001

KEPOLISIAN NEGARA REPUBLIK INDONESIA
DAERAH JAWA BARAT
BIDANG KEUANGAN

SURAT PERNYATAAN DUKUNGAN PELAKSANAAN AKSI PERUBAHAN
PELATIHAN KEPEMIMPINAN ADMINISTRATOR (PKA) POLRI
ANGKATAN VII TAHUN 2023

Saya yang bertandatangan dibawah ini:

Nama : ANIK SUMINI, S.A.P
Pangkat/NRP : AKP / 77100276
Jabatan : KAUR KEU SUBBAG RENMIN
Unit Kerja : DITLANTAS POLDA JAWA BARAT

Dengan ini menyatakan bahwa saya bersedia untuk mendukung dan ikut serta sebagai *stakeholder eksternal* untuk pelaksanaan aksi perubahan dari peserta Pelatihan Kepemimpinan Administrator (PKA) Poiri Tahun 2023 yaitu:

Nama : ELIZABETH NOVRITA S.M.L.G, S.E
Pangkat/NIP : PENATA TK I / 197911102008122001
Jabatan : KAUR KEU SUBBAG RENMIN BIDKEU
Unit Kerja : BIDKEU POLDA JAWA BARAT
Judul RAP : DIGITALISASI PERTANGGUNGJAWABAN KEUANGAN
MELALUI SISTEM PENYIMPANAN DIGITAL PERWABKEU
(SI-PADIKU) PADA BIDKEU POLDA JAWA BARAT

Demikian surat pernyataan ini kami buat dengan sebenar-benarnya agar dapat dipergunakan sebagaimana mestinya.

Bandung, April 2023
KAUR KEU SUBBAG RENMIN DIT LANTAS
Selaku
STAKEHOLDER EKSTERNAL

ANIK SUMINI, S.A.P
AKP NRP 77100276

KEPOLISIAN NEGARA REPUBLIK INDONESIA
DAERAH JAWA BARAT
BIDANG KEUANGAN

SURAT PERNYATAAN DUKUNGAN PELAKSANAAN AKSI PERUBAHAN
PELATIHAN KEPEMIMPINAN ADMINISTRATOR (PKA) POLRI
ANGKATAN VII TAHUN 2023

Saya yang bertandatangan dibawah ini:

Nama : MINAH, S.E
Pangkat/NIP : PENATA I / 197807082002122006
Jabatan : KAUR KEU SUBBAG RENMIN
Unit Kerja : DIT SAMAPTA POLDA JAWA BARAT

Dengan ini menyatakan bahwa saya bersedia untuk mendukung dan ikut serta sebagai *stakeholder eksternal* untuk pelaksanaan aksi perubahan dari peserta Pelatihan Kepemimpinan Administrator (PKA) Polri Tahun 2023 yaitu:

Nama : ELIZABETH NOVRITA S.M.L.G, S.E
Pangkat/NIP : PENATA TK I / 197911102008122001
Jabatan : KAUR KEU SUBBAG RENMIN BIDKEU
Unit Kerja : BIDKEU POLDA JAWA BARAT
Judul RAP : DIGITALISASI PERTANGGUNGJAWABAN KEUANGAN
MELALUI SISTEM PENYIMPANAN DIGITAL PERWABKEU
(SI-PADIKU) PADA BIDKEU POLDA JAWA BARAT

Demikian surat pernyataan ini kami buat dengan sebenar-benarnya agar dapat dipergunakan sebagaimana mestinya.

Bandung, April 2023
KAUR KEU SUBBAG RENMIN DIT SAMAPTA
Selaku
STAKEHOLDER EKSTERNAL

MINAH, S.E
PENATA I NIP 197807082002122006

KEPOLISIAN NEGARA REPUBLIK INDONESIA
DAERAH JAWA BARAT
BIDANG KEUANGAN

SURAT PERNYATAAN DUKUNGAN PELAKSANAAN AKSI PERUBAHAN
PELATIHAN KEPEMIMPINAN ADMINISTRATOR (PKA) POLRI
ANGKATAN VII TAHUN 2023

Saya yang bertandatangan dibawah ini:

Nama : SUWARNI, S.H
Pangkat/NRP : AKP / 68040247
Jabatan : KAUR KEU SUBBAG RENMIN
Unit Kerja : DIT POLAIR POLDA JAWA BARAT

Dengan ini menyatakan bahwa saya bersedia untuk mendukung dan ikut serta sebagai *stakeholder eksternal* untuk pelaksanaan aksi perubahan dari peserta Pelatihan Kepemimpinan Administrator (PKA) Polri Tahun 2023 yaitu:

Nama : ELIZABETH NOVRITA S.M.L.G, S.E
Pangkat/NIP : PENATA TK I / 197911102008122001
Jabatan : KAUR KEU SUBBAG RENMIN BIDKEU
Unit Kerja : BIDKEU POLDA JAWA BARAT
Judul RAP : DIGITALISASI PERTANGGUNGJAWABAN KEUANGAN
MELALUI SISTEM PENYIMPANAN DIGITAL PERWABKEU
(SI-PADIKU) PADA BIDKEU POLDA JAWA BARAT

Demikian surat pernyataan ini kami buat dengan sebenar-benarnya agar dapat dipergunakan sebagaimana mestinya.

Bandung, April 2023
KAUR KEU SUBBAG RENMIN DIT POLAIR
Selaku
STAKEHOLDER EKSTERNAL



SUWARNI, S.H
AKP NRP 68040247

KEPOLISIAN NEGARA REPUBLIK INDONESIA
DAERAH JAWA BARAT
BIDANG KEUANGAN

SURAT PERNYATAAN DUKUNGAN PELAKSANAAN AKSI PERUBAHAN
PELATIHAN KEPEMIMPINAN ADMINISTRATOR (PKA) POLRI
ANGKATAN VII TAHUN 2023

Saya yang bertandatangan dibawah ini:

Nama : HOKO BUDIYANTO, S.Pd., M.M
Pangkat/NIP : PENATA I / 197108181994031004
Jabatan : KAUR KEU SUBBAG RENMIN
Unit Kerja : RSB SARTIKA ASIH POLDA JAWA BARAT

Dengan ini menyatakan bahwa saya bersedia untuk mendukung dan ikut serta sebagai *stakeholder eksternal* untuk pelaksanaan aksi perubahan dari peserta Pelatihan Kepemimpinan Administrator (PKA) Polri Tahun 2023 yaitu:

Nama : ELIZABETH NOVRITA S.M.L.G, S.E
Pangkat/NIP : PENATA TK I / 197911102008122001
Jabatan : KAUR KEU SUBBAG RENMIN BIDKEU
Unit Kerja : BIDKEU POLDA JAWA BARAT
Judul RAP : DIGITALISASI PERTANGGUNGJAWABAN KEUANGAN
MELALUI SISTEM PENYIMPANAN DIGITAL PERWABKEU
(SI-PADIKU) PADA BIDKEU POLDA JAWA BARAT

Demikian surat pernyataan ini kami buat dengan sebenar-benarnya agar dapat dipergunakan sebagaimana mestinya.

Bandung, April 2023
KAUR KEU SUBBAG RENMIN RSB SARTIKA ASIH
Selaku
STAKEHOLDER EKSTERNAL

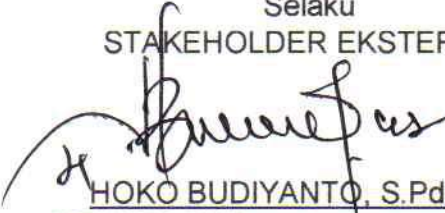
HOKO BUDIYANTO, S.Pd., M.M
PENATA I NIP 197108181994031004

KEPOLISIAN NEGARA REPUBLIK INDONESIA
DAERAH JAWA BARAT
BIDANG KEUANGAN

SURAT PERNYATAAN DUKUNGAN PELAKSANAAN AKSI PERUBAHAN
PELATIHAN KEPEMIMPINAN ADMINISTRATOR (PKA) POLRI
ANGKATAN VII TAHUN 2023

Saya yang bertandatangan dibawah ini:

Nama : R ROSILAWATI, S.E
Pangkat/NIP : PENATA I / 196602071987032012
Jabatan : KAUR KEU SUBBAG RENMIN
Unit Kerja : BIRO LOGISTIK POLDA JAWA BARAT

Dengan ini menyatakan bahwa saya bersedia untuk mendukung dan ikut serta sebagai *stakeholder eksternal* untuk pelaksanaan aksi perubahan dari peserta Pelatihan Kepemimpinan Administrator (PKA) Polri Tahun 2023 yaitu:

Nama : ELIZABETH NOVRITA S.M.L.G, S.E
Pangkat/NIP : PENATA TK I / 197911102008122001
Jabatan : KAUR KEU SUBBAG RENMIN BIDKEU
Unit Kerja : BIDKEU POLDA JAWA BARAT
Judul RAP : DIGITALISASI PERTANGGUNGJAWABAN KEUANGAN
MELALUI SISTEM PENYIMPANAN DIGITAL PERWABKEU
(SI-PADIKU) PADA BIDKEU POLDA JAWA BARAT

Demikian surat pernyataan ini kami buat dengan sebenar-benarnya agar dapat dipergunakan sebagaimana mestinya.

Bandung, April 2023
KAUR KEU SUBBAG RENMIN BIRO LOGISTIK
Selaku
STAKEHOLDER EKSTERNAL

R ROSILAWATI, S.E
PENATA I NIP 196602071987032012

KEPOLISIAN NEGARA REPUBLIK INDONESIA
DAERAH JAWA BARAT
BIDANG KEUANGAN

SURAT PERNYATAAN DUKUNGAN PELAKSANAAN AKSI PERUBAHAN
PELATIHAN KEPEMIMPINAN ADMINISTRATOR (PKA) POLRI
ANGKATAN VII TAHUN 2023

Saya yang bertandatangan dibawah ini:

Nama : HERRY YULIYANTO , S.E
Pangkat/NIP : PENATA I / 197806302008121001
Jabatan : KAUR KEU SUBBAG RENMIN
Unit Kerja : DIT RES KRIMSUS POLDA JAWA BARAT

Dengan ini menyatakan bahwa saya bersedia untuk mendukung dan ikut serta sebagai *stakeholder eksternal* untuk pelaksanaan aksi perubahan dari peserta Pelatihan Kepemimpinan Administrator (PKA) Polri Tahun 2023 yaitu:

Nama : ELIZABETH NOVRITA S.M.L.G, S.E
Pangkat/NIP : PENATA TK I / 197911102008122001
Jabatan : KAUR KEU SUBBAG RENMIN BIDKEU
Unit Kerja : BIDKEU POLDA JAWA BARAT
Judul RAP : DIGITALISASI PERTANGGUNGJAWABAN KEUANGAN
MELALUI SISTEM PENYIMPANAN DIGITAL PERWABKEU
(SI-PADIKU) PADA BIDKEU POLDA JAWA BARAT

Demikian surat pernyataan ini kami buat dengan sebenar-benarnya agar dapat dipergunakan sebagaimana mestinya.

Bandung, April 2023
KAUR KEU SUBBAG RENMIN DIT RES KRIMSUS
Selaku
STAKEHOLDER EKSTERNAL



HERRY YULIYANTO, S.E
PENATA I NIP 197806302008121001

KEPOLISIAN NEGARA REPUBLIK INDONESIA
DAERAH JAWA BARAT
BIDANG KEUANGAN

SURAT PERNYATAAN DUKUNGAN PELAKSANAAN AKSI PERUBAHAN
PELATIHAN KEPEMIMPINAN ADMINISTRATOR (PKA) POLRI
ANGKATAN VII TAHUN 2023

Saya yang bertandatangan dibawah ini:

Nama : RONI KURNIAWAN, S.Pd
Pangkat/NRP : IPDA / 77081040
Jabatan : P.S KAUR KEU SUBBAG RENMIN
Unit Kerja : SAT BRIMOB POLDA JAWA BARAT

Dengan ini menyatakan bahwa saya bersedia untuk mendukung dan ikut serta sebagai *stakeholder eksternal* untuk pelaksanaan aksi perubahan dari peserta Pelatihan Kepemimpinan Administrator (PKA) Polri Tahun 2023 yaitu:

Nama : ELIZABETH NOVRITA S.M.L.G, S.E
Pangkat/NIP : PENATA TK I / 197911102008122001
Jabatan : KAUR KEU SUBBAG RENMIN BIDKEU
Unit Kerja : BIDKEU POLDA JAWA BARAT
Judul RAP : DIGITALISASI PERTANGGUNGJAWABAN KEUANGAN
MELALUI SISTEM PENYIMPANAN DIGITAL PERWABKEU
(SI-PADIKU) PADA BIDKEU POLDA JAWA BARAT

Demikian surat pernyataan ini kami buat dengan sebenar-benarnya agar dapat dipergunakan sebagaimana mestinya.

Bandung, April 2023
P.S KAUR KEU SUBBAG RENMIN SAT BRIMOB
Selaku
STAKEHOLDER EKSTERNAL



RONI KURNIAWAN, S.Pd
IPDA NRP 77081040

KEPOLISIAN NEGARA REPUBLIK INDONESIA
DAERAH JAWA BARAT
BIDANG KEUANGAN

SURAT PERNYATAAN DUKUNGAN PELAKSANAAN AKSI PERUBAHAN
PELATIHAN KEPEMIMPINAN ADMINISTRATOR (PKA) POLRI
ANGKATAN VII TAHUN 2023

Saya yang bertandatangan dibawah ini:

Nama : ANIH SUSIANAH
Pangkat/NIP : PENDA I / 196610231998032001
Jabatan : P.S KAUR KEU SUBBAG RENMIN
Unit Kerja : SPN POLDA JAWA BARAT

Dengan ini menyatakan bahwa saya bersedia untuk mendukung dan ikut serta sebagai *stakeholder eksternal* untuk pelaksanaan aksi perubahan dari peserta Pelatihan Kepemimpinan Administrator (PKA) Polri Tahun 2023 yaitu:

Nama : ELIZABETH NOVRITA S.M.L.G, S.E
Pangkat/NIP : PENATA TK I / 197911102008122001
Jabatan : KAUR KEU SUBBAG RENMIN BIDKEU
Unit Kerja : BIDKEU POLDA JAWA BARAT
Judul RAP : DIGITALISASI PERTANGGUNGJAWABAN KEUANGAN
MELALUI SISTEM PENYIMPANAN DIGITAL PERWABKEU
(SI-PADIKU) PADA BIDKEU POLDA JAWA BARAT

Demikian surat pernyataan ini kami buat dengan sebenar-benarnya agar dapat dipergunakan sebagaimana mestinya.

Bandung, April 2023
P.S KAUR KEU SUBBAG RENMIN SPN

Selaku
STAKEHOLDER EKSTERNAL



ANIH SUSIANIH
PENDA I NIP 196610231998032001

KEPOLISIAN NEGARA REPUBLIK INDONESIA
DAERAH JAWA BARAT
BIDANG KEUANGAN

SURAT PERNYATAAN DUKUNGAN PELAKSANAAN AKSI PERUBAHAN
PELATIHAN KEPEMIMPINAN ADMINISTRATOR (PKA) POLRI
ANGKATAN VII TAHUN 2023

Saya yang bertandatangan dibawah ini:

Nama : FERRY FARMONO, S.E
Pangkat/NIP : PENATA I / 197401302003121004
Jabatan : KAUR KEU SUBBAG RENMIN
Unit Kerja : BID HUMAS POLDA JAWA BARAT

Dengan ini menyatakan bahwa saya bersedia untuk mendukung dan ikut serta sebagai *stakeholder eksternal* untuk pelaksanaan aksi perubahan dari peserta Pelatihan Kepemimpinan Administrator (PKA) Polri Tahun 2023 yaitu:

Nama : ELIZABETH NOVRITA S.M.L.G, S.E
Pangkat/NIP : PENATA TK I / 197911102008122001
Jabatan : KAUR KEU SUBBAG RENMIN BIDKEU
Unit Kerja : BIDKEU POLDA JAWA BARAT
Judul RAP : DIGITALISASI PERTANGGUNGJAWABAN KEUANGAN
MELALUI SISTEM PENYIMPANAN DIGITAL PERWABKEU
(SI-PADIKU) PADA BIDKEU POLDA JAWA BARAT

Demikian surat pernyataan ini kami buat dengan sebenar-benarnya agar dapat dipergunakan sebagaimana mestinya.

Bandung, April 2023
KAUR KEU SUBBAG RENMIN BID HUMAS
Selaku
STAKEHOLDER EKSTERNAL

FERRY FARMONO, S.E
PENATA I NIP 197401302003121004

KEPOLISIAN NEGARA REPUBLIK INDONESIA
DAERAH JAWA BARAT
BIDANG KEUANGAN

SURAT PERNYATAAN DUKUNGAN PELAKSANAAN AKSI PERUBAHAN
PELATIHAN KEPEMIMPINAN ADMINISTRATOR (PKA) POLRI
ANGKATAN VII TAHUN 2023

Saya yang bertandatangan dibawah ini:

Nama : MOHAMAD IQBAL, S.E
Pangkat/NIP : PENATA I / 198202192011011004
Jabatan : P.S KAUR KEU SUBBAG RENMIN
Unit Kerja : DIT BINMAS POLDA JAWA BARAT

Dengan ini menyatakan bahwa saya bersedia untuk mendukung dan ikut serta sebagai *stakeholder eksternal* untuk pelaksanaan aksi perubahan dari peserta Pelatihan Kepemimpinan Administrator (PKA) Polri Tahun 2023 yaitu:

Nama : ELIZABETH NOVRITA S.M.L.G, S.E
Pangkat/NIP : PENATA TK I / 197911102008122001
Jabatan : KAUR KEU SUBBAG RENMIN BIDKEU
Unit Kerja : BIDKEU POLDA JAWA BARAT
Judul RAP : DIGITALISASI PERTANGGUNGJAWABAN KEUANGAN
MELALUI SISTEM PENYIMPANAN DIGITAL PERWABKEU
(SI-PADIKU) PADA BIDKEU POLDA JAWA BARAT

Demikian surat pernyataan ini kami buat dengan sebenar-benarnya agar dapat dipergunakan sebagaimana mestinya.

Bandung, April 2023
P.S KAUR KEU SUBBAG RENMIN DIT BINMAS
Selaku
STAKEHOLDER EKSTERNAL

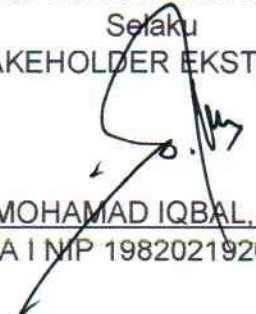
MOHAMAD IQBAL, S.E
PENATA I NIP 198202192011011004

KEPOLISIAN NEGARA REPUBLIK INDONESIA
DAERAH JAWA BARAT
BIDANG KEUANGAN

SURAT PERNYATAAN DUKUNGAN PELAKSANAAN AKSI PERUBAHAN
PELATIHAN KEPEMIMPINAN ADMINISTRATOR (PKA) POLRI
ANGKATAN VII TAHUN 2023

Saya yang bertandatangan dibawah ini:

Nama : KUSRAN AWALUDIN
Pangkat/NRP : BRIPKA / 79090636
Jabatan : P.S PAUR KEU UR RENMIN
Unit Kerja : YANMA POLDA JAWA BARAT

Dengan ini menyatakan bahwa saya bersedia untuk mendukung dan ikut serta sebagai *stakeholder eksternal* untuk pelaksanaan aksi perubahan dari peserta Pelatihan Kepemimpinan Administrator (PKA) Polri Tahun 2023 yaitu:

Nama : ELIZABETH NOVRITA S.M.L.G, S.E
Pangkat/NIP : PENATA TK I / 197911102008122001
Jabatan : KAUR KEU SUBBAG RENMIN BIDKEU
Unit Kerja : BIDKEU POLDA JAWA BARAT
Judul RAP : DIGITALISASI PERTANGGUNGJAWABAN KEUANGAN
MELALUI SISTEM PENYIMPANAN DIGITAL PERWABKEU
(SI-PADIKU) PADA BIDKEU POLDA JAWA BARAT

Demikian surat pernyataan ini kami buat dengan sebenar-benarnya agar dapat dipergunakan sebagaimana mestinya.

Bandung, April 2023
P.S PAUR KEU UR RENMIN YANMA
Selaku
STAKEHOLDER EKSTERNAL

KUSRAN AWALUDIN
BRIPKA NRP 79090636

KEPOLISIAN NEGARA REPUBLIK INDONESIA
DAERAH JAWA BARAT
BIDANG KEUANGAN

SURAT PERNYATAAN DUKUNGAN PELAKSANAAN AKSI PERUBAHAN
PELATIHAN KEPEMIMPINAN ADMINISTRATOR (PKA) POLRI
ANGKATAN VII TAHUN 2023

Saya yang bertandatangan dibawah ini:

Nama : SALMAN ALPARIS, S.H
Pangkat/NRP : AIPDA / 83041305
Jabatan : KAUR KEU SUBBAG RENMIN RSB TK III INDRAMAYU BIDDOKES
Unit Kerja : RSB TK III INDRAMAYU BIDDOKES POLDA JAWA BARAT

Dengan ini menyatakan bahwa saya bersedia untuk mendukung dan ikut serta sebagai *stakeholder eksternal* untuk pelaksanaan aksi perubahan dari peserta Pelatihan Kepemimpinan Administrator (PKA) Polri Tahun 2023 yaitu:

Nama : ELIZABETH NOVITA S.M.L.G, S.E
Pangkat/NIP : PENATA TK I / 197911102008122001
Jabatan : KAUR KEU SUBBAG RENMIN BIDKEU
Unit Kerja : BIDKEU POLDA JAWA BARAT
Judul RAP : DIGITALISASI PERTANGGUNGJAWABAN KEUANGAN
MELALUI SISTEM PENYIMPANAN DIGITAL PERWABKEU
(SI-PADIKU) PADA BIDKEU POLDA JAWA BARAT

Demikian surat pernyataan ini kami buat dengan sebenar-benarnya agar dapat dipergunakan sebagaimana mestinya.

Bandung, April 2023
KAUR KEU SUBBAG RENMIN RSB TK III INDRAMAYU BIDDOKES
Selaku
STAKEHOLDER EKSTERNAL

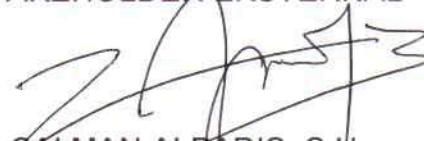
SALMAN ALPARIS, S.H
AIPDA NRP 83041305

KEPOLISIAN NEGARA REPUBLIK INDONESIA
DAERAH JAWA BARAT
BIDANG KEUANGAN

SURAT PERNYATAAN DUKUNGAN PELAKSANAAN AKSI PERUBAHAN
PELATIHAN KEPEMIMPINAN ADMINISTRATOR (PKA) POLRI
ANGKATAN VII TAHUN 2023

Saya yang bertandatangan dibawah ini:

Nama : ENI HARYANI
Pangkat/NIP : PENDA /198209122014122004
Jabatan : P.S KAUR KEU SUBBAG RENMIN RSB TK IV BOGOR
Unit Kerja : RSB TK IV BOGOR BIDDOKES POLDA JAWA BARAT

Dengan ini menyatakan bahwa saya bersedia untuk mendukung dan ikut serta sebagai *stakeholder eksternal* untuk pelaksanaan aksi perubahan dari peserta Pelatihan Kepemimpinan Administrator (PKA) Polri Tahun 2023 yaitu:

Nama : ELIZABETH NOVRITA S.M.L.G, S.E
Pangkat/NIP : PENATA TK I / 197911102008122001
Jabatan : KAUR KEU SUBBAG RENMIN BIDKEU
Unit Kerja : BIDKEU POLDA JAWA BARAT
Judul RAP : DIGITALISASI PERTANGGUNGJAWABAN KEUANGAN
MELALUI SISTEM PENYIMPANAN DIGITAL PERWABKEU
(SI-PADIKU) PADA BIDKEU POLDA JAWA BARAT

Demikian surat pernyataan ini kami buat dengan sebenar-benarnya agar dapat dipergunakan sebagaimana mestinya.

Bandung, April 2023
P.S KAUR KEU SUBBAG RENMIN RSB TK IV BOGOR
Selaku
STAKEHOLDER EKSTERNAL



ENI HARYANI
PENDA NIP 198209122014122004

KEPOLISIAN NEGARA REPUBLIK INDONESIA
DAERAH JAWA BARAT
BIDANG KEUANGAN

SURAT PERNYATAAN DUKUNGAN PELAKSANAAN AKSI PERUBAHAN
PELATIHAN KEPEMIMPINAN ADMINISTRATOR (PKA) POLRI
ANGKATAN VII TAHUN 2023

Saya yang bertandatangan dibawah ini:

Nama : INDRA SETIA NUGRAHA, S.Akun
Pangkat/NIP : PENDA I / 198301292011011001
Jabatan : P.S KAUR KEU SUBBAG RENMIN
Unit Kerja : DIT PAM OBVIT POLDA JAWA BARAT

Dengan ini menyatakan bahwa saya bersedia untuk mendukung dan ikut serta sebagai *stakeholder eksternal* untuk pelaksanaan aksi perubahan dari peserta Pelatihan Kepemimpinan Administrator (PKA) Polri Tahun 2023 yaitu:

Nama : ELIZABETH NOVRITA S.M.L.G, S.E
Pangkat/NIP : PENATA TK I / 197911102008122001
Jabatan : KAUR KEU SUBBAG RENMIN BIDKEU
Unit Kerja : BIDKEU POLDA JAWA BARAT
Judul RAP : DIGITALISASI PERTANGGUNGJAWABAN KEUANGAN
MELALUI SISTEM PENYIMPANAN DIGITAL PERWABKEU
(SI-PADIKU) PADA BIDKEU POLDA JAWA BARAT

Demikian surat pernyataan ini kami buat dengan sebenar-benarnya agar dapat dipergunakan sebagaimana mestinya.

Bandung, April 2023
P.S KAUR KEU SUBBAG RENMIN DIT PAM OBVIT
Selaku
STAKEHOLDER EKSTERNAL



INDRA SETIA NUGRAHA, S.Akun
PENDA I NIP 198301292011011001

KEPOLISIAN NEGARA REPUBLIK INDONESIA
DAERAH JAWA BARAT
BIDANG KEUANGAN

SURAT PERNYATAAN DUKUNGAN PELAKSANAAN AKSI PERUBAHAN
PELATIHAN KEPEMIMPINAN ADMINISTRATOR (PKA) POLRI
ANGKATAN VII TAHUN 2023

Saya yang bertandatangan dibawah ini:

Nama : EVA DARLIAH, S.E., M.Si
Pangkat/NIP : PENATA / 198106182002122001
Jabatan : KAUR KEU SUBBAG RENMIN
Unit Kerja : BID PROPAM POLDA JAWA BARAT

Dengan ini menyatakan bahwa saya bersedia untuk mendukung dan ikut serta sebagai *stakeholder eksternal* untuk pelaksanaan aksi perubahan dari peserta Pelatihan Kepemimpinan Administrator (PKA) Polri Tahun 2023 yaitu:

Nama : ELIZABETH NOVRITA S.M.L.G, S.E
Pangkat/NIP : PENATA TK I / 197911102008122001
Jabatan : KAUR KEU SUBBAG RENMIN BIDKEU
Unit Kerja : BIDKEU POLDA JAWA BARAT
Judul RAP : DIGITALISASI PERTANGGUNGJAWABAN KEUANGAN
MELALUI SISTEM PENYIMPANAN DIGITAL PERWABKEU
(SI-PADIKU) PADA BIDKEU POLDA JAWA BARAT

Demikian surat pernyataan ini kami buat dengan sebenar-benarnya agar dapat dipergunakan sebagaimana mestinya.

Bandung, April 2023
KAUR KEU SUBBAG RENMIN BID PROPAM
Selaku
STAKEHOLDER EKSTERNAL

EVA DARLIAH, S.E., M.Si
PENATA NIP 198106182002122001

KEPOLISIAN NEGARA REPUBLIK INDONESIA
DAERAH JAWA BARAT
BIDANG KEUANGAN

SURAT PERNYATAAN DUKUNGAN PELAKSANAAN AKSI PERUBAHAN
PELATIHAN KEPEMIMPINAN ADMINISTRATOR (PKA) POLRI
ANGKATAN VII TAHUN 2023

Saya yang bertandatangan dibawah ini:

Nama : YUNDANINGSIH, S.H., M.H
Pangkat/NRP : KOMPOL / 68070077
Jabatan : KASIKEU POLRESTABES BANDUNG
Unit Kerja : POLRESTABES BANDUNG POLDA JAWA BARAT

Dengan ini menyatakan bahwa saya bersedia untuk mendukung dan ikut serta sebagai *stakeholder eksternal* untuk pelaksanaan aksi perubahan dari peserta Pelatihan Kepemimpinan Administrator (PKA) Polri Tahun 2023 yaitu:

Nama : ELIZABETH NOVRITA S.M.L.G, S.E
Pangkat/NIP : PENATA TK I / 197911102008122001
Jabatan : KAUR KEU SUBBAG RENMIN BIDKEU
Unit Kerja : BIDKEU POLDA JAWA BARAT
Judul RAP : DIGITALISASI PERTANGGUNGJAWABAN KEUANGAN
MELALUI SISTEM PENYIMPANAN DIGITAL PERWABKEU
(SI-PADIKU) PADA BIDKEU POLDA JAWA BARAT

Demikian surat pernyataan ini kami buat dengan sebenar-benarnya agar dapat dipergunakan sebagaimana mestinya.

Bandung, Mei 2023
KASIKEU POLRESTABES BANDUNG
Selaku
STAKEHOLDER EKSTERNAL

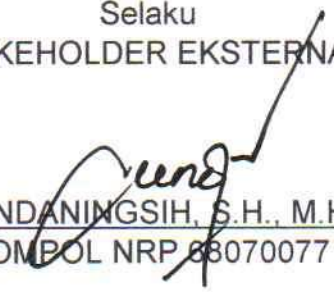
YUNDANINGSIH, S.H., M.H
KOMPOL NRP 68070077

KEPOLISIAN NEGARA REPUBLIK INDONESIA
DAERAH JAWA BARAT
BIDANG KEUANGAN

SURAT PERNYATAAN DUKUNGAN PELAKSANAAN AKSI PERUBAHAN
PELATIHAN KEPEMIMPINAN ADMINISTRATOR (PKA) POLRI
ANGKATAN VII TAHUN 2023

Saya yang bertandatangan dibawah ini:

Nama : IHWAN SUGIARTO, M.M
Pangkat/NRP : IPDA / 86070333
Jabatan : KASIKEU POLRES CIMAHI
Unit Kerja : POLRES CIMAHI POLDA JAWA BARAT

Dengan ini menyatakan bahwa saya bersedia untuk mendukung dan ikut serta sebagai *stakeholder eksternal* untuk pelaksanaan aksi perubahan dari peserta Pelatihan Kepemimpinan Administrator (PKA) Polri Tahun 2023 yaitu:

Nama : ELIZABETH NOVRITA S.M.L.G, S.E
Pangkat/NIP : PENATA TK I / 197911102008122001
Jabatan : KAUR KEU SUBBAG RENMIN BIDKEU
Unit Kerja : BIDKEU POLDA JAWA BARAT
Judul RAP : DIGITALISASI PERTANGGUNGJAWABAN KEUANGAN
MELALUI SISTEM PENYIMPANAN DIGITAL PERWABKEU
(SI-PADIKU) PADA BIDKEU POLDA JAWA BARAT

Demikian surat pernyataan ini kami buat dengan sebenar-benarnya agar dapat dipergunakan sebagaimana mestinya.

Bandung, Mei 2023
KASIKEU POLRES CIMAHI
Selaku
STAKEHOLDER EKSTERNAL

IHWAN SUGIARTO, M.M
IPDA NRP 86070333

KEPOLISIAN NEGARA REPUBLIK INDONESIA
DAERAH JAWA BARAT
BIDANG KEUANGAN

SURAT PERNYATAAN DUKUNGAN PELAKSANAAN AKSI PERUBAHAN
PELATIHAN KEPEMIMPINAN ADMINISTRATOR (PKA) POLRI
ANGKATAN VII TAHUN 2023

Saya yang bertandatangan dibawah ini:

Nama : HENDRA HENDRIANA, S.Pd
Pangkat/NRP : AKP / 76050404
Jabatan : KASIKEU POLRESTA BANDUNG
Unit Kerja : POLRESTA BANDUNG POLDA JAWA BARAT

Dengan ini menyatakan bahwa saya bersedia untuk mendukung dan ikut serta sebagai *stakeholder eksternal* untuk pelaksanaan aksi perubahan dari peserta Pelatihan Kepemimpinan Administrator (PKA) Polri Tahun 2023 yaitu:

Nama : ELIZABETH NOVRITA S.M.L.G, S.E
Pangkat/NIP : PENATA TK I / 197911102008122001
Jabatan : KAUR KEU SUBBAG RENMIN BIDKEU
Unit Kerja : BIDKEU POLDA JAWA BARAT
Judul RAP : DIGITALISASI PERTANGGUNGJAWABAN KEUANGAN
MELALUI SISTEM PENYIMPANAN DIGITAL PERWABKEU
(SI-PADIKU) PADA BIDKEU POLDA JAWA BARAT

Demikian surat pernyataan ini kami buat dengan sebenar-benarnya agar dapat dipergunakan sebagaimana mestinya.

Bandung, Mei 2023
KASIKEU POLRESTA BANDUNG
Selaku
STAKEHOLDER EKSTERNAL



HENDRA HENDRIANA, S.Pd
AKP NRP 76050404

KEPOLISIAN NEGARA REPUBLIK INDONESIA
DAERAH JAWA BARAT
BIDANG KEUANGAN

SURAT PERNYATAAN DUKUNGAN PELAKSANAAN AKSI PERUBAHAN
PELATIHAN KEPEMIMPINAN ADMINISTRATOR (PKA) POLRI
ANGKATAN VII TAHUN 2023

Saya yang bertandatangan dibawah ini:

Nama : SURYADI
Pangkat/NRP : IPTU / 72090521
Jabatan : KASIKEU POLRES CIREBON KOTA
Unit Kerja : POLRES CIREBON KOTA POLDA JAWA BARAT

Dengan ini menyatakan bahwa saya bersedia untuk mendukung dan ikut serta sebagai *stakeholder eksternal* untuk pelaksanaan aksi perubahan dari peserta Pelatihan Kepemimpinan Administrator (PKA) Polri Tahun 2023 yaitu:

Nama : ELIZABETH NOVITA S.M.L.G, S.E
Pangkat/NIP : PENATA TK I / 197911102008122001
Jabatan : KAUR KEU SUBBAG RENMIN BIDKEU
Unit Kerja : BIDKEU POLDA JAWA BARAT
Judul RAP : DIGITALISASI PERTANGGUNGJAWABAN KEUANGAN
MELALUI SISTEM PENYIMPANAN DIGITAL PERWABKEU
(SI-PADIKU) PADA BIDKEU POLDA JAWA BARAT

Demikian surat pernyataan ini kami buat dengan sebenar-benarnya agar dapat dipergunakan sebagaimana mestinya.

Bandung, Mei 2023
KASIKEU POLRES CIREBON KOTA
Selaku
STAKEHOLDER EKSTERNAL

SURYADI
IPTU NRP 72090521

KEPOLISIAN NEGARA REPUBLIK INDONESIA
DAERAH JAWA BARAT
BIDANG KEUANGAN

SURAT PERNYATAAN DUKUNGAN PELAKSANAAN AKSI PERUBAHAN
PELATIHAN KEPEMIMPINAN ADMINISTRATOR (PKA) POLRI
ANGKATAN VII TAHUN 2023

Saya yang bertandatangan dibawah ini:

Nama : DARYATI, S.E
Pangkat/NRP : IPTU / 68030135
Jabatan : KASIKEU POLRES KUNINGAN
Unit Kerja : POLRES KUNINGAN POLDA JAWA BARAT

Dengan ini menyatakan bahwa saya bersedia untuk mendukung dan ikut serta sebagai *stakeholder eksternal* untuk pelaksanaan aksi perubahan dari peserta Pelatihan Kepemimpinan Administrator (PKA) Polri Tahun 2023 yaitu:

Nama : ELIZABETH NOVRIITA S.M.L.G, S.E
Pangkat/NIP : PENATA TK I / 197911102008122001
Jabatan : KAUR KEU SUBBAG RENMIN BIDKEU
Unit Kerja : BIDKEU POLDA JAWA BARAT
Judul RAP : DIGITALISASI PERTANGGUNGJAWABAN KEUANGAN
MELALUI SISTEM PENYIMPANAN DIGITAL PERWABKEU
(SI-PADIKU) PADA BIDKEU POLDA JAWA BARAT

Demikian surat pernyataan ini kami buat dengan sebenar-benarnya agar dapat dipergunakan sebagaimana mestinya.

Bandung, Mei 2023
KASIKEU POLRES KUNINGAN
Selaku
STAKEHOLDER EKSTERNAL

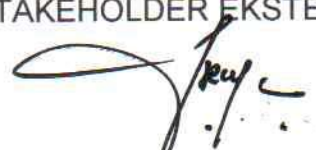

DARYATI, S.E
IPTU NRP 68030135

KEPOLISIAN NEGARA REPUBLIK INDONESIA
DAERAH JAWA BARAT
BIDANG KEUANGAN

SURAT PERNYATAAN DUKUNGAN PELAKSANAAN AKSI PERUBAHAN
PELATIHAN KEPEMIMPINAN ADMINISTRATOR (PKA) POLRI
ANGKATAN VII TAHUN 2023

Saya yang bertandatangan dibawah ini:

Nama : ASHERI, S.Pd
Pangkat/NRP : IPDA / 74070074
Jabatan : P.S KASIKEU POLRES MAJALENGKA
Unit Kerja : POLRES MAJALENGKA POLDA JAWA BARAT

Dengan ini menyatakan bahwa saya bersedia untuk mendukung dan ikut serta sebagai *stakeholder eksternal* untuk pelaksanaan aksi perubahan dari peserta Pelatihan Kepemimpinan Administrator (PKA) Polri Tahun 2023 yaitu:

Nama : ELIZABETH NOVITA S.M.L.G, S.E
Pangkat/NIP : PENATA TK I / 197911102008122001
Jabatan : KAUR KEU SUBBAG RENMIN BIDKEU
Unit Kerja : BIDKEU POLDA JAWA BARAT
Judul RAP : DIGITALISASI PERTANGGUNGJAWABAN KEUANGAN
MELALUI SISTEM PENYIMPANAN DIGITAL PERWABKEU
(SI-PADIKU) PADA BIDKEU POLDA JAWA BARAT

Demikian surat pernyataan ini kami buat dengan sebenar-benarnya agar dapat dipergunakan sebagaimana mestinya.

Bandung, Mei 2023
P.S KASIKEU POLRES MAJALENGKA
Selaku
STAKEHOLDER EKSTERNAL



ASHERI, S.Pd
IPDA NRP 74070074

KEPOLISIAN NEGARA REPUBLIK INDONESIA
DAERAH JAWA BARAT
BIDANG KEUANGAN

SURAT PERNYATAAN DUKUNGAN PELAKSANAAN AKSI PERUBAHAN
PELATIHAN KEPEMIMPINAN ADMINISTRATOR (PKA) POLRI
ANGKATAN VII TAHUN 2023

Saya yang bertandatangan dibawah ini:

Nama : SUMANTO, S.E., M.M
Pangkat/NRP : IPDA / 72100294
Jabatan : KASIKEU POLRESTA CIREBON
Unit Kerja : POLRESTA CIREBON POLDA JAWA BARAT

Dengan ini menyatakan bahwa saya bersedia untuk mendukung dan ikut serta sebagai *stakeholder eksternal* untuk pelaksanaan aksi perubahan dari peserta Pelatihan Kepemimpinan Administrator (PKA) Polri Tahun 2023 yaitu:

Nama : ELIZABETH NOVRIKA S.M.L.G, S.E
Pangkat/NIP : PENATA TK I / 197911102008122001
Jabatan : KAUR KEU SUBBAG RENMIN BIDKEU
Unit Kerja : BIDKEU POLDA JAWA BARAT
Judul RAP : DIGITALISASI PERTANGGUNGJAWABAN KEUANGAN
MELALUI SISTEM PENYIMPANAN DIGITAL PERWABKEU
(SI-PADIKU) PADA BIDKEU POLDA JAWA BARAT

Demikian surat pernyataan ini kami buat dengan sebenar-benarnya agar dapat dipergunakan sebagaimana mestinya.

Bandung, Mei 2023
KASIKEU POLRESTA CIREBON
Selaku
STAKEHOLDER EKSTERNAL



SUMANTO, S.E., M.M
IPDA NRP 72100294

KEPOLISIAN NEGARA REPUBLIK INDONESIA
DAERAH JAWA BARAT
BIDANG KEUANGAN

SURAT PERNYATAAN DUKUNGAN PELAKSANAAN AKSI PERUBAHAN
PELATIHAN KEPEMIMPINAN ADMINISTRATOR (PKA) POLRI
ANGKATAN VII TAHUN 2023

Saya yang bertandatangan dibawah ini:

Nama : DASINO GUSTIANA
Pangkat/NRP : IPTU / 66040358
Jabatan : KASIKEU POLRES CIAMIS
Unit Kerja : POLRES CIAMIS POLDA JAWA BARAT

Dengan ini menyatakan bahwa saya bersedia untuk mendukung dan ikut serta sebagai *stakeholder eksternal* untuk pelaksanaan aksi perubahan dari peserta Pelatihan Kepemimpinan Administrator (PKA) Polri Tahun 2023 yaitu:

Nama : ELIZABETH NOVRITA S.M.L.G, S.E
Pangkat/NIP : PENATA TK I / 197911102008122001
Jabatan : KAUR KEU SUBBAG RENMIN BIDKEU
Unit Kerja : BIDKEU POLDA JAWA BARAT
Judul RAP : DIGITALISASI PERTANGGUNGJAWABAN KEUANGAN
MELALUI SISTEM PENYIMPANAN DIGITAL PERWABKEU
(SI-PADIKU) PADA BIDKEU POLDA JAWA BARAT

Demikian surat pernyataan ini kami buat dengan sebenar-benarnya agar dapat dipergunakan sebagaimana mestinya.

Bandung, Mei 2023
KASIKEU POLRES CIAMIS
Selaku
STAKEHOLDER EKSTERNAL

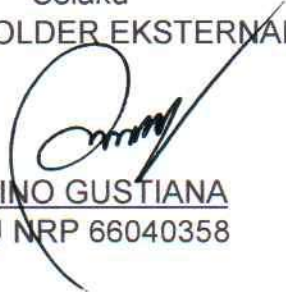
DASINO GUSTIANA
IPTU NRP 66040358

KEPOLISIAN NEGARA REPUBLIK INDONESIA
DAERAH JAWA BARAT
BIDANG KEUANGAN

SURAT PERNYATAAN DUKUNGAN PELAKSANAAN AKSI PERUBAHAN
PELATIHAN KEPEMIMPINAN ADMINISTRATOR (PKA) POLRI
ANGKATAN VII TAHUN 2023

Saya yang bertandatangan dibawah ini:

Nama : IKIN
Pangkat/NRP : IPDA / 67070388
Jabatan : KASIKEU POLRES SUMEDANG
Unit Kerja : POLRES SUMEDANG POLDA JAWA BARAT

Dengan ini menyatakan bahwa saya bersedia untuk mendukung dan ikut serta sebagai *stakeholder eksternal* untuk pelaksanaan aksi perubahan dari peserta Pelatihan Kepemimpinan Administrator (PKA) Polri Tahun 2023 yaitu:

Nama : ELIZABETH NOVITA S.M.L.G, S.E
Pangkat/NIP : PENATA TK I / 197911102008122001
Jabatan : KAUR KEU SUBBAG RENMIN BIDKEU
Unit Kerja : BIDKEU POLDA JAWA BARAT
Judul RAP : DIGITALISASI PERTANGGUNGJAWABAN KEUANGAN
MELALUI SISTEM PENYIMPANAN DIGITAL PERWABKEU
(SI-PADIKU) PADA BIDKEU POLDA JAWA BARAT

Demikian surat pernyataan ini kami buat dengan sebenar-benarnya agar dapat dipergunakan sebagaimana mestinya.

Bandung, Mei 2023
KASIKEU POLRES SUMEDANG
Selaku
STAKEHOLDER EKSTERNAL

IKIN
IPDA NRP 67070388

KEPOLISIAN NEGARA REPUBLIK INDONESIA
DAERAH JAWA BARAT
BIDANG KEUANGAN

SURAT PERNYATAAN DUKUNGAN PELAKSANAAN AKSI PERUBAHAN
PELATIHAN KEPEMIMPINAN ADMINISTRATOR (PKA) POLRI
ANGKATAN VII TAHUN 2023

Saya yang bertandatangan dibawah ini:

Nama : SUPRIONO
Pangkat/NRP : IPDA / 73080112
Jabatan : KASIKEU POLRES TASIKMALAYA
Unit Kerja : POLRES TASIKMALAYA POLDA JAWA BARAT

Dengan ini menyatakan bahwa saya bersedia untuk mendukung dan ikut serta sebagai *stakeholder eksternal* untuk pelaksanaan aksi perubahan dari peserta Pelatihan Kepemimpinan Administrator (PKA) Polri Tahun 2023 yaitu:

Nama : ELIZABETH NOVRITA S.M.L.G, S.E
Pangkat/NIP : PENATA TK I / 197911102008122001
Jabatan : KAUR KEU SUBBAG RENMIN BIDKEU
Unit Kerja : BIDKEU POLDA JAWA BARAT
Judul RAP : DIGITALISASI PERTANGGUNGJAWABAN KEUANGAN
MELALUI SISTEM PENYIMPANAN DIGITAL PERWABKEU
(SI-PADIKU) PADA BIDKEU POLDA JAWA BARAT

Demikian surat pernyataan ini kami buat dengan sebenar-benarnya agar dapat dipergunakan sebagaimana mestinya.

Bandung, Mei 2023
KASIKEU POLRES TASIKMALAYA
Selaku
STAKEHOLDER EKSTERNAL

SUPRIONO
IPDA NRP 73080112

KEPOLISIAN NEGARA REPUBLIK INDONESIA
DAERAH JAWA BARAT
BIDANG KEUANGAN

SURAT PERNYATAAN DUKUNGAN PELAKSANAAN AKSI PERUBAHAN
PELATIHAN KEPEMIMPINAN ADMINISTRATOR (PKA) POLRI
ANGKATAN VII TAHUN 2023

Saya yang bertandatangan dibawah ini:

Nama : MARYATI, S.H
Pangkat/NRP : IPDA / 72100370
Jabatan : KASIKEU POLRES BOGOR
Unit Kerja : POLRES BOGOR POLDA JAWA BARAT

Dengan ini menyatakan bahwa saya bersedia untuk mendukung dan ikut serta sebagai *stakeholder eksternal* untuk pelaksanaan aksi perubahan dari peserta Pelatihan Kepemimpinan Administrator (PKA) Polri Tahun 2023 yaitu:

Nama : ELIZABETH NOVRITA S.M.L.G, S.E
Pangkat/NIP : PENATA TK I / 197911102008122001
Jabatan : KAUR KEU SUBBAG RENMIN BIDKEU
Unit Kerja : BIDKEU POLDA JAWA BARAT
Judul RAP : DIGITALISASI PERTANGGUNGJAWABAN KEUANGAN
MELALUI SISTEM PENYIMPANAN DIGITAL PERWABKEU
(SI-PADIKU) PADA BIDKEU POLDA JAWA BARAT

Demikian surat pernyataan ini kami buat dengan sebenar-benarnya agar dapat dipergunakan sebagaimana mestinya.

Bandung, Mei 2023
KASIKEU POLRES BOGOR
Selaku
STAKEHOLDER EKSTERNAL

MARYATI S.H
IPDA NRP 72100370

KEPOLISIAN NEGARA REPUBLIK INDONESIA
DAERAH JAWA BARAT
BIDANG KEUANGAN

SURAT PERNYATAAN DUKUNGAN PELAKSANAAN AKSI PERUBAHAN
PELATIHAN KEPEMIMPINAN ADMINISTRATOR (PKA) POLRI
ANGKATAN VII TAHUN 2023

Saya yang bertandatangan dibawah ini:

Nama : DEDEH ROHAYATI
Pangkat/NRP : IPDA / 69010098
Jabatan : KASIKEU POLRES SUBANG
Unit Kerja : POLRES SUBANG POLDA JAWA BARAT

Dengan ini menyatakan bahwa saya bersedia untuk mendukung dan ikut serta sebagai *stakeholder eksternal* untuk pelaksanaan aksi perubahan dari peserta Pelatihan Kepemimpinan Administrator (PKA) Polri Tahun 2023 yaitu:

Nama : ELIZABETH NOVITA S.M.L.G, S.E
Pangkat/NIP : PENATA TK I / 197911102008122001
Jabatan : KAUR KEU SUBBAG RENMIN BIDKEU
Unit Kerja : BIDKEU POLDA JAWA BARAT
Judul RAP : DIGITALISASI PERTANGGUNGJAWABAN KEUANGAN
MELALUI SISTEM PENYIMPANAN DIGITAL PERWABKEU
(SI-PADIKU) PADA BIDKEU POLDA JAWA BARAT

Demikian surat pernyataan ini kami buat dengan sebenar-benarnya agar dapat dipergunakan sebagaimana mestinya.

Bandung, Mei 2023
KASIKEU POLRES SUBANG
Selaku
STAKEHOLDER EKSTERNAL



DEDEH ROHAYATI
IPDA NRP 69010098

KEPOLISIAN NEGARA REPUBLIK INDONESIA
DAERAH JAWA BARAT
BIDANG KEUANGAN

SURAT PERNYATAAN DUKUNGAN PELAKSANAAN AKSI PERUBAHAN
PELATIHAN KEPEMIMPINAN ADMINISTRATOR (PKA) POLRI
ANGKATAN VII TAHUN 2023

Saya yang bertandatangan dibawah ini:

Nama : HIRO HIDAYAT, S.H
Pangkat/NRP : AKP / 74060300
Jabatan : KASIKEU POLRESTA BOGOR KOTA
Unit Kerja : POLRESTA BOGOR KOTA POLDA JAWA BARAT

Dengan ini menyatakan bahwa saya bersedia untuk mendukung dan ikut serta sebagai *stakeholder eksternal* untuk pelaksanaan aksi perubahan dari peserta Pelatihan Kepemimpinan Administrator (PKA) Polri Tahun 2023 yaitu:

Nama : ELIZABETH NOVRITA S.M.L.G, S.E
Pangkat/NIP : PENATA TK I / 197911102008122001
Jabatan : KAUR KEU SUBBAG RENMIN BIDKEU
Unit Kerja : BIDKEU POLDA JAWA BARAT
Judul RAP : DIGITALISASI PERTANGGUNGJAWABAN KEUANGAN
MELALUI SISTEM PENYIMPANAN DIGITAL PERWABKEU
(SI-PADIKU) PADA BIDKEU POLDA JAWA BARAT

Demikian surat pernyataan ini kami buat dengan sebenar-benarnya agar dapat dipergunakan sebagaimana mestinya.

Bandung, Mei 2023
KASIKEU POLRESTA BOGOR KOTA
Selaku
STAKEHOLDER EKSTERNAL

HIRO HIDAYAT, S.H
AKP NRP 74060300

KEPOLISIAN NEGARA REPUBLIK INDONESIA
DAERAH JAWA BARAT
BIDANG KEUANGAN

SURAT PERNYATAAN DUKUNGAN PELAKSANAAN AKSI PERUBAHAN
PELATIHAN KEPEMIMPINAN ADMINISTRATOR (PKA) POLRI
ANGKATAN VII TAHUN 2023

Saya yang bertandatangan dibawah ini:

Nama : KARSA
Pangkat/NRP : IPDA / 70020249
Jabatan : KASIKEU POLRES INDRAMAYU
Unit Kerja : POLRES INDRAMAYU POLDA JAWA BARAT

Dengan ini menyatakan bahwa saya bersedia untuk mendukung dan ikut serta sebagai *stakeholder eksternal* untuk pelaksanaan aksi perubahan dari peserta Pelatihan Kepemimpinan Administrator (PKA) Polri Tahun 2023 yaitu:

Nama : ELIZABETH NOVRITA S.M.L.G, S.E
Pangkat/NIP : PENATA TK I / 197911102008122001
Jabatan : KAUR KEU SUBBAG RENMIN BIDKEU
Unit Kerja : BIDKEU POLDA JAWA BARAT
Judul RAP : DIGITALISASI PERTANGGUNGJAWABAN KEUANGAN
MELALUI SISTEM PENYIMPANAN DIGITAL PERWABKEU
(SI-PADIKU) PADA BIDKEU POLDA JAWA BARAT

Demikian surat pernyataan ini kami buat dengan sebenar-benarnya agar dapat dipergunakan sebagaimana mestinya.

Bandung, Mei 2023
KASIKEU POLRES INDRAMAYU
Selaku
STAKEHOLDER EKSTERNAL

KARSA
IPDA NRP 70020249

KEPOLISIAN NEGARA REPUBLIK INDONESIA
DAERAH JAWA BARAT
BIDANG KEUANGAN

SURAT PERNYATAAN DUKUNGAN PELAKSANAAN AKSI PERUBAHAN
PELATIHAN KEPEMIMPINAN ADMINISTRATOR (PKA) POLRI
ANGKATAN VII TAHUN 2023

Saya yang bertandatangan dibawah ini:

Nama : DEDI, S.E
Pangkat/NRP : AIPDA / 80031108
Jabatan : KASIKEU POLRES PURWAKARTA
Unit Kerja : POLRES PURWAKARTA POLDA JAWA BARAT

Dengan ini menyatakan bahwa saya bersedia untuk mendukung dan ikut serta sebagai *stakeholder eksternal* untuk pelaksanaan aksi perubahan dari peserta Pelatihan Kepemimpinan Administrator (PKA) Polri Tahun 2023 yaitu:

Nama : ELIZABETH NOVRITA S.M.L.G, S.E
Pangkat/NIP : PENATA TK I / 197911102008122001
Jabatan : KAUR KEU SUBBAG RENMIN BIDKEU
Unit Kerja : BIDKEU POLDA JAWA BARAT
Judul RAP : DIGITALISASI PERTANGGUNGJAWABAN KEUANGAN
MELALUI SISTEM PENYIMPANAN DIGITAL PERWABKEU
(SI-PADIKU) PADA BIDKEU POLDA JAWA BARAT

Demikian surat pernyataan ini kami buat dengan sebenar-benarnya agar dapat dipergunakan sebagaimana mestinya.

Bandung, Mei 2023
KASIKEU POLRES PURWAKARTA
Selaku
STAKEHOLDER EKSTERNAL

DEDI, S.E
AIPDA NRP 80031108

KEPOLISIAN NEGARA REPUBLIK INDONESIA
DAERAH JAWA BARAT
BIDANG KEUANGAN

SURAT PERNYATAAN DUKUNGAN PELAKSANAAN AKSI PERUBAHAN
PELATIHAN KEPEMIMPINAN ADMINISTRATOR (PKA) POLRI
ANGKATAN VII TAHUN 2023

Saya yang bertandatangan dibawah ini:

Nama : AHMAN, S.E
Pangkat/NRP : IPDA / 76010148
Jabatan : KASIKEU POLRES KARAWANG
Unit Kerja : POLRES KARAWANG POLDA JAWA BARAT

Dengan ini menyatakan bahwa saya bersedia untuk mendukung dan ikut serta sebagai *stakeholder eksternal* untuk pelaksanaan aksi perubahan dari peserta Pelatihan Kepemimpinan Administrator (PKA) Polri Tahun 2023 yaitu:

Nama : ELIZABETH NOVRITA S.M.L.G, S.E
Pangkat/NIP : PENATA TK I / 197911102008122001
Jabatan : KAUR KEU SUBBAG RENMIN BIDKEU
Unit Kerja : BIDKEU POLDA JAWA BARAT
Judul RAP : DIGITALISASI PERTANGGUNGJAWABAN KEUANGAN
MELALUI SISTEM PENYIMPANAN DIGITAL PERWABKEU
(SI-PADIKU) PADA BIDKEU POLDA JAWA BARAT

Demikian surat pernyataan ini kami buat dengan sebenar-benarnya agar dapat dipergunakan sebagaimana mestinya.

Bandung, Mei 2023
KASIKEU POLRES KARAWANG
Selaku
STAKEHOLDER EKSTERNAL

AHMAN, S.E
IPDA NRP 76010148

KEPOLISIAN NEGARA REPUBLIK INDONESIA
DAERAH JAWA BARAT
BIDANG KEUANGAN

SURAT PERNYATAAN DUKUNGAN PELAKSANAAN AKSI PERUBAHAN
PELATIHAN KEPEMIMPINAN ADMINISTRATOR (PKA) POLRI
ANGKATAN VII TAHUN 2023

Saya yang bertandatangan dibawah ini:

Nama : SUNTONO
Pangkat/NRP : AIPDA / 82090973
Jabatan : P.S KASIKEU POLRES PANGANDARAN
Unit Kerja : POLRES PANGANDARAN POLDA JAWA BARAT

Dengan ini menyatakan bahwa saya bersedia untuk mendukung dan ikut serta sebagai *stakeholder eksternal* untuk pelaksanaan aksi perubahan dari peserta Pelatihan Kepemimpinan Administrator (PKA) Polri Tahun 2023 yaitu:

Nama : ELIZABETH NOVRIKA S.M.L.G, S.E
Pangkat/NIP : PENATA TK I / 197911102008122001
Jabatan : KAUR KEU SUBBAG RENMIN BIDKEU
Unit Kerja : BIDKEU POLDA JAWA BARAT
Judul RAP : DIGITALISASI PERTANGGUNGJAWABAN KEUANGAN
MELALUI SISTEM PENYIMPANAN DIGITAL PERWABKEU
(SI-PADIKU) PADA BIDKEU POLDA JAWA BARAT

Demikian surat pernyataan ini kami buat dengan sebenar-benarnya agar dapat dipergunakan sebagaimana mestinya.

Bandung, Mei 2023
P.S KASIKEU POLRES PANGANDARAN
Selaku
STAKEHOLDER EKSTERNAL

SUNTONO
AIPDA NRP 82090973

KEPOLISIAN NEGARA REPUBLIK INDONESIA
DAERAH JAWA BARAT
BIDANG KEUANGAN

SURAT PERNYATAAN DUKUNGAN PELAKSANAAN AKSI PERUBAHAN
PELATIHAN KEPEMIMPINAN ADMINISTRATOR (PKA) POLRI
ANGKATAN VII TAHUN 2023

Saya yang bertandatangan dibawah ini:

Nama : YOSEP CARDIANA, S.E
Pangkat/NRP : AIPDA / 83101277
Jabatan : P.S KASIKEU POLRES BANJAR
Unit Kerja : POLRES BANJAR POLDA JAWA BARAT

Dengan ini menyatakan bahwa saya bersedia untuk mendukung dan ikut serta sebagai *stakeholder eksternal* untuk pelaksanaan aksi perubahan dari peserta Pelatihan Kepemimpinan Administrator (PKA) Polri Tahun 2023 yaitu:

Nama : ELIZABETH NOVITA S.M.L.G, S.E
Pangkat/NIP : PENATA TK I / 197911102008122001
Jabatan : KAUR KEU SUBBAG RENMIN BIDKEU
Unit Kerja : BIDKEU POLDA JAWA BARAT
Judul RAP : DIGITALISASI PERTANGGUNGJAWABAN KEUANGAN
MELALUI SISTEM PENYIMPANAN DIGITAL PERWABKEU
(SI-PADIKU) PADA BIDKEU POLDA JAWA BARAT

Demikian surat pernyataan ini kami buat dengan sebenar-benarnya agar dapat dipergunakan sebagaimana mestinya.

Bandung, Mei 2023
P.S KASIKEU POLRES BANJAR
Selaku
STAKEHOLDER EKSTERNAL



YOSEP CARDIANA, S.E
AIPDA NRP / 83101277

KEPOLISIAN NEGARA REPUBLIK INDONESIA
DAERAH JAWA BARAT
BIDANG KEUANGAN

SURAT PERNYATAAN DUKUNGAN PELAKSANAAN AKSI PERUBAHAN
PELATIHAN KEPEMIMPINAN ADMINISTRATOR (PKA) POLRI
ANGKATAN VII TAHUN 2023

Saya yang bertandatangan dibawah ini:

Nama : IMAS RAHMAWATI
Pangkat/NRP : PENDA I / 196707161989032002
Jabatan : PLT KASIKEU POLRES SUKABUMI KOTA
Unit Kerja : POLRES SUKABUMI KOTA POLDA JAWA BARAT

Dengan ini menyatakan bahwa saya bersedia untuk mendukung dan ikut serta sebagai *stakeholder eksternal* untuk pelaksanaan aksi perubahan dari peserta Pelatihan Kepemimpinan Administrator (PKA) Polri Tahun 2023 yaitu:

Nama : ELIZABETH NOVRITA S.M.L.G, S.E
Pangkat/NIP : PENATA TK I / 197911102008122001
Jabatan : KAUR KEU SUBBAG RENMIN BIDKEU
Unit Kerja : BIDKEU POLDA JAWA BARAT
Judul RAP : DIGITALISASI PERTANGGUNGJAWABAN KEUANGAN
MELALUI SISTEM PENYIMPANAN DIGITAL PERWABKEU
(SI-PADIKU) PADA BIDKEU POLDA JAWA BARAT

Demikian surat pernyataan ini kami buat dengan sebenar-benarnya agar dapat dipergunakan sebagaimana mestinya.

Bandung, Mei 2023
P.S KASIKEU POLRES SUKABUMI KOTA
Selaku
STAKEHOLDER EKSTERNAL



IMAS RAHMAWATI
PENDA I NIP 196707161989032002

KEPOLISIAN NEGARA REPUBLIK INDONESIA
DAERAH JAWA BARAT
BIDANG KEUANGAN

SURAT PERNYATAAN DUKUNGAN PELAKSANAAN AKSI PERUBAHAN
PELATIHAN KEPEMIMPINAN ADMINISTRATOR (PKA) POLRI
ANGKATAN VII TAHUN 2023

Saya yang bertandatangan dibawah ini:

Nama : YADI SUPRIYADI
Pangkat/NRP : AIPDA / 81071135
Jabatan : P.S KASIKEU POLRES SUKABUMI
Unit Kerja : POLRES SUKABUMI POLDA JAWA BARAT

Dengan ini menyatakan bahwa saya bersedia untuk mendukung dan ikut serta sebagai *stakeholder eksternal* untuk pelaksanaan aksi perubahan dari peserta Pelatihan Kepemimpinan Administrator (PKA) Polri Tahun 2023 yaitu:

Nama : ELIZABETH NOVITA S.M.L.G, S.E
Pangkat/NIP : PENATA TK I / 197911102008122001
Jabatan : KAUR KEU SUBBAG RENMIN BIDKEU
Unit Kerja : BIDKEU POLDA JAWA BARAT
Judul RAP : DIGITALISASI PERTANGGUNGJAWABAN KEUANGAN
MELALUI SISTEM PENYIMPANAN DIGITAL PERWABKEU
(SI-PADIKU) PADA BIDKEU POLDA JAWA BARAT

Demikian surat pernyataan ini kami buat dengan sebenar-benarnya agar dapat dipergunakan sebagaimana mestinya.

Bandung, Mei 2023
P.S KASIKEU POLRES SUKABUMI
Selaku
STAKEHOLDER EKSTERNAL

YADI SUPRIYADI
AIPDA/NRP 81071135

KEPOLISIAN NEGARA REPUBLIK INDONESIA
DAERAH JAWA BARAT
BIDANG KEUANGAN

SURAT PERNYATAAN DUKUNGAN PELAKSANAAN AKSI PERUBAHAN
PELATIHAN KEPEMIMPINAN ADMINISTRATOR (PKA) POLRI
ANGKATAN VII TAHUN 2023

Saya yang bertandatangan dibawah ini:

Nama : WIWIN ERWIN WIJAYA
Pangkat/NRP : IPTU / 72060013
Jabatan : KASIKEU POLRES CIANJUR
Unit Kerja : POLRES CIANJUR POLDA JAWA BARAT

Dengan ini menyatakan bahwa saya bersedia untuk mendukung dan ikut serta sebagai *stakeholder eksternal* untuk pelaksanaan aksi perubahan dari peserta Pelatihan Kepemimpinan Administrator (PKA) Polri Tahun 2023 yaitu:

Nama : ELIZABETH NOVITA S.M.L.G, S.E
Pangkat/NIP : PENATA TK I / 197911102008122001
Jabatan : KAUR KEU SUBBAG RENMIN BIDKEU
Unit Kerja : BIDKEU POLDA JAWA BARAT
Judul RAP : DIGITALISASI PERTANGGUNGJAWABAN KEUANGAN
MELALUI SISTEM PENYIMPANAN DIGITAL PERWABKEU
(SI-PADIKU) PADA BIDKEU POLDA JAWA BARAT

Demikian surat pernyataan ini kami buat dengan sebenar-benarnya agar dapat dipergunakan sebagaimana mestinya.

Bandung, Mei 2023
KASIKEU POLRES CIANJUR
Selaku
STAKEHOLDER EKSTERNAL

WIWIN ERWIN WIJAYA
IPTU NRP 72060013

KEPOLISIAN NEGARA REPUBLIK INDONESIA
DAERAH JAWA BARAT
BIDANG KEUANGAN

SURAT PERNYATAAN DUKUNGAN PELAKSANAAN AKSI PERUBAHAN
PELATIHAN KEPEMIMPINAN ADMINISTRATOR (PKA) POLRI
ANGKATAN VII TAHUN 2023

Saya yang bertandatangan dibawah ini:

Nama : SULAEMAN , S.H
Pangkat/NRP : AIPDA / 83091028
Jabatan : P.S KASIKEU POLRES TASIKMALAYA KOTA
Unit Kerja : POLRES TASIKMALAYA KOTA POLDA JAWA BARAT

Dengan ini menyatakan bahwa saya bersedia untuk mendukung dan ikut serta sebagai *stakeholder eksternal* untuk pelaksanaan aksi perubahan dari peserta Pelatihan Kepemimpinan Administrator (PKA) Polri Tahun 2023 yaitu:

Nama : ELIZABETH NOVITA S.M.L.G, S.E
Pangkat/NIP : PENATA TK I / 197911102008122001
Jabatan : KAUR KEU SUBBAG RENMIN BIDKEU
Unit Kerja : BIDKEU POLDA JAWA BARAT
Judul RAP : DIGITALISASI PERTANGGUNGJAWABAN KEUANGAN
MELALUI SISTEM PENYIMPANAN DIGITAL PERWABKEU
(SI-PADIKU) PADA BIDKEU POLDA JAWA BARAT

Demikian surat pernyataan ini kami buat dengan sebenar-benarnya agar dapat dipergunakan sebagaimana mestinya.

Bandung, Mei 2023
P.S KASIKEU POLRES TASIKMALAYA KOTA
Selaku
STAKEHOLDER EKSTERNAL

SULAEMAN, S.H
AIPDA NRP 83091028

KEPOLISIAN NEGARA REPUBLIK INDONESIA
DAERAH JAWA BARAT
BIDANG KEUANGAN

SURAT PERNYATAAN DUKUNGAN PELAKSANAAN AKSI PERUBAHAN
PELATIHAN KEPEMIMPINAN ADMINISTRATOR (PKA) POLRI
ANGKATAN VII TAHUN 2023

Saya yang bertandatangan dibawah ini:

Nama : MOCH BASIR MUTJABA
Pangkat/NRP : BRIPKA / 81061115
Jabatan : P.S KASIKEU POLRES GARUT
Unit Kerja : POLRES GARUT POLDA JAWA BARAT

Dengan ini menyatakan bahwa saya bersedia untuk mendukung dan ikut serta sebagai *stakeholder eksternal* untuk pelaksanaan aksi perubahan dari peserta Pelatihan Kepemimpinan Administrator (PKA) Polri Tahun 2023 yaitu:

Nama : ELIZABETH NOVRITA S.M.L.G, S.E
Pangkat/NIP : PENATA TK I / 197911102008122001
Jabatan : KAUR KEU SUBBAG RENMIN BIDKEU
Unit Kerja : BIDKEU POLDA JAWA BARAT
Judul RAP : DIGITALISASI PERTANGGUNGJAWABAN KEUANGAN
MELALUI SISTEM PENYIMPANAN DIGITAL PERWABKEU
(SI-PADIKU) PADA BIDKEU POLDA JAWA BARAT

Demikian surat pernyataan ini kami buat dengan sebenar-benarnya agar dapat dipergunakan sebagaimana mestinya.

Bandung, Mei 2023
P.S KASIKEU POLRES GARUT
Selaku
STAKEHOLDER EKSTERNAL

MOCH BASIR MUTJABA
BRIPKA NRP 81061115

KEPOLISIAN NEGARA REPUBLIK INDONESIA
DAERAH JAWA BARAT
BIDANG KEUANGAN

SURAT PERNYATAAN DUKUNGAN PELAKSANAAN AKSI PERUBAHAN
PELATIHAN KEPEMIMPINAN ADMINISTRATOR (PKA) POLRI
ANGKATAN VII TAHUN 2023

Saya yang bertandatangan dibawah ini:

Nama : HARRIS SYUHADA AL-AZHAR, S.H
Pangkat/NRP : BRIPTU / 95041107
Jabatan : BAMIN SUBBAGRENMIN DITLANTAS POLDA JABAR
Unit Kerja : DITLANTAS POLDA JAWA BARAT

Dengan ini menyatakan bahwa saya bersedia untuk mendukung dan ikut serta sebagai *stakeholder eksternal* untuk pelaksanaan aksi perubahan dari peserta Pelatihan Kepemimpinan Administrator (PKA) Polri Tahun 2023 yaitu:

Nama : ELIZABETH NOVRITA S.M.L.G, S.E
Pangkat/NIP : PENATA TK I / 197911102008122001
Jabatan : KAUR KEU SUBBAG RENMIN BIDKEU
Unit Kerja : BIDKEU POLDA JAWA BARAT
Judul RAP : DIGITALISASI PERTANGGUNGJAWABAN KEUANGAN
MELALUI SISTEM PENYIMPANAN DIGITAL PERWABKEU
(SI-PADIKU) PADA BIDKEU POLDA JAWA BARAT

Demikian surat pernyataan ini kami buat dengan sebenar-benarnya agar dapat dipergunakan sebagaimana mestinya.

Bandung, April 2023
BAMIN SUBBAGRENMIN DIT LANTAS
Selaku
STAKEHOLDER EKSTERNAL

HARRIS SYUHADA AL-AZHAR, S.H
BRIPTU NRP 95041107

KEPOLISIAN NEGARA REPUBLIK INDONESIA
DAERAH JAWA BARAT
BIDANG KEUANGAN

SURAT PERNYATAAN DUKUNGAN PELAKSANAAN AKSI PERUBAHAN
PELATIHAN KEPEMIMPINAN ADMINISTRATOR (PKA) POLRI
ANGKATAN VII TAHUN 2023

Saya yang bertandatangan dibawah ini:

Nama : LUSI LESTARI
Pangkat/NIP : BRIPTU / 97030113
Jabatan : BAMIN BIRO OPERASI POLDA JABAR
Unit Kerja : BIRO OPERASI POLDA JAWA BARAT

Dengan ini menyatakan bahwa saya bersedia untuk mendukung dan ikut serta sebagai *stakeholder eksternal* untuk pelaksanaan aksi perubahan dari peserta Pelatihan Kepemimpinan Administrator (PKA) Polri Tahun 2023 yaitu:

Nama : ELIZABETH NOVRITA S.M.L.G, S.E
Pangkat/NIP : PENATA TK I / 197911102008122001
Jabatan : KAUR KEU SUBBAG RENMIN BIDKEU
Unit Kerja : BIDKEU POLDA JAWA BARAT
Judul RAP : DIGITALISASI PERTANGGUNGJAWABAN KEUANGAN
MELALUI SISTEM PENYIMPANAN DIGITAL PERWABKEU
(SI-PADIKU) PADA BIDKEU POLDA JAWA BARAT

Demikian surat pernyataan ini kami buat dengan sebenar-benarnya agar dapat dipergunakan sebagaimana mestinya.

Bandung, April 2023
BAMIN SUBBAGRENMIN BIRO OPERASI
Selaku
STAKEHOLDER EKSTERNAL

LUSI LESTARI
BRIPTU NRP 97030113

KEPOLISIAN NEGARA REPUBLIK INDONESIA
DAERAH JAWA BARAT
BIDANG KEUANGAN

SURAT PERNYATAAN DUKUNGAN PELAKSANAAN AKSI PERUBAHAN
PELATIHAN KEPEMIMPINAN ADMINISTRATOR (PKA) POLRI
ANGKATAN VII TAHUN 2023

Saya yang bertandatangan dibawah ini:

Nama : SENNA VARGIANI
Pangkat/NIP : BRIPTU / 93080941
Jabatan : BAMIN SUBBAGRENMIN ITWASDA POLDA JABAR
Unit Kerja : ITWASDA POLDA JAWA BARAT

Dengan ini menyatakan bahwa saya bersedia untuk mendukung dan ikut serta sebagai *stakeholder eksternal* untuk pelaksanaan aksi perubahan dari peserta Pelatihan Kepemimpinan Administrator (PKA) Polri Tahun 2023 yaitu:

Nama : ELIZABETH NOVRITA S.M.L.G, S.E
Pangkat/NIP : PENATA TK I / 197911102008122001
Jabatan : KAUR KEU SUBBAG RENMIN BIDKEU
Unit Kerja : BIDKEU POLDA JAWA BARAT
Judul RAP : DIGITALISASI PERTANGGUNGJAWABAN KEUANGAN
MELALUI SISTEM PENYIMPANAN DIGITAL PERWABKEU
(SI-PADIKU) PADA BIDKEU POLDA JAWA BARAT

Demikian surat pernyataan ini kami buat dengan sebenar-benarnya agar dapat dipergunakan sebagaimana mestinya.

Bandung, April 2023
BAMIN SUBBAGRENMIN ITWASDA
Selaku
STAKEHOLDER EKSTERNAL

SENNA VARGIANI
BRIPTU NRP 93080941

KEPOLISIAN NEGARA REPUBLIK INDONESIA
DAERAH JAWA BARAT
BIDANG KEUANGAN

SURAT PERNYATAAN DUKUNGAN PELAKSANAAN AKSI PERUBAHAN
PELATIHAN KEPEMIMPINAN ADMINISTRATOR (PKA) POLRI
ANGKATAN VII TAHUN 2023

Saya yang bertandatangan dibawah ini:

Nama : YUYUN SUGANDA
Pangkat/NIP : PENATA / 197011221991031004
Jabatan : PAMIN SUBBAGRENMIN DIT SAMAPTA POLDA JABAR
Unit Kerja : DIT SAMAPTA POLDA JAWA BARAT

Dengan ini menyatakan bahwa saya bersedia untuk mendukung dan ikut serta sebagai *stakeholder eksternal* untuk pelaksanaan aksi perubahan dari peserta Pelatihan Kepemimpinan Administrator (PKA) Polri Tahun 2023 yaitu:

Nama : ELIZABETH NOVRITA S.M.L.G, S.E
Pangkat/NIP : PENATA TK I / 197911102008122001
Jabatan : KAUR KEU SUBBAG RENMIN BIDKEU
Unit Kerja : BIDKEU POLDA JAWA BARAT
Judul RAP : DIGITALISASI PERTANGGUNGJAWABAN KEUANGAN
MELALUI SISTEM PENYIMPANAN DIGITAL PERWABKEU
(SI-PADIKU) PADA BIDKEU POLDA JAWA BARAT

Demikian surat pernyataan ini kami buat dengan sebenar-benarnya agar dapat dipergunakan sebagaimana mestinya.

Bandung, April 2023
PAMIN SUBBAGRENMIN DIT SAMAPTA
Selaku
STAKEHOLDER EKSTERNAL

YUYUN SUGANDA
PENATA NIP 197011221991031004

KEPOLISIAN NEGARA REPUBLIK INDONESIA
DAERAH JAWA BARAT
BIDANG KEUANGAN

SURAT PERNYATAAN DUKUNGAN PELAKSANAAN AKSI PERUBAHAN
PELATIHAN KEPEMIMPINAN ADMINISTRATOR (PKA) POLRI
ANGKATAN VII TAHUN 2023

Saya yang bertandatangan dibawah ini:

Nama : EKA APRILIA PURWANNGSIH, S.Kom
Pangkat/NIP : PENDA TK I / 198704182009122002
Jabatan : PAMIN SUBBAGRENMIN BID PROPAM POLDA JABAR
Unit Kerja : BID PROPAM POLDA JAWA BARAT

Dengan ini menyatakan bahwa saya bersedia untuk mendukung dan ikut serta sebagai *stakeholder eksternal* untuk pelaksanaan aksi perubahan dari peserta Pelatihan Kepemimpinan Administrator (PKA) Polri Tahun 2023 yaitu:

Nama : ELIZABETH NOVRITA S.M.L.G, S.E
Pangkat/NIP : PENATA TK I / 197911102008122001
Jabatan : KAUR KEU SUBBAG RENMIN BIDKEU
Unit Kerja : BIDKEU POLDA JAWA BARAT
Judul RAP : DIGITALISASI PERTANGGUNGJAWABAN KEUANGAN
MELALUI SISTEM PENYIMPANAN DIGITAL PERWABKEU
(SI-PADIKU) PADA BIDKEU POLDA JAWA BARAT

Demikian surat pernyataan ini kami buat dengan sebenar-benarnya agar dapat dipergunakan sebagaimana mestinya.

Bandung, April 2023
PAMIN SUBBAGRENMIN BID PROPAM
Selaku
STAKEHOLDER EKSTERNAL

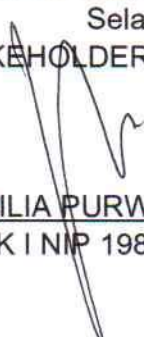
EKA APRILIA PURWANNGSIH, S.Kom
PENDA TK I NIP 198704182009122002

KEPOLISIAN NEGARA REPUBLIK INDONESIA
DAERAH JAWA BARAT
BIDANG KEUANGAN

SURAT PERNYATAAN DUKUNGAN PELAKSANAAN AKSI PERUBAHAN
PELATIHAN KEPEMIMPINAN ADMINISTRATOR (PKA) POLRI
ANGKATAN VII TAHUN 2023

Saya yang bertandatangan dibawah ini:

Nama : AHMAD FAISAL
Pangkat/NIP : PENDA / 197510212014121003
Jabatan : PAMIN SUBBAGRENMIN RSB SARTIKA ASIH POLDA
JABAR
Unit Kerja : RSB SARTIKA ASIH POLDA JAWA BARAT

Dengan ini menyatakan bahwa saya bersedia untuk mendukung dan ikut serta sebagai *stakeholder eksternal* untuk pelaksanaan aksi perubahan dari peserta Pelatihan Kepemimpinan Administrator (PKA) Polri Tahun 2023 yaitu:

Nama : ELIZABETH NOVRITA S.M.L.G, S.E
Pangkat/NIP : PENATA TK I / 197911102008122001
Jabatan : KAUR KEU SUBBAG RENMIN BIDKEU
Unit Kerja : BIDKEU POLDA JAWA BARAT
Judul RAP : DIGITALISASI PERTANGGUNGJAWABAN KEUANGAN
MELALUI SISTEM PENYIMPANAN DIGITAL PERWABKEU
(SI-PADIKU) PADA BIDKEU POLDA JAWA BARAT

Demikian surat pernyataan ini kami buat dengan sebenar-benarnya agar dapat dipergunakan sebagaimana mestinya.

Bandung, April 2023
PAMIN SUBBAGRENMIN RSB SARTIKA ASIH
Selaku
STAKEHOLDER EKSTERNAL

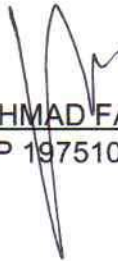
AHMAD FAISAL
PENDA NIP 197510212014121003

KEPOLISIAN NEGARA REPUBLIK INDONESIA
DAERAH JAWA BARAT
BIDANG KEUANGAN

SURAT PERNYATAAN DUKUNGAN PELAKSANAAN AKSI PERUBAHAN
PELATIHAN KEPEMIMPINAN ADMINISTRATOR (PKA) POLRI
ANGKATAN VII TAHUN 2023

Saya yang bertandatangan dibawah ini:

Nama : MEMA METANIA
Pangkat/NIP : PENATA TK I / 197412301998032001
Jabatan : PAMIN SUBBAGRENMIN BIDDOKES POLDA JABAR
Unit Kerja : BIDDOKES POLDA JAWA BARAT

Dengan ini menyatakan bahwa saya bersedia untuk mendukung dan ikut serta sebagai *stakeholder eksternal* untuk pelaksanaan aksi perubahan dari peserta Pelatihan Kepemimpinan Administrator (PKA) Polri Tahun 2023 yaitu:

Nama : ELIZABETH NOVRITA S.M.L.G, S.E
Pangkat/NIP : PENATA TK I / 197911102008122001
Jabatan : KAUR KEU SUBBAG RENMIN BIDKEU
Unit Kerja : BIDKEU POLDA JAWA BARAT
Judul RAP : DIGITALISASI PERTANGGUNGJAWABAN KEUANGAN
MELALUI SISTEM PENYIMPANAN DIGITAL PERWABKEU
(SI-PADIKU) PADA BIDKEU POLDA JAWA BARAT

Demikian surat pernyataan ini kami buat dengan sebenar-benarnya agar dapat dipergunakan sebagaimana mestinya.

Bandung, April 2023
PAMIN SUBBAGRENMIN BIDDOKES
Selaku
STAKEHOLDER EKSTERNAL

MEMA METANIA
PENATA TK I NIP 197412301998032001

KEPOLISIAN NEGARA REPUBLIK INDONESIA
DAERAH JAWA BARAT
BIDANG KEUANGAN

SURAT PERNYATAAN DUKUNGAN PELAKSANAAN AKSI PERUBAHAN
PELATIHAN KEPEMIMPINAN ADMINISTRATOR (PKA) POLRI
ANGKATAN VII TAHUN 2023

Saya yang bertandatangan dibawah ini:

Nama : DHANDY ALFIANTO
Pangkat/NIP : BRIPDA / 99110151
Jabatan : BAMIN SUBBAGRENMIN BIDKEU POLDA JABAR
Unit Kerja : BID KEU POLDA JAWA BARAT

Dengan ini menyatakan bahwa saya bersedia untuk mendukung dan ikut serta sebagai *stakeholder eksternal* untuk pelaksanaan aksi perubahan dari peserta Pelatihan Kepemimpinan Administrator (PKA) Polri Tahun 2023 yaitu:

Nama : ELIZABETH NOVRITA S.M.L.G, S.E
Pangkat/NIP : PENATA TK I / 197911102008122001
Jabatan : KAUR KEU SUBBAG RENMIN BIDKEU
Unit Kerja : BIDKEU POLDA JAWA BARAT
Judul RAP : DIGITALISASI PERTANGGUNGJAWABAN KEUANGAN
MELALUI SISTEM PENYIMPANAN DIGITAL PERWABKEU
(SI-PADIKU) PADA BIDKEU POLDA JAWA BARAT

Demikian surat pernyataan ini kami buat dengan sebenar-benarnya agar dapat dipergunakan sebagaimana mestinya.

Bandung, April 2023
BAMIN SUBBAGRENMIN BIDKEU POLDA JABAR
Selaku
STAKEHOLDER EKSTERNAL

DHANDY ALFIANTO
BRIPDA NRP 99110151

KEPOLISIAN NEGARA REPUBLIK INDONESIA
DAERAH JAWA BARAT
BIDANG KEUANGAN

SURAT PERNYATAAN DUKUNGAN PELAKSANAAN AKSI PERUBAHAN
PELATIHAN KEPEMIMPINAN ADMINISTRATOR (PKA) POLRI
ANGKATAN VII TAHUN 2023

Saya yang bertandatangan dibawah ini:

Nama : ERWIN TASMAWINATA, S.KEP.NS
Pangkat/NIP : PENDA / 198806222011012002
Jabatan : PAMIN SUBBAGRENMIN RSB TK IV BOGOR POLDA JABAR
Unit Kerja : RSB TK IV BOGOR BIDDOKES POLDA JAWA BARAT

Dengan ini menyatakan bahwa saya bersedia untuk mendukung dan ikut serta sebagai *stakeholder eksternal* untuk pelaksanaan aksi perubahan dari peserta Pelatihan Kepemimpinan Administrator (PKA) Polri Tahun 2023 yaitu:

Nama : ELIZABETH NOVRITA S.M.L.G, S.E
Pangkat/NIP : PENATA TK I / 197911102008122001
Jabatan : KAUR KEU SUBBAG RENMIN BIDKEU
Unit Kerja : BIDKEU POLDA JAWA BARAT
Judul RAP : DIGITALISASI PERTANGGUNGJAWABAN KEUANGAN
MELALUI SISTEM PENYIMPANAN DIGITAL PERWABKEU
(SI-PADIKU) PADA BIDKEU POLDA JAWA BARAT

Demikian surat pernyataan ini kami buat dengan sebenar-benarnya agar dapat dipergunakan sebagaimana mestinya.

Bandung, April 2023
PAMIN SUBBAGRENMIN RSB TK IV BOGOR
Selaku
STAKEHOLDER EKSTERNAL

ERWIN TASMAWINATA, S.KEP.NS
PENDA / 198806222011012002

KEPOLISIAN NEGARA REPUBLIK INDONESIA
DAERAH JAWA BARAT
BIDANG KEUANGAN

SURAT PERNYATAAN DUKUNGAN PELAKSANAAN AKSI PERUBAHAN
PELATIHAN KEPEMIMPINAN ADMINISTRATOR (PKA) POLRI
ANGKATAN VII TAHUN 2023

Saya yang bertandatangan dibawah ini:

Nama : MOCHAMMAD DEVIN R
Pangkat/NRP : BRIPDA / 02110035
Jabatan : BAMIN SUBBAGRENMIN DIT POLAIRUD POLDA JABAR
Unit Kerja : DIT POLAIR POLDA JAWA BARAT

Dengan ini menyatakan bahwa saya bersedia untuk mendukung dan ikut serta sebagai *stakeholder eksternal* untuk pelaksanaan aksi perubahan dari peserta Pelatihan Kepemimpinan Administrator (PKA) Polri Tahun 2023 yaitu:

Nama : ELIZABETH NOVRITA S.M.L.G, S.E
Pangkat/NIP : PENATA TK I / 197911102008122001
Jabatan : KAUR KEU SUBBAG RENMIN BIDKEU
Unit Kerja : BIDKEU POLDA JAWA BARAT
Judul RAP : DIGITALISASI PERTANGGUNGJAWABAN KEUANGAN
MELALUI SISTEM PENYIMPANAN DIGITAL PERWABKEU
(SI-PADIKU) PADA BIDKEU POLDA JAWA BARAT

Demikian surat pernyataan ini kami buat dengan sebenar-benarnya agar dapat dipergunakan sebagaimana mestinya.

Bandung, April 2023
BAMIN SUBBAGRENMIN DIT POLAIR
Selaku
STAKEHOLDER EKSTERNAL

MOCHAMMAD DEVIN R
BRIPDA NRP 02110035

KEPOLISIAN NEGARA REPUBLIK INDONESIA
DAERAH JAWA BARAT
BIDANG KEUANGAN

SURAT PERNYATAAN DUKUNGAN PELAKSANAAN AKSI PERUBAHAN
PELATIHAN KEPEMIMPINAN ADMINISTRATOR (PKA) POLRI
ANGKATAN VII TAHUN 2023

Saya yang bertandatangan dibawah ini:

Nama : AGNES YOLANDA
Pangkat/NIP : BRIPKA / 86081832
Jabatan : BAMIN SUBBAGRENMIN DIT PAM OBVIT POLDA JABAR
Unit Kerja : DIT PAM OBVIT POLDA JAWA BARAT

Dengan ini menyatakan bahwa saya bersedia untuk mendukung dan ikut serta sebagai *stakeholder eksternal* untuk pelaksanaan aksi perubahan dari peserta Pelatihan Kepemimpinan Administrator (PKA) Polri Tahun 2023 yaitu:

Nama : ELIZABETH NOVRITA S.M.L.G, S.E
Pangkat/NIP : PENATA TK I / 197911102008122001
Jabatan : KAUR KEU SUBBAG RENMIN BIDKEU
Unit Kerja : BIDKEU POLDA JAWA BARAT
Judul RAP : DIGITALISASI PERTANGGUNGJAWABAN KEUANGAN
MELALUI SISTEM PENYIMPANAN DIGITAL PERWABKEU
(SI-PADIKU) PADA BIDKEU POLDA JAWA BARAT

Demikian surat pernyataan ini kami buat dengan sebenar-benarnya agar dapat dipergunakan sebagaimana mestinya.

Bandung, April 2023
BAMIN SUBBAGRENMIN DIT PAM OBVIT
Selaku
STAKEHOLDER EKSTERNAL

AGNES YOLANDA
BRIPKA/NRP 86081832

KEPOLISIAN NEGARA REPUBLIK INDONESIA
DAERAH JAWA BARAT
BIDANG KEUANGAN

SURAT PERNYATAAN DUKUNGAN PELAKSANAAN AKSI PERUBAHAN
PELATIHAN KEPEMIMPINAN ADMINISTRATOR (PKA) POLRI
ANGKATAN VII TAHUN 2023

Saya yang bertandatangan dibawah ini:

Nama : ARI PRAJAKUSUMAH
Pangkat/NRP : BHARAKA / 91110243
Jabatan : TAMTAMA SAT BRIMOB POLDA JABAR
Unit Kerja : SAT BRIMOB POLDA JAWA BARAT

Dengan ini menyatakan bahwa saya bersedia untuk mendukung dan ikut serta sebagai *stakeholder eksternal* untuk pelaksanaan aksi perubahan dari peserta Pelatihan Kepemimpinan Administrator (PKA) Polri Tahun 2023 yaitu:

Nama : ELIZABETH NOVRITA S.M.L.G, S.E
Pangkat/NIP : PENATA TK I / 197911102008122001
Jabatan : KAUR KEU SUBBAG RENMIN BIDKEU
Unit Kerja : BIDKEU POLDA JAWA BARAT
Judul RAP : DIGITALISASI PERTANGGUNGJAWABAN KEUANGAN
MELALUI SISTEM PENYIMPANAN DIGITAL PERWABKEU
(SI-PADIKU) PADA BIDKEU POLDA JAWA BARAT

Demikian surat pernyataan ini kami buat dengan sebenar-benarnya agar dapat dipergunakan sebagaimana mestinya.

Bandung, April 2023
OPERATOR SUBBAGRENMIN SAT BRIMOB
Selaku
STAKEHOLDER EKSTERNAL

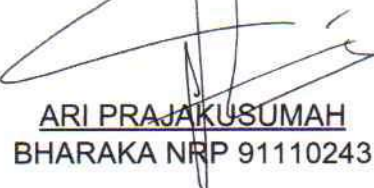
ARI PRAJAKUSUMAH
BHARAKA NRP 91110243

KEPOLISIAN NEGARA REPUBLIK INDONESIA
DAERAH JAWA BARAT
BIDANG KEUANGAN

SURAT PERNYATAAN DUKUNGAN PELAKSANAAN AKSI PERUBAHAN
PELATIHAN KEPEMIMPINAN ADMINISTRATOR (PKA) POLRI
ANGKATAN VII TAHUN 2023

Saya yang bertandatangan dibawah ini:

Nama : GIYAN ARPINUDIN A
Pangkat/NIP : PENGATUR / 197109162014121001
Jabatan : BANUM SUBBAGRENMIN SPN POLDA JABAR
Unit Kerja : SPN POLDA JAWA BARAT

Dengan ini menyatakan bahwa saya bersedia untuk mendukung dan ikut serta sebagai *stakeholder eksternal* untuk pelaksanaan aksi perubahan dari peserta Pelatihan Kepemimpinan Administrator (PKA) Polri Tahun 2023 yaitu:

Nama : ELIZABETH NOVRITA S.M.L.G, S.E
Pangkat/NIP : PENATA TK I / 197911102008122001
Jabatan : KAUR KEU SUBBAG RENMIN BIDKEU
Unit Kerja : BIDKEU POLDA JAWA BARAT
Judul RAP : DIGITALISASI PERTANGGUNGJAWABAN KEUANGAN
MELALUI SISTEM PENYIMPANAN DIGITAL PERWABKEU
(SI-PADIKU) PADA BIDKEU POLDA JAWA BARAT

Demikian surat pernyataan ini kami buat dengan sebenar-benarnya agar dapat dipergunakan sebagaimana mestinya.

Bandung, April 2023
BANUM SUBBAGRENMIN SPN
Selaku
STAKEHOLDER EKSTERNAL



GIYAN ARPINUDIN A
PENGATUR NIP 197109162014121001

KEPOLISIAN NEGARA REPUBLIK INDONESIA
DAERAH JAWA BARAT
BIDANG KEUANGAN

SURAT PERNYATAAN DUKUNGAN PELAKSANAAN AKSI PERUBAHAN
PELATIHAN KEPEMIMPINAN ADMINISTRATOR (PKA) POLRI
ANGKATAN VII TAHUN 2023

Saya yang bertandatangan dibawah ini:

Nama : SRI EKAWATI
Pangkat/NRP : PENGATUR / 198101032014122003
Jabatan : BANUM SUBBAGRENMIN RSB INDRAMAYU POLDA JABAR
Unit Kerja : RSB TK III INDRAMAYU BIDDOKES POLDA JAWA BARAT

Dengan ini menyatakan bahwa saya bersedia untuk mendukung dan ikut serta sebagai *stakeholder eksternal* untuk pelaksanaan aksi perubahan dari peserta Pelatihan Kepemimpinan Administrator (PKA) Polri Tahun 2023 yaitu:

Nama : ELIZABETH NOVRITA S.M.L.G, S.E
Pangkat/NIP : PENATA TK I / 197911102008122001
Jabatan : KAUR KEU SUBBAG RENMIN BIDKEU
Unit Kerja : BIDKEU POLDA JAWA BARAT
Judul RAP : DIGITALISASI PERTANGGUNGJAWABAN KEUANGAN
MELALUI SISTEM PENYIMPANAN DIGITAL PERWABKEU
(SI-PADIKU) PADA BIDKEU POLDA JAWA BARAT

Demikian surat pernyataan ini kami buat dengan sebenar-benarnya agar dapat dipergunakan sebagaimana mestinya.

Bandung, April 2023
BANUM SUBBAGRENMIN RSB INDRAMAYU BIDDOKES
Selaku
STAKEHOLDER EKSTERNAL

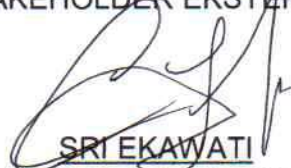

SRI EKAWATI
PENGATUR NIP 198101032014122003

KEPOLISIAN NEGARA REPUBLIK INDONESIA
DAERAH JAWA BARAT
BIDANG KEUANGAN

SURAT PERNYATAAN DUKUNGAN PELAKSANAAN AKSI PERUBAHAN
PELATIHAN KEPEMIMPINAN ADMINISTRATOR (PKA) POLRI
ANGKATAN VII TAHUN 2023

Saya yang bertandatangan dibawah ini:

Nama : ANDRI NOVIAR
Pangkat/NIP : PENGATUR / 199211162022021003
Jabatan : BANUM SUBBAGRENMIN BID HUMAS POLDA JABAR
Unit Kerja : BID HUMAS POLDA JAWA BARAT

Dengan ini menyatakan bahwa saya bersedia untuk mendukung dan ikut serta sebagai *stakeholder eksternal* untuk pelaksanaan aksi perubahan dari peserta Pelatihan Kepemimpinan Administrator (PKA) Polri Tahun 2023 yaitu:

Nama : ELIZABETH NOVRITA S.M.L.G, S.E
Pangkat/NIP : PENATA TK I / 197911102008122001
Jabatan : KAUR KEU SUBBAG RENMIN BIDKEU
Unit Kerja : BIDKEU POLDA JAWA BARAT
Judul RAP : DIGITALISASI PERTANGGUNGJAWABAN KEUANGAN
MELALUI SISTEM PENYIMPANAN DIGITAL PERWABKEU
(SI-PADIKU) PADA BIDKEU POLDA JAWA BARAT

Demikian surat pernyataan ini kami buat dengan sebenar-benarnya agar dapat dipergunakan sebagaimana mestinya.

Bandung, April 2023
BANUM SUBBAGRENMIN BID HUMAS
Selaku
STAKEHOLDER EKSTERNAL



ANDRI NOVIAR
PENGATUR NIP 199211162022021003

KEPOLISIAN NEGARA REPUBLIK INDONESIA
DAERAH JAWA BARAT
BIDANG KEUANGAN

SURAT PERNYATAAN DUKUNGAN PELAKSANAAN AKSI PERUBAHAN
PELATIHAN KEPEMIMPINAN ADMINISTRATOR (PKA) POLRI
ANGKATAN VII TAHUN 2023

Saya yang bertandatangan dibawah ini:

Nama : LINDA PUSPITA SARI
Pangkat/NIP : BRIPTU / 94030984
Jabatan : BAMIN SUBBAGRENMIN DIT BINMAS POLDA JABAR
Unit Kerja : DIT BINMAS POLDA JAWA BARAT

Dengan ini menyatakan bahwa saya bersedia untuk mendukung dan ikut serta sebagai *stakeholder eksternal* untuk pelaksanaan aksi perubahan dari peserta Pelatihan Kepemimpinan Administrator (PKA) Polri Tahun 2023 yaitu:

Nama : ELIZABETH NOVRITA S.M.L.G, S.E
Pangkat/NIP : PENATA TK I / 197911102008122001
Jabatan : KAUR KEU SUBBAG RENMIN BIDKEU
Unit Kerja : BIDKEU POLDA JAWA BARAT
Judul RAP : DIGITALISASI PERTANGGUNGJAWABAN KEUANGAN
MELALUI SISTEM PENYIMPANAN DIGITAL PERWABKEU
(SI-PADIKU) PADA BIDKEU POLDA JAWA BARAT

Demikian surat pernyataan ini kami buat dengan sebenar-benarnya agar dapat dipergunakan sebagaimana mestinya.

Bandung, April 2023
BAMIN SUBBAGRENMIN DIT BINMAS
Selaku
STAKEHOLDER EKSTERNAL

LINDA PUSPITA SARI
BRIPTU/NRP 94030984

KEPOLISIAN NEGARA REPUBLIK INDONESIA
DAERAH JAWA BARAT
BIDANG KEUANGAN

SURAT PERNYATAAN DUKUNGAN PELAKSANAAN AKSI PERUBAHAN
PELATIHAN KEPEMIMPINAN ADMINISTRATOR (PKA) POLRI
ANGKATAN VII TAHUN 2023

Saya yang bertandatangan dibawah ini:

Nama : ROHAETI
Pangkat/NIP : PENATA TK I / 196901141998032004
Jabatan : PAMIN SUBBAGRENMIN BIRO LOGISTIK POLDA JABAR
Unit Kerja : BIRO LOGISTIK POLDA JAWA BARAT

Dengan ini menyatakan bahwa saya bersedia untuk mendukung dan ikut serta sebagai *stakeholder eksternal* untuk pelaksanaan aksi perubahan dari peserta Pelatihan Kepemimpinan Administrator (PKA) Polri Tahun 2023 yaitu:

Nama : ELIZABETH NOVRITA S.M.L.G, S.E
Pangkat/NIP : PENATA TK I / 197911102008122001
Jabatan : KAUR KEU SUBBAG RENMIN BIDKEU
Unit Kerja : BIDKEU POLDA JAWA BARAT
Judul RAP : DIGITALISASI PERTANGGUNGJAWABAN KEUANGAN
MELALUI SISTEM PENYIMPANAN DIGITAL PERWABKEU
(SI-PADIKU) PADA BIDKEU POLDA JAWA BARAT

Demikian surat pernyataan ini kami buat dengan sebenar-benarnya agar dapat dipergunakan sebagaimana mestinya.

Bandung, April 2023
PAMIN SUBBAGRENMIN BIRO LOGISTIK
Selaku
STAKEHOLDER EKSTERNAL

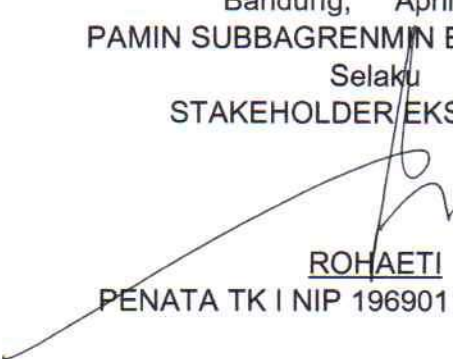
ROHAETI
PENATA TK I NIP 196901141998032004

KEPOLISIAN NEGARA REPUBLIK INDONESIA
DAERAH JAWA BARAT
BIDANG KEUANGAN

SURAT PERNYATAAN DUKUNGAN PELAKSANAAN AKSI PERUBAHAN
PELATIHAN KEPEMIMPINAN ADMINISTRATOR (PKA) POLRI
ANGKATAN VII TAHUN 2023

Saya yang bertandatangan dibawah ini:

Nama : TATANG SUTARMAN
Pangkat/NRP : PENDA / 197412301998032001
Jabatan : BANUM YANMA POLDA JABAR
Unit Kerja : YANMA POLDA JAWA BARAT

Dengan ini menyatakan bahwa saya bersedia untuk mendukung dan ikut serta sebagai *stakeholder eksternal* untuk pelaksanaan aksi perubahan dari peserta Pelatihan Kepemimpinan Administrator (PKA) Polri Tahun 2023 yaitu:

Nama : ELIZABETH NOVRITA S.M.L.G, S.E
Pangkat/NIP : PENATA TK I / 197911102008122001
Jabatan : KAUR KEU SUBBAG RENMIN BIDKEU
Unit Kerja : BIDKEU POLDA JAWA BARAT
Judul RAP : DIGITALISASI PERTANGGUNGJAWABAN KEUANGAN
MELALUI SISTEM PENYIMPANAN DIGITAL PERWABKEU
(SI-PADIKU) PADA BIDKEU POLDA JAWA BARAT

Demikian surat pernyataan ini kami buat dengan sebenar-benarnya agar dapat dipergunakan sebagaimana mestinya.

Bandung, April 2023
BANUM SUBBAGRENMIN YANMA
Selaku
STAKEHOLDER EKSTERNAL

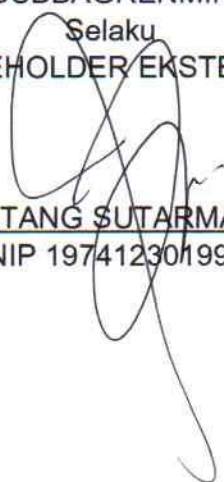
TATANG SUTARMAN
PENDA NIP 197412301998032001

KEPOLISIAN NEGARA REPUBLIK INDONESIA
DAERAH JAWA BARAT
BIDANG KEUANGAN

SURAT PERNYATAAN DUKUNGAN PELAKSANAAN AKSI PERUBAHAN
PELATIHAN KEPEMIMPINAN ADMINISTRATOR (PKA) POLRI
ANGKATAN VII TAHUN 2023

Saya yang bertandatangan dibawah ini:

Nama : MEILINA WULANDARI, A.MD
Pangkat/NIP : PENDA / 198105132011012001
Jabatan : PAMIN SUBBAGRENMIN BIDKUM POLDA JABAR
Unit Kerja : BIDKUM POLDA JAWA BARAT

Dengan ini menyatakan bahwa saya bersedia untuk mendukung dan ikut serta sebagai *stakeholder eksternal* untuk pelaksanaan aksi perubahan dari peserta Pelatihan Kepemimpinan Administrator (PKA) Polri Tahun 2023 yaitu:

Nama : ELIZABETH NOVRITA S.M.L.G, S.E
Pangkat/NIP : PENATA TK I / 197911102008122001
Jabatan : KAUR KEU SUBBAG RENMIN BIDKEU
Unit Kerja : BIDKEU POLDA JAWA BARAT
Judul RAP : DIGITALISASI PERTANGGUNGJAWABAN KEUANGAN
MELALUI SISTEM PENYIMPANAN DIGITAL PERWABKEU
(SI-PADIKU) PADA BIDKEU POLDA JAWA BARAT

Demikian surat pernyataan ini kami buat dengan sebenar-benarnya agar dapat dipergunakan sebagaimana mestinya.

Bandung, April 2023
PAMIN SUBBAGRENMIN BIDKUM
Selaku
STAKEHOLDER EKSTERNAL

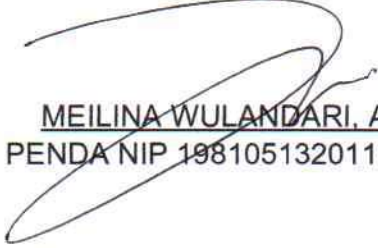
MEILINA WULANDARI, A.MD
PENDA NIP 198105132011012001

KEPOLISIAN NEGARA REPUBLIK INDONESIA
DAERAH JAWA BARAT
BIDANG KEUANGAN

SURAT PERNYATAAN DUKUNGAN PELAKSANAAN AKSI PERUBAHAN
PELATIHAN KEPEMIMPINAN ADMINISTRATOR (PKA) POLRI
ANGKATAN VII TAHUN 2023

Saya yang bertandatangan dibawah ini:

Nama : YESA ALI AZMI
Pangkat/NRP : BRIPDA / 03060525
Jabatan : BAMIN SUBBAGRENMIN BID TIK POLDA JABAR
Unit Kerja : BID TIK POLDA JAWA BARAT

Dengan ini menyatakan bahwa saya bersedia untuk mendukung dan ikut serta sebagai *stakeholder eksternal* untuk pelaksanaan aksi perubahan dari peserta Pelatihan Kepemimpinan Administrator (PKA) Polri Tahun 2023 yaitu:

Nama : ELIZABETH NOVRITA S.M.L.G, S.E
Pangkat/NIP : PENATA TK I / 197911102008122001
Jabatan : KAUR KEU SUBBAG RENMIN BIDKEU
Unit Kerja : BIDKEU POLDA JAWA BARAT
Judul RAP : DIGITALISASI PERTANGGUNGJAWABAN KEUANGAN
MELALUI SISTEM PENYIMPANAN DIGITAL PERWABKEU
(SI-PADIKU) PADA BIDKEU POLDA JAWA BARAT

Demikian surat pernyataan ini kami buat dengan sebenar-benarnya agar dapat dipergunakan sebagaimana mestinya.

Bandung, Mei 2023
BAMIN SUBBAGRENMIN BID TIK
Selaku
STAKEHOLDER EKSTERNAL

YESA ALI AZMI
BRIPDA NRP 03060525

KEPOLISIAN NEGARA REPUBLIK INDONESIA
DAERAH JAWA BARAT
BIDANG KEUANGAN

SURAT PERNYATAAN DUKUNGAN PELAKSANAAN AKSI PERUBAHAN
PELATIHAN KEPEMIMPINAN ADMINISTRATOR (PKA) POLRI
ANGKATAN VII TAHUN 2023

Saya yang bertandatangan dibawah ini:

Nama : EVA AUDINA UTAMI
Pangkat/NIP : BRIPTU / 94030994
Jabatan : BAMIN SUBBAGRENMIN BIRO RENA POLDA JABAR
Unit Kerja : BIRO RENA POLDA JAWA BARAT

Dengan ini menyatakan bahwa saya bersedia untuk mendukung dan ikut serta sebagai *stakeholder eksternal* untuk pelaksanaan aksi perubahan dari peserta Pelatihan Kepemimpinan Administrator (PKA) Polri Tahun 2023 yaitu:

Nama : ELIZABETH NOVRITA S.M.L.G, S.E
Pangkat/NIP : PENATA TK I / 197911102008122001
Jabatan : KAUR KEU SUBBAG RENMIN BIDKEU
Unit Kerja : BIDKEU POLDA JAWA BARAT
Judul RAP : DIGITALISASI PERTANGGUNGJAWABAN KEUANGAN
MELALUI SISTEM PENYIMPANAN DIGITAL PERWABKEU
(SI-PADIKU) PADA BIDKEU POLDA JAWA BARAT

Demikian surat pernyataan ini kami buat dengan sebenar-benarnya agar dapat dipergunakan sebagaimana mestinya.

Bandung, April 2023
BAMIN SUBBAGRENMIN BIRO RENA
Selaku
STAKEHOLDER EKSTERNAL

EVA AUDINA UTAMI
BRIPTU NRP 94030994

KEPOLISIAN NEGARA REPUBLIK INDONESIA
DAERAH JAWA BARAT
BIDANG KEUANGAN

SURAT PERNYATAAN DUKUNGAN PELAKSANAAN AKSI PERUBAHAN
PELATIHAN KEPEMIMPINAN ADMINISTRATOR (PKA) POLRI
ANGKATAN VII TAHUN 2023

Saya yang bertandatangan dibawah ini:

Nama : DEWI YULIANTI
Pangkat/NIP : PENDA TK I / 198607292011012001
Jabatan : PAMIN SUBBAGRENMIN BIRO SDM POLDA JABAR
Unit Kerja : BIRO SDM POLDA JAWA BARAT

Dengan ini menyatakan bahwa saya bersedia untuk mendukung dan ikut serta sebagai *stakeholder eksternal* untuk pelaksanaan aksi perubahan dari peserta Pelatihan Kepemimpinan Administrator (PKA) Polri Tahun 2023 yaitu:

Nama : ELIZABETH NOVRITA S.M.L.G, S.E
Pangkat/NIP : PENATA TK I / 197911102008122001
Jabatan : KAUR KEU SUBBAG RENMIN BIDKEU
Unit Kerja : BIDKEU POLDA JAWA BARAT
Judul RAP : DIGITALISASI PERTANGGUNGJAWABAN KEUANGAN
MELALUI SISTEM PENYIMPANAN DIGITAL PERWABKEU
(SI-PADIKU) PADA BIDKEU POLDA JAWA BARAT

Demikian surat pernyataan ini kami buat dengan sebenar-benarnya agar dapat dipergunakan sebagaimana mestinya.

Bandung, April 2023
PAMIN SUBBAGRENMIN BIRO SDM
Selaku
STAKEHOLDER EKSTERNAL

DEWI YULIANTI
PENDA TK I NIP 198607292011012001

KEPOLISIAN NEGARA REPUBLIK INDONESIA
DAERAH JAWA BARAT
BIDANG KEUANGAN

SURAT PERNYATAAN DUKUNGAN PELAKSANAAN AKSI PERUBAHAN
PELATIHAN KEPEMIMPINAN ADMINISTRATOR (PKA) POLRI
ANGKATAN VII TAHUN 2023

Saya yang bertandatangan dibawah ini:

Nama : PIPIT TRIANAWATI
Pangkat/NRP : BRIPKA / 85080937
Jabatan : BAMIN SUBBAGRENMIN DIT RESKRIMUM POLDA JABAR
Unit Kerja : DIT RES KRIMUM POLDA JAWA BARAT

Dengan ini menyatakan bahwa saya bersedia untuk mendukung dan ikut serta sebagai *stakeholder eksternal* untuk pelaksanaan aksi perubahan dari peserta Pelatihan Kepemimpinan Administrator (PKA) Polri Tahun 2023 yaitu:

Nama : ELIZABETH NOVRITA S.M.L.G, S.E
Pangkat/NIP : PENATA TK I / 197911102008122001
Jabatan : KAUR KEU SUBBAG RENMIN BIDKEU
Unit Kerja : BIDKEU POLDA JAWA BARAT
Judul RAP : DIGITALISASI PERTANGGUNGJAWABAN KEUANGAN
MELALUI SISTEM PENYIMPANAN DIGITAL PERWABKEU
(SI-PADIKU) PADA BIDKEU POLDA JAWA BARAT

Demikian surat pernyataan ini kami buat dengan sebenar-benarnya agar dapat dipergunakan sebagaimana mestinya.

Bandung, April 2023
BAMIN SUBBAGRENMIN DIT RESKRIMUM
Selaku
STAKEHOLDER EKSTERNAL

PIPIT TRIANAWATI
BRIPKA NRP 85080937

KEPOLISIAN NEGARA REPUBLIK INDONESIA
DAERAH JAWA BARAT
BIDANG KEUANGAN

SURAT PERNYATAAN DUKUNGAN PELAKSANAAN AKSI PERUBAHAN
PELATIHAN KEPEMIMPINAN ADMINISTRATOR (PKA) POLRI
ANGKATAN VII TAHUN 2023

Saya yang bertandatangan dibawah ini:

Nama : AFIAN SANDI DAFA EKAPUTRA
Pangkat/NIP : BRIPDA / 99050150
Jabatan : BAMIN SUBBAGRENMIN DIT INTELKAM POLDA JABAR
Unit Kerja : DIT INTELKAM POLDA JAWA BARAT

Dengan ini menyatakan bahwa saya bersedia untuk mendukung dan ikut serta sebagai *stakeholder eksternal* untuk pelaksanaan aksi perubahan dari peserta Pelatihan Kepemimpinan Administrator (PKA) Polri Tahun 2023 yaitu:

Nama : ELIZABETH NOVRITA S.M.L.G, S.E
Pangkat/NIP : PENATA TK I / 197911102008122001
Jabatan : KAUR KEU SUBBAG RENMIN BIDKEU
Unit Kerja : BIDKEU POLDA JAWA BARAT
Judul RAP : DIGITALISASI PERTANGGUNGJAWABAN KEUANGAN
MELALUI SISTEM PENYIMPANAN DIGITAL PERWABKEU
(SI-PADIKU) PADA BIDKEU POLDA JAWA BARAT

Demikian surat pernyataan ini kami buat dengan sebenar-benarnya agar dapat dipergunakan sebagaimana mestinya.

Bandung, April 2023
BAMIN SUBBAGRENMIN DIT INTELKAM
Selaku
STAKEHOLDER EKSTERNAL

AFIAN SANDI DAFA EKAPUTRA
BRIPDA NRP 99050150

KEPOLISIAN NEGARA REPUBLIK INDONESIA
DAERAH JAWA BARAT
BIDANG KEUANGAN

SURAT PERNYATAAN DUKUNGAN PELAKSANAAN AKSI PERUBAHAN
PELATIHAN KEPEMIMPINAN ADMINISTRATOR (PKA) POLRI
ANGKATAN VII TAHUN 2023

Saya yang bertandatangan dibawah ini:

Nama : KRESNA EKA SETYA, S.H
Pangkat/NIP : BRIPTU / 94100674
Jabatan : BAMIN SUBBAGRENMIN DIT RESKRIMSUS POLDA JABAR
Unit Kerja : DIT RES KRIMSUS POLDA JAWA BARAT

Dengan ini menyatakan bahwa saya bersedia untuk mendukung dan ikut serta sebagai *stakeholder eksternal* untuk pelaksanaan aksi perubahan dari peserta Pelatihan Kepemimpinan Administrator (PKA) Polri Tahun 2023 yaitu:

Nama : ELIZABETH NOVRITA S.M.L.G, S.E
Pangkat/NIP : PENATA TK I / 197911102008122001
Jabatan : KAUR KEU SUBBAG RENMIN BIDKEU
Unit Kerja : BIDKEU POLDA JAWA BARAT
Judul RAP : DIGITALISASI PERTANGGUNGJAWABAN KEUANGAN
MELALUI SISTEM PENYIMPANAN DIGITAL PERWABKEU
(SI-PADIKU) PADA BIDKEU POLDA JAWA BARAT

Demikian surat pernyataan ini kami buat dengan sebenar-benarnya agar dapat dipergunakan sebagaimana mestinya.

Bandung, April 2023
BAMIN SUBBAGRENMIN DIT RES KRIMSUS
Selaku
STAKEHOLDER EKSTERNAL

KRESNA EKA SETYA, S.H
BRIPTU / 94100674

KEPOLISIAN NEGARA REPUBLIK INDONESIA
DAERAH JAWA BARAT
BIDANG KEUANGAN

SURAT PERNYATAAN DUKUNGAN PELAKSANAAN AKSI PERUBAHAN
PELATIHAN KEPEMIMPINAN ADMINISTRATOR (PKA) POLRI
ANGKATAN VII TAHUN 2023

Saya yang bertandatangan dibawah ini:

Nama : FARHAN MIFTAHUDDIN SUGANDA
Pangkat/NIP : BRIPDA / 98110626
Jabatan : BAMIN SUBBAGRENMIN DIT RESNARKOBA POLDA JABAR
Unit Kerja : DIT RES NARKOBA POLDA JAWA BARAT

Dengan ini menyatakan bahwa saya bersedia untuk mendukung dan ikut serta sebagai *stakeholder eksternal* untuk pelaksanaan aksi perubahan dari peserta Pelatihan Kepemimpinan Administrator (PKA) Polri Tahun 2023 yaitu:

Nama : ELIZABETH NOVRITA S.M.L.G, S.E
Pangkat/NIP : PENATA TK I / 197911102008122001
Jabatan : KAUR KEU SUBBAG RENMIN BIDKEU
Unit Kerja : BIDKEU POLDA JAWA BARAT
Judul RAP : DIGITALISASI PERTANGGUNGJAWABAN KEUANGAN
MELALUI SISTEM PENYIMPANAN DIGITAL PERWABKEU
(SI-PADIKU) PADA BIDKEU POLDA JAWA BARAT

Demikian surat pernyataan ini kami buat dengan sebenar-benarnya agar dapat dipergunakan sebagaimana mestinya.

Bandung, April 2023
BAMIN SUBBAGRENMIN DIT RES NARKOBA
Selaku
STAKEHOLDER EKSTERNAL

FARHAN MIFTAHUDDIN SUGANDA
BRIPDA NRP 98110626

KEPOLISIAN NEGARA REPUBLIK INDONESIA
DAERAH JAWA BARAT
BIDANG KEUANGAN

SURAT PERNYATAAN DUKUNGAN PELAKSANAAN AKSI PERUBAHAN
PELATIHAN KEPEMIMPINAN ADMINISTRATOR (PKA) POLRI
ANGKATAN VII TAHUN 2023

Saya yang bertandatangan dibawah ini:

Nama : RIANA M ZULKIPLI
Pangkat/NRP : BRIPTU / 95050176
Jabatan : BAMIN SPRIPIM POLDA JABAR
Unit Kerja : SPRIPIM POLDA JAWA BARAT

Dengan ini menyatakan bahwa saya bersedia untuk mendukung dan ikut serta sebagai *stakeholder eksternal* untuk pelaksanaan aksi perubahan dari peserta Pelatihan Kepemimpinan Administrator (PKA) Polri Tahun 2023 yaitu:

Nama : ELIZABETH NOVRITA S.M.L.G, S.E
Pangkat/NIP : PENATA TK I / 197911102008122001
Jabatan : KAUR KEU SUBBAG RENMIN BIDKEU
Unit Kerja : BIDKEU POLDA JAWA BARAT
Judul RAP : DIGITALISASI PERTANGGUNGJAWABAN KEUANGAN
MELALUI SISTEM PENYIMPANAN DIGITAL PERWABKEU
(SI-PADIKU) PADA BIDKEU POLDA JAWA BARAT

Demikian surat pernyataan ini kami buat dengan sebenar-benarnya agar dapat dipergunakan sebagaimana mestinya.

Bandung, April 2023

BAMIN SPRIPIM

Selaku

STAKEHOLDER EKSTERNAL

RIANA M ZULKIPLI
BRIPTU NRP 95050176

KEPOLISIAN NEGARA REPUBLIK INDONESIA
DAERAH JAWA BARAT
BIDANG KEUANGAN

SURAT PERNYATAAN DUKUNGAN PELAKSANAAN AKSI PERUBAHAN
PELATIHAN KEPEMIMPINAN ADMINISTRATOR (PKA) POLRI
ANGKATAN VII TAHUN 2023

Saya yang bertandatangan dibawah ini:

Nama : HENDRA KUSNANDAR
Pangkat/NRP : AIPTU / 78110221
Jabatan : BAMIN POLRESTA CIREBON
Unit Kerja : POLRESTA CIREBON POLDA JAWA BARAT

Dengan ini menyatakan bahwa saya bersedia untuk mendukung dan ikut serta sebagai *stakeholder eksternal* untuk pelaksanaan aksi perubahan dari peserta Pelatihan Kepemimpinan Administrator (PKA) Polri Tahun 2023 yaitu:

Nama : ELIZABETH NOVRITA S.M.L.G, S.E
Pangkat/NIP : PENATA TK I / 197911102008122001
Jabatan : KAUR KEU SUBBAG RENMIN BIDKEU
Unit Kerja : BIDKEU POLDA JAWA BARAT
Judul RAP : DIGITALISASI PERTANGGUNGJAWABAN KEUANGAN
MELALUI SISTEM PENYIMPANAN DIGITAL PERWABKEU
(SI-PADIKU) PADA BIDKEU POLDA JAWA BARAT

Demikian surat pernyataan ini kami buat dengan sebenar-benarnya agar dapat dipergunakan sebagaimana mestinya.

Bandung, Mei 2023
BAMIN POLRESTA CIREBON
Selaku
STAKEHOLDER EKSTERNAL

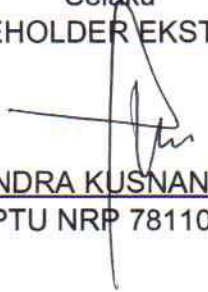
HENDRA KUSNANDAR
AIPTU NRP 78110221

KEPOLISIAN NEGARA REPUBLIK INDONESIA
DAERAH JAWA BARAT
BIDANG KEUANGAN

SURAT PERNYATAAN DUKUNGAN PELAKSANAAN AKSI PERUBAHAN
PELATIHAN KEPEMIMPINAN ADMINISTRATOR (PKA) POLRI
ANGKATAN VII TAHUN 2023

Saya yang bertandatangan dibawah ini:

Nama : HERLINA
Pangkat/NRP : PENGATUR TK I / 197609282008102001
Jabatan : BANUM POLRES PURWAKARTA
Unit Kerja : POLRES PURWAKARTA POLDA JAWA BARAT

Dengan ini menyatakan bahwa saya bersedia untuk mendukung dan ikut serta sebagai *stakeholder eksternal* untuk pelaksanaan aksi perubahan dari peserta Pelatihan Kepemimpinan Administrator (PKA) Polri Tahun 2023 yaitu:

Nama : ELIZABETH NOVRITA S.M.L.G, S.E
Pangkat/NIP : PENATA TK I / 197911102008122001
Jabatan : KAUR KEU SUBBAG RENMIN BIDKEU
Unit Kerja : BIDKEU POLDA JAWA BARAT
Judul RAP : DIGITALISASI PERTANGGUNGJAWABAN KEUANGAN
MELALUI SISTEM PENYIMPANAN DIGITAL PERWABKEU
(SI-PADIKU) PADA BIDKEU POLDA JAWA BARAT

Demikian surat pernyataan ini kami buat dengan sebenar-benarnya agar dapat dipergunakan sebagaimana mestinya.

Bandung, Mei 2023
BANUM POLRES PURWAKARTA
Selaku
STAKEHOLDER EKSTERNAL

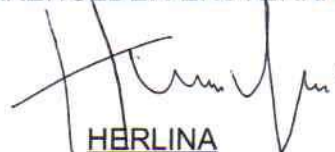

HERLINA

PENGATUR TK I NIP 197609282008102001

KEPOLISIAN NEGARA REPUBLIK INDONESIA
DAERAH JAWA BARAT
BIDANG KEUANGAN

SURAT PERNYATAAN DUKUNGAN PELAKSANAAN AKSI PERUBAHAN
PELATIHAN KEPEMIMPINAN ADMINISTRATOR (PKA) POLRI
ANGKATAN VII TAHUN 2023

Saya yang bertandatangan dibawah ini:

Nama : DIKDIK RACHMATULOH
Pangkat/NRP : BRIPKA / 87080151
Jabatan : BAMIN POLRESTA BANDUNG
Unit Kerja : POLRESTA BANDUNG POLDA JAWA BARAT

Dengan ini menyatakan bahwa saya bersedia untuk mendukung dan ikut serta sebagai *stakeholder eksternal* untuk pelaksanaan aksi perubahan dari peserta Pelatihan Kepemimpinan Administrator (PKA) Polri Tahun 2023 yaitu:

Nama : ELIZABETH NOVRITA S.M.L.G, S.E
Pangkat/NIP : PENATA TK I / 197911102008122001
Jabatan : KAUR KEU SUBBAG RENMIN BIDKEU
Unit Kerja : BIDKEU POLDA JAWA BARAT
Judul RAP : DIGITALISASI PERTANGGUNGJAWABAN KEUANGAN
MELALUI SISTEM PENYIMPANAN DIGITAL PERWABKEU
(SI-PADIKU) PADA BIDKEU POLDA JAWA BARAT

Demikian surat pernyataan ini kami buat dengan sebenar-benarnya agar dapat dipergunakan sebagaimana mestinya.

Bandung, Mei 2023
BAMIN POLRESTA BANDUNG
Selaku
STAKEHOLDER EKSTERNAL

DIKDIK RACHMATULOH
BRIPKA NRP 87080151

KEPOLISIAN NEGARA REPUBLIK INDONESIA
DAERAH JAWA BARAT
BIDANG KEUANGAN

SURAT PERNYATAAN DUKUNGAN PELAKSANAAN AKSI PERUBAHAN
PELATIHAN KEPEMIMPINAN ADMINISTRATOR (PKA) POLRI
ANGKATAN VII TAHUN 2023

Saya yang bertandatangan dibawah ini:

Nama : ANDRI ARDIANSYAH
Pangkat/NRP : BRIPKA / 85011007
Jabatan : BAMIN POLRESTABES BANDUNG
Unit Kerja : POLRESTABES BANDUNG POLDA JAWA BARAT

Dengan ini menyatakan bahwa saya bersedia untuk mendukung dan ikut serta sebagai *stakeholder eksternal* untuk pelaksanaan aksi perubahan dari peserta Pelatihan Kepemimpinan Administrator (PKA) Polri Tahun 2023 yaitu:

Nama : ELIZABETH NOVRITA S.M.L.G, S.E
Pangkat/NIP : PENATA TK I / 197911102008122001
Jabatan : KAUR KEU SUBBAG RENMIN BIDKEU
Unit Kerja : BIDKEU POLDA JAWA BARAT
Judul RAP : DIGITALISASI PERTANGGUNGJAWABAN KEUANGAN
MELALUI SISTEM PENYIMPANAN DIGITAL PERWABKEU
(SI-PADIKU) PADA BIDKEU POLDA JAWA BARAT

Demikian surat pernyataan ini kami buat dengan sebenar-benarnya agar dapat dipergunakan sebagaimana mestinya.

Bandung, Mei 2023
BAMIN POLRESTABES BANDUNG
Selaku
STAKEHOLDER EKSTERNAL



ANDRI ARDIANSYAH
BRIPKA NRP 85011007

KEPOLISIAN NEGARA REPUBLIK INDONESIA
DAERAH JAWA BARAT
BIDANG KEUANGAN

SURAT PERNYATAAN DUKUNGAN PELAKSANAAN AKSI PERUBAHAN
PELATIHAN KEPEMIMPINAN ADMINISTRATOR (PKA) POLRI
ANGKATAN VII TAHUN 2023

Saya yang bertandatangan dibawah ini:

Nama : MOHAMAD AKBAR FAJRIAWAN SUPRIONO
Pangkat/NRP : BRIPDA / 99030137
Jabatan : BAMIN POLRES TASIKMALAYA
Unit Kerja : POLRES TASIKMALAYA POLDA JAWA BARAT

Dengan ini menyatakan bahwa saya bersedia untuk mendukung dan ikut serta sebagai *stakeholder eksternal* untuk pelaksanaan aksi perubahan dari peserta Pelatihan Kepemimpinan Administrator (PKA) Polri Tahun 2023 yaitu:

Nama : ELIZABETH NOVRITA S.M.L.G, S.E
Pangkat/NIP : PENATA TK I / 197911102008122001
Jabatan : KAUR KEU SUBBAG RENMIN BIDKEU
Unit Kerja : BIDKEU POLDA JAWA BARAT
Judul RAP : DIGITALISASI PERTANGGUNGJAWABAN KEUANGAN
MELALUI SISTEM PENYIMPANAN DIGITAL PERWABKEU
(SI-PADIKU) PADA BIDKEU POLDA JAWA BARAT

Demikian surat pernyataan ini kami buat dengan sebenar-benarnya agar dapat dipergunakan sebagaimana mestinya.

Bandung, Mei 2023
BAMIN POLRES TASIKMALAYA
Selaku
STAKEHOLDER EKSTERNAL

MOHAMAD AKBAR FAJRIAWAN SUPRIONO
BRIPDA NRP 99030137

KEPOLISIAN NEGARA REPUBLIK INDONESIA
DAERAH JAWA BARAT
BIDANG KEUANGAN

SURAT PERNYATAAN DUKUNGAN PELAKSANAAN AKSI PERUBAHAN
PELATIHAN KEPEMIMPINAN ADMINISTRATOR (PKA) POLRI
ANGKATAN VII TAHUN 2023

Saya yang bertandatangan dibawah ini:

Nama : TITIM PATIMAH
Pangkat/NRP : AIPTU / 76080112
Jabatan : BAMIN POLRES CIMAHI
Unit Kerja : POLRES CIMAHI POLDA JAWA BARAT

Dengan ini menyatakan bahwa saya bersedia untuk mendukung dan ikut serta sebagai *stakeholder eksternal* untuk pelaksanaan aksi perubahan dari peserta Pelatihan Kepemimpinan Administrator (PKA) Polri Tahun 2023 yaitu:

Nama : ELIZABETH NOVRITA S.M.L.G, S.E
Pangkat/NIP : PENATA TK I / 197911102008122001
Jabatan : KAUR KEU SUBBAG RENMIN BIDKEU
Unit Kerja : BIDKEU POLDA JAWA BARAT
Judul RAP : DIGITALISASI PERTANGGUNGJAWABAN KEUANGAN
MELALUI SISTEM PENYIMPANAN DIGITAL PERWABKEU
(SI-PADIKU) PADA BIDKEU POLDA JAWA BARAT

Demikian surat pernyataan ini kami buat dengan sebenar-benarnya agar dapat dipergunakan sebagaimana mestinya.

Bandung, Mei 2023
BAMIN POLRES CIMAHI
Selaku
STAKEHOLDER EKSTERNAL

TITIM PATIMAH
AIPTU NRP 76080112

KEPOLISIAN NEGARA REPUBLIK INDONESIA
DAERAH JAWA BARAT
BIDANG KEUANGAN

SURAT PERNYATAAN DUKUNGAN PELAKSANAAN AKSI PERUBAHAN
PELATIHAN KEPEMIMPINAN ADMINISTRATOR (PKA) POLRI
ANGKATAN VII TAHUN 2023

Saya yang bertandatangan dibawah ini:

Nama : DIKI ANDRI MAHYUDIN
Pangkat/NRP : BRIPTU / 92080752
Jabatan : BAMIN POLRES SUMEDANG
Unit Kerja : POLRES SUMEDANG POLDA JAWA BARAT

Dengan ini menyatakan bahwa saya bersedia untuk mendukung dan ikut serta sebagai *stakeholder eksternal* untuk pelaksanaan aksi perubahan dari peserta Pelatihan Kepemimpinan Administrator (PKA) Polri Tahun 2023 yaitu:

Nama : ELIZABETH NOVRITA S.M.L.G, S.E
Pangkat/NIP : PENATA TK I / 197911102008122001
Jabatan : KAUR KEU SUBBAG RENMIN BIDKEU
Unit Kerja : BIDKEU POLDA JAWA BARAT
Judul RAP : DIGITALISASI PERTANGGUNGJAWABAN KEUANGAN
MELALUI SISTEM PENYIMPANAN DIGITAL PERWABKEU
(SI-PADIKU) PADA BIDKEU POLDA JAWA BARAT

Demikian surat pernyataan ini kami buat dengan sebenar-benarnya agar dapat dipergunakan sebagaimana mestinya.

Bandung, Mei 2023
BAMIN POLRES SUMEDANG
Selaku
STAKEHOLDER EKSTERNAL

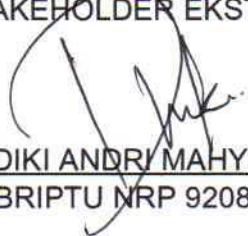
DIKI ANDRI MAHYUDIN
BRIPTU NRP 92080752

KEPOLISIAN NEGARA REPUBLIK INDONESIA
DAERAH JAWA BARAT
BIDANG KEUANGAN

SURAT PERNYATAAN DUKUNGAN PELAKSANAAN AKSI PERUBAHAN
PELATIHAN KEPEMIMPINAN ADMINISTRATOR (PKA) POLRI
ANGKATAN VII TAHUN 2023

Saya yang bertandatangan dibawah ini:

Nama : ERLANGGA PRAMUDYA
Pangkat/NRP : BRIPDA / 1100138
Jabatan : BAMIN POLRES GARUT
Unit Kerja : POLRES GARUT POLDA JAWA BARAT

Dengan ini menyatakan bahwa saya bersedia untuk mendukung dan ikut serta sebagai *stakeholder eksternal* untuk pelaksanaan aksi perubahan dari peserta Pelatihan Kepemimpinan Administrator (PKA) Polri Tahun 2023 yaitu:

Nama : ELIZABETH NOVRITA S.M.L.G, S.E
Pangkat/NIP : PENATA TK I / 197911102008122001
Jabatan : KAUR KEU SUBBAG RENMIN BIDKEU
Unit Kerja : BIDKEU POLDA JAWA BARAT
Judul RAP : DIGITALISASI PERTANGGUNGJAWABAN KEUANGAN
MELALUI SISTEM PENYIMPANAN DIGITAL PERWABKEU
(SI-PADIKU) PADA BIDKEU POLDA JAWA BARAT

Demikian surat pernyataan ini kami buat dengan sebenar-benarnya agar dapat dipergunakan sebagaimana mestinya.

Bandung, Mei 2023
BAMIN POLRES GARUT
Selaku
STAKEHOLDER EKSTERNAL

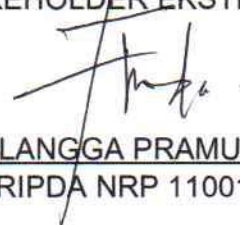
ERLANGGA PRAMUDYA
BRIPDA NRP 1100138

KEPOLISIAN NEGARA REPUBLIK INDONESIA
DAERAH JAWA BARAT
BIDANG KEUANGAN

SURAT PERNYATAAN DUKUNGAN PELAKSANAAN AKSI PERUBAHAN
PELATIHAN KEPEMIMPINAN ADMINISTRATOR (PKA) POLRI
ANGKATAN VII TAHUN 2023

Saya yang bertandatangan dibawah ini:

Nama : MUHAMMAD AL GHANIY FAZA SURYADI
Pangkat/NRP : BRIPDA / 98110391
Jabatan : BAMIN POLRES CIREBON KOTA
Unit Kerja : POLRES CIREBON KOTA POLDA JAWA BARAT

Dengan ini menyatakan bahwa saya bersedia untuk mendukung dan ikut serta sebagai *stakeholder eksternal* untuk pelaksanaan aksi perubahan dari peserta Pelatihan Kepemimpinan Administrator (PKA) Polri Tahun 2023 yaitu:

Nama : ELIZABETH NOVRITA S.M.L.G, S.E
Pangkat/NIP : PENATA TK I / 197911102008122001
Jabatan : KAUR KEU SUBBAG RENMIN BIDKEU
Unit Kerja : BIDKEU POLDA JAWA BARAT
Judul RAP : DIGITALISASI PERTANGGUNGJAWABAN KEUANGAN
MELALUI SISTEM PENYIMPANAN DIGITAL PERWABKEU
(SI-PADIKU) PADA BIDKEU POLDA JAWA BARAT

Demikian surat pernyataan ini kami buat dengan sebenar-benarnya agar dapat dipergunakan sebagaimana mestinya.

Bandung, Mei 2023
BAMIN POLRES CIREBON KOTA
Selaku
STAKEHOLDER EKSTERNAL

MUHAMMAD AL GHANIY FAZA SURYADI
BRIPDA NRP 98110391

KEPOLISIAN NEGARA REPUBLIK INDONESIA
DAERAH JAWA BARAT
BIDANG KEUANGAN

SURAT PERNYATAAN DUKUNGAN PELAKSANAAN AKSI PERUBAHAN
PELATIHAN KEPEMIMPINAN ADMINISTRATOR (PKA) POLRI
ANGKATAN VII TAHUN 2023

Saya yang bertandatangan dibawah ini:

Nama : IRA MAYA SOPA, SHARYATI, S.H

Pangkat/NRP : AIPTU / 75020472

Jabatan : BAMIN POLRES BOGOR

Unit Kerja : POLRES BOGOR POLDA JAWA BARAT

Dengan ini menyatakan bahwa saya bersedia untuk mendukung dan ikut serta sebagai *stakeholder eksternal* untuk pelaksanaan aksi perubahan dari peserta Pelatihan Kepemimpinan Administrator (PKA) Polri Tahun 2023 yaitu:

Nama : ELIZABETH NOVRITA S.M.L.G, S.E

Pangkat/NIP : PENATA TK I / 197911102008122001

Jabatan : KAUR KEU SUBBAG RENMIN BIDKEU

Unit Kerja : BIDKEU POLDA JAWA BARAT

Judul RAP : DIGITALISASI PERTANGGUNGJAWABAN KEUANGAN
MELALUI SISTEM PENYIMPANAN DIGITAL PERWABKEU
(SI-PADIKU) PADA BIDKEU POLDA JAWA BARAT

Demikian surat pernyataan ini kami buat dengan sebenar-benarnya agar dapat dipergunakan sebagaimana mestinya.

Bandung, Mei 2023
BAMIN POLRES BOGOR
Selaku

STAKEHOLDER EKSTERNAL

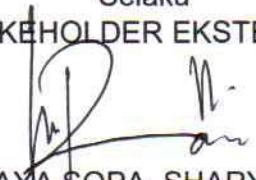
IRA MAYA SOPA, SHARYATI, S.H
AIRTU NRP 75020472

KEPOLISIAN NEGARA REPUBLIK INDONESIA
DAERAH JAWA BARAT
BIDANG KEUANGAN

SURAT PERNYATAAN DUKUNGAN PELAKSANAAN AKSI PERUBAHAN
PELATIHAN KEPEMIMPINAN ADMINISTRATOR (PKA) POLRI
ANGKATAN VII TAHUN 2023

Saya yang bertandatangan dibawah ini:

Nama : HAFID MUHAMAD RIZKI
Pangkat/NRP : BRIPDA / 00100074
Jabatan : BAMIN POLRESTA BOGOR KOTA
Unit Kerja : POLRESTA BOGOR KOTA POLDA JAWA BARAT

Dengan ini menyatakan bahwa saya bersedia untuk mendukung dan ikut serta sebagai *stakeholder eksternal* untuk pelaksanaan aksi perubahan dari peserta Pelatihan Kepemimpinan Administrator (PKA) Polri Tahun 2023 yaitu:

Nama : ELIZABETH NOVRITA S.M.L.G, S.E
Pangkat/NIP : PENATA TK I / 197911102008122001
Jabatan : KAUR KEU SUBBAG RENMIN BIDKEU
Unit Kerja : BIDKEU POLDA JAWA BARAT
Judul RAP : DIGITALISASI PERTANGGUNGJAWABAN KEUANGAN
MELALUI SISTEM PENYIMPANAN DIGITAL PERWABKEU
(SI-PADIKU) PADA BIDKEU POLDA JAWA BARAT

Demikian surat pernyataan ini kami buat dengan sebenar-benarnya agar dapat dipergunakan sebagaimana mestinya.

Bandung, Mei 2023
BAMIN POLRESTA BOGOR KOTA
Selaku
STAKEHOLDER EKSTERNAL

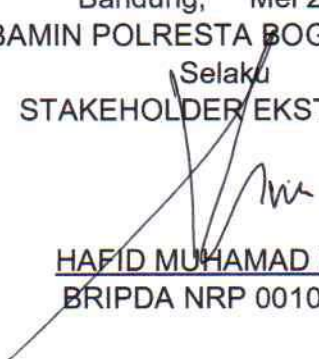
HAFID MUHAMAD RIZKI
BRIPDA NRP 00100074

KEPOLISIAN NEGARA REPUBLIK INDONESIA
DAERAH JAWA BARAT
BIDANG KEUANGAN

SURAT PERNYATAAN DUKUNGAN PELAKSANAAN AKSI PERUBAHAN
PELATIHAN KEPEMIMPINAN ADMINISTRATOR (PKA) POLRI
ANGKATAN VII TAHUN 2023

Saya yang bertandatangan dibawah ini:

Nama : DINDIN SYARIFUDIN, S.FIL.I
Pangkat/NRP : AIPDA / 81041421
Jabatan : BAMIN POLRES KARAWANG
Unit Kerja : POLRES KARAWANG POLDA JAWA BARAT

Dengan ini menyatakan bahwa saya bersedia untuk mendukung dan ikut serta sebagai *stakeholder eksternal* untuk pelaksanaan aksi perubahan dari peserta Pelatihan Kepemimpinan Administrator (PKA) Polri Tahun 2023 yaitu:

Nama : ELIZABETH NOVRITA S.M.L.G, S.E
Pangkat/NIP : PENATA TK I / 197911102008122001
Jabatan : KAUR KEU SUBBAG RENMIN BIDKEU
Unit Kerja : BIDKEU POLDA JAWA BARAT
Judul RAP : DIGITALISASI PERTANGGUNGJAWABAN KEUANGAN
MELALUI SISTEM PENYIMPANAN DIGITAL PERWABKEU
(SI-PADIKU) PADA BIDKEU POLDA JAWA BARAT

Demikian surat pernyataan ini kami buat dengan sebenar-benarnya agar dapat dipergunakan sebagaimana mestinya.

Bandung, Mei 2023
BAMIN POLRES KARAWANG
Selaku
STAKEHOLDER EKSTERNAL

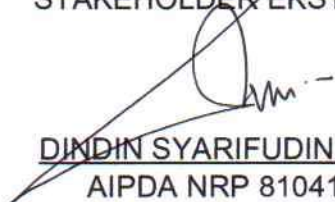
DINDIN SYARIFUDIN, S.FIL.I
AIPDA NRP 81041421

KEPOLISIAN NEGARA REPUBLIK INDONESIA
DAERAH JAWA BARAT
BIDANG KEUANGAN

SURAT PERNYATAAN DUKUNGAN PELAKSANAAN AKSI PERUBAHAN
PELATIHAN KEPEMIMPINAN ADMINISTRATOR (PKA) POLRI
ANGKATAN VII TAHUN 2023

Saya yang bertandatangan dibawah ini:

Nama : RAUDYA NISA FAUZIAH
Pangkat/NRP : BRIPTU / 97100164
Jabatan : BAMIN POLRES SUBANG
Unit Kerja : POLRES SUBANG POLDA JAWA BARAT

Dengan ini menyatakan bahwa saya bersedia untuk mendukung dan ikut serta sebagai *stakeholder eksternal* untuk pelaksanaan aksi perubahan dari peserta Pelatihan Kepemimpinan Administrator (PKA) Polri Tahun 2023 yaitu:

Nama : ELIZABETH NOVRITA S.M.L.G, S.E
Pangkat/NIP : PENATA TK I / 197911102008122001
Jabatan : KAUR KEU SUBBAG RENMIN BIDKEU
Unit Kerja : BIDKEU POLDA JAWA BARAT
Judul RAP : DIGITALISASI PERTANGGUNGJAWABAN KEUANGAN
MELALUI SISTEM PENYIMPANAN DIGITAL PERWABKEU
(SI-PADIKU) PADA BIDKEU POLDA JAWA BARAT

Demikian surat pernyataan ini kami buat dengan sebenar-benarnya agar dapat dipergunakan sebagaimana mestinya.

Bandung, Mei 2023
BAMIN POLRES SUBANG
Selaku
STAKEHOLDER EKSTERNAL

RAUDYA NISA FAUZIAH
BRIPTU / 97100164

KEPOLISIAN NEGARA REPUBLIK INDONESIA
DAERAH JAWA BARAT
BIDANG KEUANGAN

SURAT PERNYATAAN DUKUNGAN PELAKSANAAN AKSI PERUBAHAN
PELATIHAN KEPEMIMPINAN ADMINISTRATOR (PKA) POLRI
ANGKATAN VII TAHUN 2023

Saya yang bertandatangan dibawah ini:

Nama : ADE YANA
Pangkat/NRP : BAMIN / 92110579
Jabatan : BAMIN POLRES TASIKMALAYA KOTA
Unit Kerja : POLRES TASIKMALAYA KOTA POLDA JAWA BARAT

Dengan ini menyatakan bahwa saya bersedia untuk mendukung dan ikut serta sebagai *stakeholder eksternal* untuk pelaksanaan aksi perubahan dari peserta Pelatihan Kepemimpinan Administrator (PKA) Polri Tahun 2023 yaitu:

Nama : ELIZABETH NOVRITA S.M.L.G, S.E
Pangkat/NIP : PENATA TK I / 197911102008122001
Jabatan : KAUR KEU SUBBAG RENMIN BIDKEU
Unit Kerja : BIDKEU POLDA JAWA BARAT
Judul RAP : DIGITALISASI PERTANGGUNGJAWABAN KEUANGAN
MELALUI SISTEM PENYIMPANAN DIGITAL PERWABKEU
(SI-PADIKU) PADA BIDKEU POLDA JAWA BARAT

Demikian surat pernyataan ini kami buat dengan sebenar-benarnya agar dapat dipergunakan sebagaimana mestinya.

Bandung, Mei 2023
BAMIN POLRES TASIKMALAYA KOTA
Selaku
STAKEHOLDER EKSTERNAL

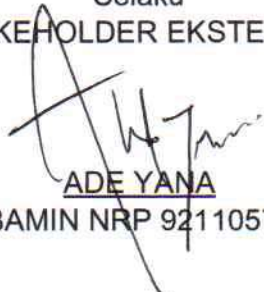
ADE YANA
BAMIN NRP 92110579

KEPOLISIAN NEGARA REPUBLIK INDONESIA
DAERAH JAWA BARAT
BIDANG KEUANGAN

SURAT PERNYATAAN DUKUNGAN PELAKSANAAN AKSI PERUBAHAN
PELATIHAN KEPEMIMPINAN ADMINISTRATOR (PKA) POLRI
ANGKATAN VII TAHUN 2023

Saya yang bertandatangan dibawah ini:

Nama : CANDRA BAYU F
Pangkat/NRP : BRIPKA / 85082132
Jabatan : BAMIN POLRES CIANJUR
Unit Kerja : POLRES CIANJUR POLDA JAWA BARAT

Dengan ini menyatakan bahwa saya bersedia untuk mendukung dan ikut serta sebagai *stakeholder eksternal* untuk pelaksanaan aksi perubahan dari peserta Pelatihan Kepemimpinan Administrator (PKA) Polri Tahun 2023 yaitu:

Nama : ELIZABETH NOVRITA S.M.L.G, S.E
Pangkat/NIP : PENATA TK I / 197911102008122001
Jabatan : KAUR KEU SUBBAG RENMIN BIDKEU
Unit Kerja : BIDKEU POLDA JAWA BARAT
Judul RAP : DIGITALISASI PERTANGGUNGJAWABAN KEUANGAN
MELALUI SISTEM PENYIMPANAN DIGITAL PERWABKEU
(SI-PADIKU) PADA BIDKEU POLDA JAWA BARAT

Demikian surat pernyataan ini kami buat dengan sebenar-benarnya agar dapat dipergunakan sebagaimana mestinya.

Bandung, Mei 2023
BAMIN POLRES CIANJUR
Selaku
STAKEHOLDER EKSTERNAL

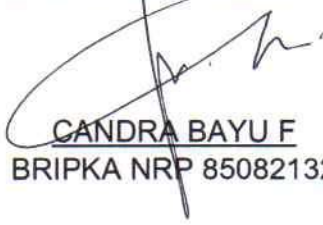
CANDRA BAYU F
BRIPKA NRP 85082132

KEPOLISIAN NEGARA REPUBLIK INDONESIA
DAERAH JAWA BARAT
BIDANG KEUANGAN

SURAT PERNYATAAN DUKUNGAN PELAKSANAAN AKSI PERUBAHAN
PELATIHAN KEPEMIMPINAN ADMINISTRATOR (PKA) POLRI
ANGKATAN VII TAHUN 2023

Saya yang bertandatangan dibawah ini:

Nama : SEPYANDARI NUGRAHA
Pangkat/NRP : BRIPKA / 87030598
Jabatan : BAMIN POLRES SUKABUMI
Unit Kerja : POLRES SUKABUMI POLDA JAWA BARAT

Dengan ini menyatakan bahwa saya bersedia untuk mendukung dan ikut serta sebagai *stakeholder eksternal* untuk pelaksanaan aksi perubahan dari peserta Pelatihan Kepemimpinan Administrator (PKA) Polri Tahun 2023 yaitu:

Nama : ELIZABETH NOVRITA S.M.L.G, S.E
Pangkat/NIP : PENATA TK I / 197911102008122001
Jabatan : KAUR KEU SUBBAG RENMIN BIDKEU
Unit Kerja : BIDKEU POLDA JAWA BARAT
Judul RAP : DIGITALISASI PERTANGGUNGJAWABAN KEUANGAN
MELALUI SISTEM PENYIMPANAN DIGITAL PERWABKEU
(SI-PADIKU) PADA BIDKEU POLDA JAWA BARAT

Demikian surat pernyataan ini kami buat dengan sebenar-benarnya agar dapat dipergunakan sebagaimana mestinya.

Bandung, Mei 2023
BAMIN POLRES SUKABUMI
Selaku
STAKEHOLDER EKSTERNAL

SEPYANDARI NUGRAHA
BRIPKA NRP 87030598

KEPOLISIAN NEGARA REPUBLIK INDONESIA
DAERAH JAWA BARAT
BIDANG KEUANGAN

SURAT PERNYATAAN DUKUNGAN PELAKSANAAN AKSI PERUBAHAN
PELATIHAN KEPEMIMPINAN ADMINISTRATOR (PKA) POLRI
ANGKATAN VII TAHUN 2023

Saya yang bertandatangan dibawah ini:

Nama : ILHAM MAULANA SUDIRMAN
Pangkat/NRP : BRIPTU / 98030077
Jabatan : BAMIN POLRES SUKABUMI KOTA
Unit Kerja : POLRES SUKABUMI KOTA POLDA JAWA BARAT

Dengan ini menyatakan bahwa saya bersedia untuk mendukung dan ikut serta sebagai *stakeholder eksternal* untuk pelaksanaan aksi perubahan dari peserta Pelatihan Kepemimpinan Administrator (PKA) Polri Tahun 2023 yaitu:

Nama : ELIZABETH NOVRITA S.M.L.G, S.E
Pangkat/NIP : PENATA TK I / 197911102008122001
Jabatan : KAUR KEU SUBBAG RENMIN BIDKEU
Unit Kerja : BIDKEU POLDA JAWA BARAT
Judul RAP : DIGITALISASI PERTANGGUNGJAWABAN KEUANGAN
MELALUI SISTEM PENYIMPANAN DIGITAL PERWABKEU
(SI-PADIKU) PADA BIDKEU POLDA JAWA BARAT

Demikian surat pernyataan ini kami buat dengan sebenar-benarnya agar dapat dipergunakan sebagaimana mestinya.

Bandung, Mei 2023
BAMIN POLRES SUKABUMI KOTA
Selaku
STAKEHOLDER EKSTERNAL

ILHAM MAULANA SUDIRMAN
BRIPTU NRP 98030077

KEPOLISIAN NEGARA REPUBLIK INDONESIA
DAERAH JAWA BARAT
BIDANG KEUANGAN

SURAT PERNYATAAN DUKUNGAN PELAKSANAAN AKSI PERUBAHAN
PELATIHAN KEPEMIMPINAN ADMINISTRATOR (PKA) POLRI
ANGKATAN VII TAHUN 2023

Saya yang bertandatangan dibawah ini:

Nama : HENRY OCTO
Pangkat/NRP : AIPDA / 84101129
Jabatan : BAMIN POLRES BANJAR
Unit Kerja : POLRES BANJAR POLDA JAWA BARAT

Dengan ini menyatakan bahwa saya bersedia untuk mendukung dan ikut serta sebagai *stakeholder eksternal* untuk pelaksanaan aksi perubahan dari peserta Pelatihan Kepemimpinan Administrator (PKA) Polri Tahun 2023 yaitu:

Nama : ELIZABETH NOVRITA S.M.L.G, S.E
Pangkat/NIP : PENATA TK I / 197911102008122001
Jabatan : KAUR KEU SUBBAG RENMIN BIDKEU
Unit Kerja : BIDKEU POLDA JAWA BARAT
Judul RAP : DIGITALISASI PERTANGGUNGJAWABAN KEUANGAN
MELALUI SISTEM PENYIMPANAN DIGITAL PERWABKEU
(SI-PADIKU) PADA BIDKEU POLDA JAWA BARAT

Demikian surat pernyataan ini kami buat dengan sebenar-benarnya agar dapat dipergunakan sebagaimana mestinya.

Bandung, Mei 2023
BAMIN POLRES BANJAR
Selaku
STAKEHOLDER EKSTERNAL

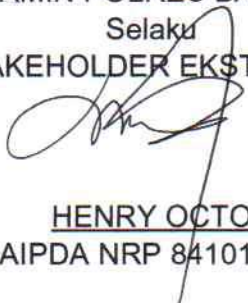
HENRY OCTO
AIPDA NRP 84101129

KEPOLISIAN NEGARA REPUBLIK INDONESIA
DAERAH JAWA BARAT
BIDANG KEUANGAN

SURAT PERNYATAAN DUKUNGAN PELAKSANAAN AKSI PERUBAHAN
PELATIHAN KEPEMIMPINAN ADMINISTRATOR (PKA) POLRI
ANGKATAN VII TAHUN 2023

Saya yang bertandatangan dibawah ini:

Nama : ZAELANI, A.MD
Pangkat/NRP : BRIPKA / 87041664
Jabatan : BAMIN POLRES INDRAMAYU
Unit Kerja : POLRES INDRAMAYU POLDA JAWA BARAT

Dengan ini menyatakan bahwa saya bersedia untuk mendukung dan ikut serta sebagai *stakeholder eksternal* untuk pelaksanaan aksi perubahan dari peserta Pelatihan Kepemimpinan Administrator (PKA) Polri Tahun 2023 yaitu:

Nama : ELIZABETH NOVRITA S.M.L.G, S.E
Pangkat/NIP : PENATA TK I / 197911102008122001
Jabatan : KAUR KEU SUBBAG RENMIN BIDKEU
Unit Kerja : BIDKEU POLDA JAWA BARAT
Judul RAP : DIGITALISASI PERTANGGUNGJAWABAN KEUANGAN
MELALUI SISTEM PENYIMPANAN DIGITAL PERWABKEU
(SI-PADIKU) PADA BIDKEU POLDA JAWA BARAT

Demikian surat pernyataan ini kami buat dengan sebenar-benarnya agar dapat dipergunakan sebagaimana mestinya.

Bandung, Mei 2023
BAMIN POLRES INDRAMAYU
Selaku
STAKEHOLDER EKSTERNAL

ZAELANI, A.MD
BRIPKA NRP 87041664

KEPOLISIAN NEGARA REPUBLIK INDONESIA
DAERAH JAWA BARAT
BIDANG KEUANGAN

SURAT PERNYATAAN DUKUNGAN PELAKSANAAN AKSI PERUBAHAN
PELATIHAN KEPEMIMPINAN ADMINISTRATOR (PKA) POLRI
ANGKATAN VII TAHUN 2023

Saya yang bertandatangan dibawah ini:

Nama : ENDAH NURWULAN
Pangkat/NRP : BRIPKA / 88030228
Jabatan : BAMIN POLRES MAJALENGKA
Unit Kerja : POLRES MAJALENGKA POLDA JAWA BARAT

Dengan ini menyatakan bahwa saya bersedia untuk mendukung dan ikut serta sebagai *stakeholder eksternal* untuk pelaksanaan aksi perubahan dari peserta Pelatihan Kepemimpinan Administrator (PKA) Polri Tahun 2023 yaitu:

Nama : ELIZABETH NOVRITA S.M.L.G, S.E
Pangkat/NIP : PENATA TK I / 197911102008122001
Jabatan : KAUR KEU SUBBAG RENMIN BIDKEU
Unit Kerja : BIDKEU POLDA JAWA BARAT
Judul RAP : DIGITALISASI PERTANGGUNGJAWABAN KEUANGAN
MELALUI SISTEM PENYIMPANAN DIGITAL PERWABKEU
(SI-PADIKU) PADA BIDKEU POLDA JAWA BARAT

Demikian surat pernyataan ini kami buat dengan sebenar-benarnya agar dapat dipergunakan sebagaimana mestinya.

Bandung, Mei 2023
BAMIN POLRES MAJALENGKA
Selaku
STAKEHOLDER EKSTERNAL

ENDAH NURWULAN
BRIPKA NRP 88030228

KEPOLISIAN NEGARA REPUBLIK INDONESIA
DAERAH JAWA BARAT
BIDANG KEUANGAN

SURAT PERNYATAAN DUKUNGAN PELAKSANAAN AKSI PERUBAHAN
PELATIHAN KEPEMIMPINAN ADMINISTRATOR (PKA) POLRI
ANGKATAN VII TAHUN 2023

Saya yang bertandatangan dibawah ini:

Nama : EDWAR SETYAWAN
Pangkat/NRP : BRIPKA / 86081252
Jabatan : BAMIN POLRES KUNINGAN
Unit Kerja : POLRES KUNINGAN POLDA JAWA BARAT

Dengan ini menyatakan bahwa saya bersedia untuk mendukung dan ikut serta sebagai *stakeholder eksternal* untuk pelaksanaan aksi perubahan dari peserta Pelatihan Kepemimpinan Administrator (PKA) Polri Tahun 2023 yaitu:

Nama : ELIZABETH NOVRITA S.M.L.G, S.E
Pangkat/NIP : PENATA TK I / 197911102008122001
Jabatan : KAUR KEU SUBBAG RENMIN BIDKEU
Unit Kerja : BIDKEU POLDA JAWA BARAT
Judul RAP : DIGITALISASI PERTANGGUNGJAWABAN KEUANGAN
MELALUI SISTEM PENYIMPANAN DIGITAL PERWABKEU
(SI-PADIKU) PADA BIDKEU POLDA JAWA BARAT

Demikian surat pernyataan ini kami buat dengan sebenar-benarnya agar dapat dipergunakan sebagaimana mestinya.

Bandung, Mei 2023
BAMIN POLRES KUNINGAN
Selaku
STAKEHOLDER EKSTERNAL

EDWAR SETYAWAN
BRIPKA NRP 86081252

KEPOLISIAN NEGARA REPUBLIK INDONESIA
DAERAH JAWA BARAT
BIDANG KEUANGAN

SURAT PERNYATAAN DUKUNGAN PELAKSANAAN AKSI PERUBAHAN
PELATIHAN KEPEMIMPINAN ADMINISTRATOR (PKA) POLRI
ANGKATAN VII TAHUN 2023

Saya yang bertandatangan dibawah ini:

Nama : MUKTI SASMITO AJI RAHAYU
Pangkat/NRP : BRIPDA / 97110707
Jabatan : BAMIN POLRES CIAMIS
Unit Kerja : POLRES CIAMIS POLDA JAWA BARAT

Dengan ini menyatakan bahwa saya bersedia untuk mendukung dan ikut serta sebagai *stakeholder eksternal* untuk pelaksanaan aksi perubahan dari peserta Pelatihan Kepemimpinan Administrator (PKA) Polri Tahun 2023 yaitu:

Nama : ELIZABETH NOVRITA S.M.L.G, S.E
Pangkat/NIP : PENATA TK I / 197911102008122001
Jabatan : KAUR KEU SUBBAG RENMIN BIDKEU
Unit Kerja : BIDKEU POLDA JAWA BARAT
Judul RAP : DIGITALISASI PERTANGGUNGJAWABAN KEUANGAN
MELALUI SISTEM PENYIMPANAN DIGITAL PERWABKEU
(SI-PADIKU) PADA BIDKEU POLDA JAWA BARAT

Demikian surat pernyataan ini kami buat dengan sebenar-benarnya agar dapat dipergunakan sebagaimana mestinya.

Bandung, Mei 2023
BAMIN POLRES CIAMIS
Selaku
STAKEHOLDER EKSTERNAL

MUKTI SASMITO AJI RAHAYU
BRIPDA NRP 97110707

KEPOLISIAN NEGARA REPUBLIK INDONESIA
DAERAH JAWA BARAT
BIDANG KEUANGAN

SURAT PERNYATAAN DUKUNGAN PELAKSANAAN AKSI PERUBAHAN
PELATIHAN KEPEMIMPINAN ADMINISTRATOR (PKA) POLRI
ANGKATAN VII TAHUN 2023

Saya yang bertandatangan dibawah ini:

Nama : VICKY AMYAJI RAMADHAN
Pangkat/NRP : BRIPDA / 00120839
Jabatan : BAMIN POLRES PANGANDARAN
Unit Kerja : POLRES PANGANDARAN POLDA JAWA BARAT

Dengan ini menyatakan bahwa saya bersedia untuk mendukung dan ikut serta sebagai *stakeholder eksternal* untuk pelaksanaan aksi perubahan dari peserta Pelatihan Kepemimpinan Administrator (PKA) Polri Tahun 2023 yaitu:

Nama : ELIZABETH NOVRITA S.M.L.G, S.E
Pangkat/NIP : PENATA TK I / 197911102008122001
Jabatan : KAUR KEU SUBBAG RENMIN BIDKEU
Unit Kerja : BIDKEU POLDA JAWA BARAT
Judul RAP : DIGITALISASI PERTANGGUNGJAWABAN KEUANGAN
MELALUI SISTEM PENYIMPANAN DIGITAL PERWABKEU
(SI-PADIKU) PADA BIDKEU POLDA JAWA BARAT

Demikian surat pernyataan ini kami buat dengan sebenar-benarnya agar dapat dipergunakan sebagaimana mestinya.

Bandung, Mei 2023
BAMIN POLRES PANGANDARAN
Selaku
STAKEHOLDER EKSTERNAL

VICKY AMYAJI RAMADHAN
BRIPDA NRP 00120839

LAMPIRAN 3 : OUTPUT YANG DIHASILKAN

APLIKASI SIPADIKU

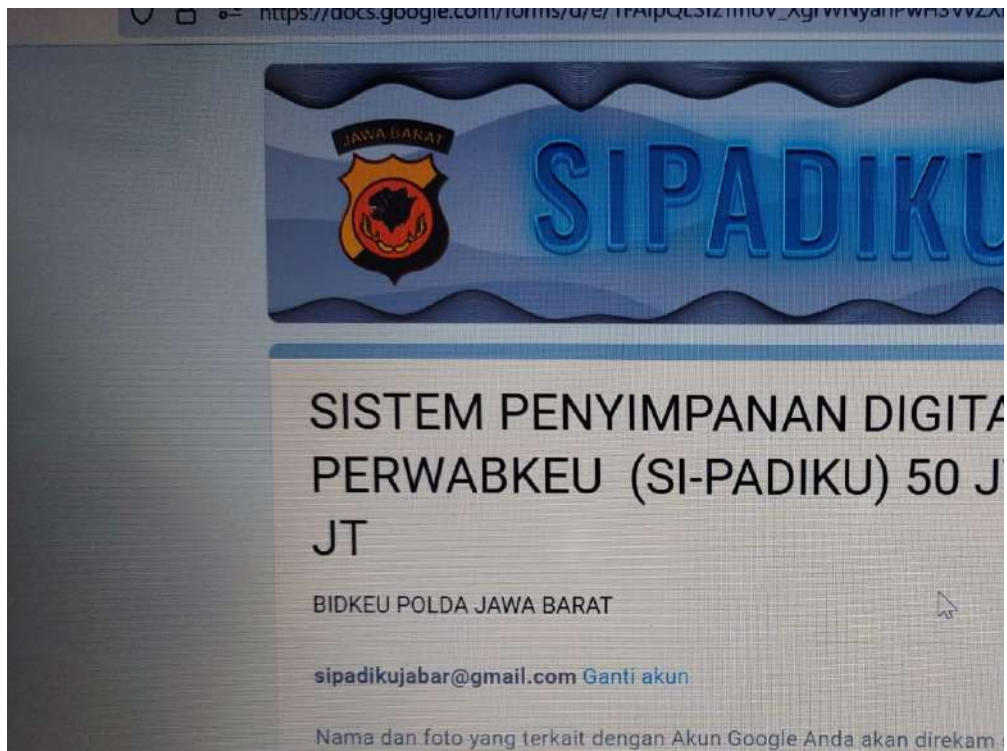
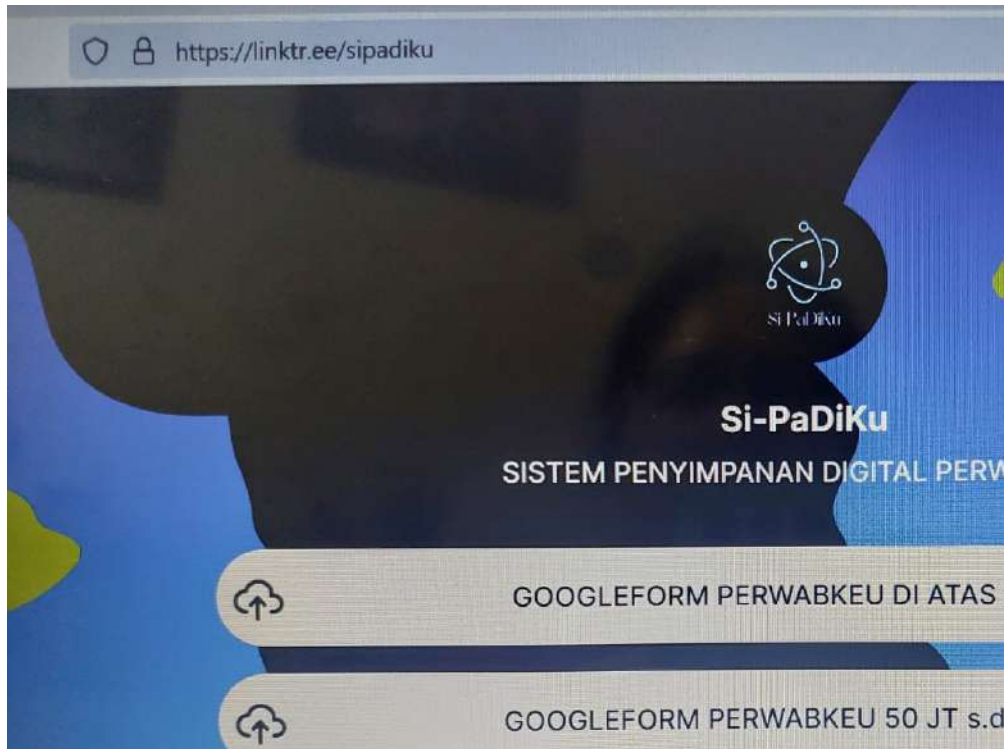

BUKU PANDUAN

SISTEM PENYIMPANAN DIGITAL PERTANGGUNGJAWABAN KEUANGAN (SI-PADIKU) BIDANG KEUANGAN POLDA JAWA BARAT



**BIDANG KEUANGAN POLDA JAWA BARAT
2023**

KEPOLISIAN NEGARA REPUBLIK INDONESIA
DAERAH JAWA BARAT
BIDANG KEUANGAN

**LEMBAR PENGESAHAN
SISTEM PENYIMPANAN DIGITAL PERTANGGUNGJAWABAN KEUANGAN
(SI-PADIKU)
BIDANG KEUANGAN POLDA JAWA BARAT**

Bandung, Mei 2023
Menyetujui/Mengesahkan

KEPALA BIDANG KEUANGAN



HENI KRESNOWATI S.P., S.E., M.Si
KOMBES POL NRP 70060457

KATA PENGANTAR

Puji syukur kehadirat Allah Maha Esa, Tuhan Yang Maha Kuasa yang telah memberikan berkat dan karunia-Nya sehingga Sistem Penyimpanan Digital Pertanggungjawaban Keuangan (SI-PADIKU) di Bidang Keuangan Polda Jawa Barat dan buku panduan telah selesai disusun.

Sistem Penyimpanan Digital Pertanggungjawaban Keuangan (SI-PADIKU) di Bidang Keuangan Polda Jawa Barat ini diharapkan dapat memudahkan personel dalam melaksanakan tugas sehari-hari, khususnya dalam proses pengelolaan dokumen pertanggungjawaban keuangan. Selain itu sistem penyimpanan digital pertanggungjawaban keuangan ini juga diharapkan dapat mewujudkan efisiensi dan efektifitas proses pengelolaan dokumen pertanggungjawaban keuangan di lingkungan Bidang Keuangan dan jajaran keuangan Polda Jawa Barat.

Sebagai pelengkap Sistem Penyimpanan Digital Pertanggungjawaban Keuangan (SI-PADIKU) di Bidang Keuangan Polda Jawa Barat, maka disusun Buku panduan penggunaan sebagai panduan bagi para personel keuangan Bidang Keuangan dan jajaran keuangan Polda Jawa Barat untuk dapat mengoperasionalkan Sistem Penyimpanan Digital Pertanggungjawaban Keuangan (SI-PADIKU) Bidang Keuangan Polda Jawa Barat. Semoga buku ini dapat bermanfaat bagi satuan kerja terutama jajaran keuangan Polda Jawa Barat.

Akhirnya kami mengucapkan terima kasih kepada semua pihak yang telah membantu dalam penyusunan aplikasi dan buku panduan ini, dan kami harapkan kritik, saran dan masukan bagi kami untuk dapat memperbaiki dan menyempurnakan Aplikasi dan buku panduan ini.

Bandung, Mei 2023

Penyusun

DAFTAR ISI

Lembar Pengesahan	i
Kata Pengantar	ii
Daftar isi	iii
BAB I PENDAHULUAN	1
1. Tujuan Pembuatan Dokumen/Buku Panduan.....	1
2. Deskripsi Aplikasi.....	1
BAB II PETUNJUK PENGGUNAAN	3
1. Langkah Awal Untuk Mengakses SI-PADIKU.....	6
2. Dokumen Pertanggungjawaban Keuangan	7
a. Dokumen Perwabkeu dengan Nilai diatas Rp. 200.000.000 ..	7
b. Dokumen Perwabkeu dengan Nilai Rp. 50.000.000 – Rp. 200.000.000	19
BAB III PENUTUP	30

BAB I

PENDAHULUAN

1. Tujuan Pembuatan Buku Panduan

Buku Panduan/Dokumen *user manual* Sistem Penyimpanan Digital Pertanggungjawaban Keuangan (SI-PADIKU) di Bidang Keuangan Polda Jawa Barat ini dibuat untuk tujuan sebagai berikut:

- a. Menggambarkan dan menjelaskan penggunaan Sistem Penyimpanan Digital Pertanggungjawaban Keuangan (SI-PADIKU) di Bidang Keuangan dan jajaran keuangan Polda Jawa Barat dengan memanfaatkan *Google Workspace*;
- b. Sebagai panduan dan penggunaan Sistem Penyimpanan Digital Pertanggungjawaban Keuangan (SI-PADIKU) di Bidang Keuangan dan jajaran keuangan Polda Jawa Barat;
- c. Untuk memudahkan para personel keuangan Bidang Keuangan dan jajaran keuangan Polda Jawa Barat untuk mengelola dokumen pertanggungjawaban keuangan dalam bentuk digital.

2. Deskripsi Aplikasi

Sistem Penyimpanan Digital Pertanggungjawaban Keuangan (SI-PADIKU) di Bidang Keuangan dan jajaran keuangan Polda Jawa Barat berfungsi untuk memudahkan para personel keuangan Bidang Keuangan dan jajaran keuangan Polda Jawa Barat, khususnya Ukeu Satker dalam mengelola penyimpanan dokumen pertanggungjawaban keuangan di lingkungan Bidang Keuangan dan jajaran keuangan Polda Jawa Barat dalam bentuk digital. Sehingga penyimpanan dokumen pertanggungjawaban keuangan dapat lebih efektif dan efisien, agar dapat memudahkan personel untuk menemukan kembali dokumen pertanggungjawaban yang dibutuhkan.



Sistem Penyimpanan Digital Pertanggungjawaban Keuangan (SI-PADIKU) ini memanfaatkan *Google Workspace* sebagai media pendataan dan penyimpanan dokumen pertanggungjawaban keuangan. Sehingga dapat diakses oleh seluruh operator *verifikator* keuangan Bidang Keuangan dan jajaran keuangan Polda Jawa Barat dan memudahkan dalam melaksanakan kegiatan *Work From Home* (WFH) maupun *Work From Anywhere* (WFA).

Proses pencatatan untuk pendataan dokumen pertanggungjawaban keuangan dibuat dalam *Google Form* yang arsip dokumennya dapat terhubung dengan *file* di *Google Drive* melalui tautan (*link*) yang dilampirkan. Bentuk dokumen pada sistem penyimpanan digital ini berupa *file* PDF dan *file Google Sheet* yang jenis *file*-nya disesuaikan dengan kebutuhan. Dokumen Pertanggungjawaban dalam bentuk *file PDF* dapat di-*setting* untuk dapat di-*edit* hanya oleh *Verifikator* saja, sehingga dapat memproteksi kemungkinan *file* untuk di-*edit* oleh orang-orang yang tidak bertanggung jawab.



BAB II

PETUNJUK PENGGUNAAN

1. Langkah awal untuk mengakses Sistem Penyimpanan Digital Pertanggungjawaban Keuangan (SI-PADIKU) di Bidang Keuangan Polda Jawa Barat adalah sebagai berikut:
 - a. Buka laman www.google.com pada browser, ketikkan : linktr.ee/sipadiku.
 - b. Maka akan tampil seperti ini :

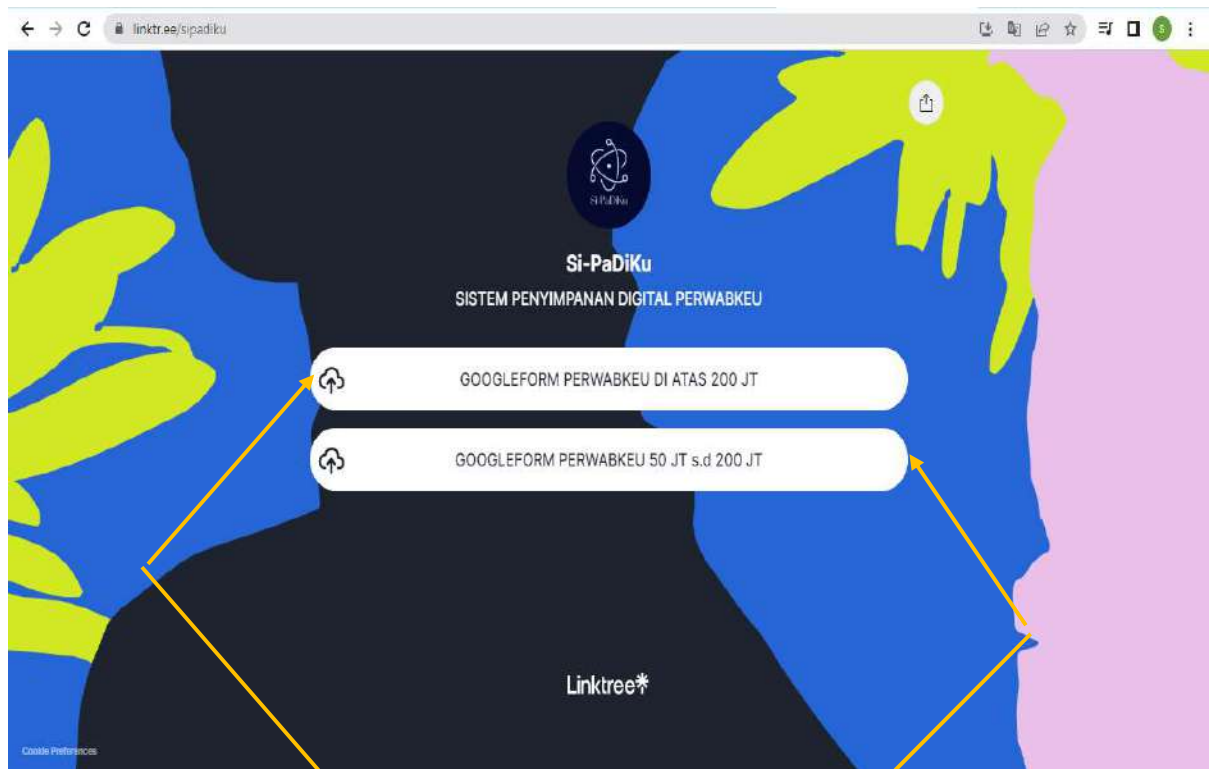

KOLOM UNTUK UPLOAD KELENGKAPAN DOKUMEN PERWABKEU DI ATAS 200 JT

KOLOM UNTUK UPLOAD KELENGKAPAN DOKUMEN PERWABKEU 50 JT s.d 200 JT

2. Dokumen Pertanggungjawaban Keuangan

Selanjutnya proses verifikasi dokumen pertanggungjawaban dimulai dengan proses :

a. Untuk dokumen pertanggungjawaban keuangan dengan nilai diatas Rp. 200.000.000

1) Untuk memasukkan dokumen pertanggungjawaban keuangan dengan nilai di atas 200 juta maka klik tombol “Google Form Perwabkeu Di Atas 200 Jt” maka akan muncul laman dengan tampilan sebagai berikut :



The screenshot shows the SIPADIKU login page. At the top, there are logos for Jawa Barat and Keuangan. The main title is "SIPADIKU". Below that, the text reads "SISTEM PENYIMPANAN DIGITAL PERWABKEU (SI-PADIKU) DI ATAS 200 JT" and "BIDKEU POLDA JAWA BARAT". There is a login link for "sipadikujabar@gmail.com" with a "Ganti akun" option. A warning message states: "Nama dan foto yang terkait dengan Akun Google Anda akan direkam saat Anda mengupload file dan mengirim formulir ini. Hanya alamat email yang Anda masukkan yang dapat menjadi bagian dari respons Anda." Below this is a red asterisk indicating required fields. The "Email *" field is empty, and the "Email Anda" field contains the text "Email Anda".

2) Ketikkan alamat email satker yang aktif



This screenshot is identical to the one above, but with a yellow arrow pointing to the "Email Anda" input field. The text "Email Anda" is present in the field.

ISI EMAIL
SATKER/OPERATOR
YANG AKTIF

3) Lalu isikan nama satker

NAMA SATKER *

Jawaban Anda _____

PENJELASAN DATA

KIRIM

KIRIM ULANG

KUITANSI BUKTI PEMBAYARAN *

[Tambahkan file](#)

FAKTUR/NOTA/BUKTI PEMBELIAN *

[Tambahkan file](#)

FAKTUR PAJAK *

[Tambahkan file](#)

ISI NAMA SATKER
MASING-MASING

4) Pilih keterangan

NAMA SATKER *

Jawaban Anda _____

PENJELASAN DATA

KIRIM

KIRIM ULANG

KUITANSI BUKTI PEMBAYARAN *

[Tambahkan file](#)

FAKTUR/NOTA/BUKTI PEMBELIAN *

[Tambahkan file](#)

FAKTUR PAJAK *

[Tambahkan file](#)

PILIH
KETERANGAN

5) Upload file “Kuitansi bukti pembayaran”

NAMA SATKER *

Jawaban Anda _____

PENJELASAN DATA

KIRIM

KIRIM ULANG

KUITANSI BUKTI PEMBAYARAN *

[Tambahkan file](#)

FAKTUR/NOTA/BUKTI PEMBELIAN *

[Tambahkan file](#)

FAKTUR PAJAK *

[Tambahkan file](#)

PILIH
KUITANSI/BUKTI
PEMBAYARAN

6) Upload file “Faktur/Nota/Bukti Pembelian”

NAMA SATKER *

Jawaban Anda _____

PENJELASAN DATA

KIRIM

KIRIM ULANG

KUITANSI BUKTI PEMBAYARAN *

[Tambahkan file](#)

FAKTUR/NOTA/BUKTI PEMBELIAN *

[Tambahkan file](#)

FAKTUR PAJAK *

[Tambahkan file](#)

PILIH
FAKTUR/NOTA/BUKTI
PEMBELIAN



7) Upload file “Faktur Pajak”

NAMA SATKER *
Jawaban Anda
PENJELASAN DATA
<input type="radio"/> KIRIM
<input type="radio"/> KIRIM ULANG
KUITANSI BUKTI PEMBAYARAN *
<input type="button" value="Tambahkan file"/>
FAKTUR/NOTA/BUKTI PEMBELIAN *
<input type="button" value="Tambahkan file"/>
FAKTUR PAJAK *
<input type="button" value="Tambahkan file"/>

PILIH FAKTUR PAJAK

8) Upload file “Surat Setoran Pajak”

SURAT SETORAN PAJAK (SPP) *
<input type="button" value="Tambahkan file"/>
SURAT PERINTAH KERJA/KONTRAK *
<input type="button" value="Tambahkan file"/>
BAPP *
<input type="button" value="Tambahkan file"/>
BASTP *
<input type="button" value="Tambahkan file"/>
BAP *
<input type="button" value="Tambahkan file"/>

PILIH SURAT
SETORAN PAJAK

9) Upload file “Keputusan Penetapan Pemenang”

SURAT SETORAN PAJAK (SPP) *
<input type="button" value="Tambahkan file"/>
KEPUTUSAN PENETAPAN PEMENANG *
<input type="button" value="Tambahkan file"/>
BANK GARANSI / JAMINAN PELAKSANAAN *
<input type="button" value="Tambahkan file"/>
SURAT PERJANJIAN KONTRAK *
<input type="button" value="Tambahkan file"/>
LAPORAN KEMAJUAN PEKERJAAN *
<input type="button" value="Tambahkan file"/>

PILIH KEP
PENETAPAN
PEMENANG

10) Upload file “Bank Garansi/Jaminan Pelaksanaan”

SURAT SETORAN PAJAK (SPP) *
<input type="button" value="Tambahkan file"/>
KEPUTUSAN PENETAPAN PEMENANG *
<input type="button" value="Tambahkan file"/>
BANK GARANSI / JAMINAN PELAKSANAAN *
<input type="button" value="Tambahkan file"/>
SURAT PERJANJIAN KONTRAK *
<input type="button" value="Tambahkan file"/>
LAPORAN KEMAJUAN PEKERJAAN *
<input type="button" value="Tambahkan file"/>

PILIH BANK
GARANSI/JAMINAN
PELAKSANAAN



11) Upload file “Surat Perjanjian/Kontrak”

SURAT SETORAN PAJAK (SPP) *

Tambahkan file

KEPUTUSAN PENETAPAN PEMENANG *

Tambahkan file

BANK GARANSI / JAMINAN PELAKSANAAN *

Tambahkan file

SURAT PERJANJIAN KONTRAK *

Tambahkan file

LAPORAN KEMAJUAN PEKERJAAN *

Tambahkan file

PILIH SURAT
PERJANJIAN
KONTRAK

12) Upload file “Laporan Kemajuan Pekerjaan”

SURAT SETORAN PAJAK (SPP) *

Tambahkan file

KEPUTUSAN PENETAPAN PEMENANG *

Tambahkan file

BANK GARANSI / JAMINAN PELAKSANAAN *

Tambahkan file

SURAT PERJANJIAN KONTRAK *

Tambahkan file

LAPORAN KEMAJUAN PEKERJAAN *

Tambahkan file

PILIH LAPORAN
KEMAJUAN
PEKERJAAN

13) Upload file "Foto sebelum dan sesudah"

FOTO SEBELUM DAN SESUDAH *

Tambahkan file

BAPP *

Tambahkan file

BAST *

Tambahkan file

BAP *

Tambahkan file

BERITA ACARA UJI MATERIL *

Tambahkan file

PILIH FOTO SEBELUM DAN SESUDAH

14) Upload file "BAPP"

FOTO SEBELUM DAN SESUDAH *

Tambahkan file

BAPP *

Tambahkan file

BAST *

Tambahkan file

BAP *

Tambahkan file

BERITA ACARA UJI MATERIL *

Tambahkan file

PILIH BAPP



15) Upload file "BASTP"

FOTO SEBELUM DAN SESUDAH *

Tambahkan file

BAPP *

Tambahkan file

BAST *

Tambahkan file

BAP *

Tambahkan file

BERITA ACARA UJI MATERIL *

Tambahkan file

PILIH BAST

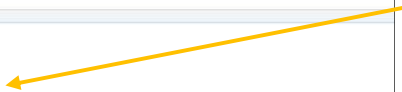

16) Upload file 'BAP"

FOTO SEBELUM DAN SESUDAH *

Tambahkan file

BAPP *

Tambahkan file

BAST *

Tambahkan file

BAP *

Tambahkan file

BERITA ACARA UJI MATERIL *

Tambahkan file

PILIH BAP



17) Upload file “Berita Acara Uji Materiil”

FOTO SEBELUM DAN SESUDAH *

Tambahkan file

BAPP *

Tambahkan file

BAST *

Tambahkan file

BAP *

Tambahkan file

BERITA ACARA UJI MATERIIL *

Tambahkan file

PILIH BERITA ACARA UJI MATERIIL

18) Upload file “Sprin Tim Uji Materiil”

FOTOCOPY SPRIN TIM UJI MATERIIL *

Tambahkan file

BANK GARANSI / JAMINAN UANG MUKA *

Tambahkan file

SPP *

Tambahkan file

SPM *

Tambahkan file

SP2D *

Tambahkan file

PILIH SPRIN TIM UJI MATERIIL



19) Upload file "Bank Garansi/Jaminan Uang Muka"

FOTOCOPY SPRIN TIM UJI MATERIL *

Tambahkan file

BANK GARANSI / JAMINAN UANG MUKA *

Tambahkan file

SPP *

Tambahkan file

SPM *

Tambahkan file

SP2D *

Tambahkan file

PILIH BANK GARANSI/JAMINAN UANG MUKA

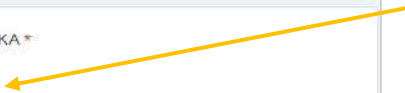

20) Upload file "SPP"

FOTOCOPY SPRIN TIM UJI MATERIL *

Tambahkan file

BANK GARANSI / JAMINAN UANG MUKA *

Tambahkan file

SPP *

Tambahkan file

SPM *

Tambahkan file

SP2D *

Tambahkan file

PILIH SPP



21) Upload file "SPM"

FOTOCOPY SPRIN TIM UJI MATERIL *

Tambahkan file

BANK GARANSI / JAMINAN UANG MUKA *

Tambahkan file

SPP *

Tambahkan file

SPM *

Tambahkan file

SP2D *

Tambahkan file

PILIH SPM



22) Upload file "SP2D"

FOTOCOPY SPRIN TIM UJI MATERIL *

Tambahkan file

BANK GARANSI / JAMINAN UANG MUKA *

Tambahkan file

SPP *

Tambahkan file

SPM *

Tambahkan file

SP2D *

Tambahkan file

PILIH SP2D



23) Klik tombol pernyataan *verifikasi* OPR Verifikasi



APAKAH ANDA YAKIN DATA TERSEBUT DI ATAS SUDAH DI VERIFIKASI SESUAI PERKAP..... *

OPR VERIFIKASI

APAKAH ANDA YAKIN DATA TERSEBUT DI ATAS SUDAH DI VERIFIKASI SESUAI PERKAP..... *

KAUURKEU / KASIKEU

Kirim Kosongkan formulir

PILIH OPR VERIFIKASI

24) Klik tombol pernyataan *verifikasi* Kaur Keu/ Kasi Keu

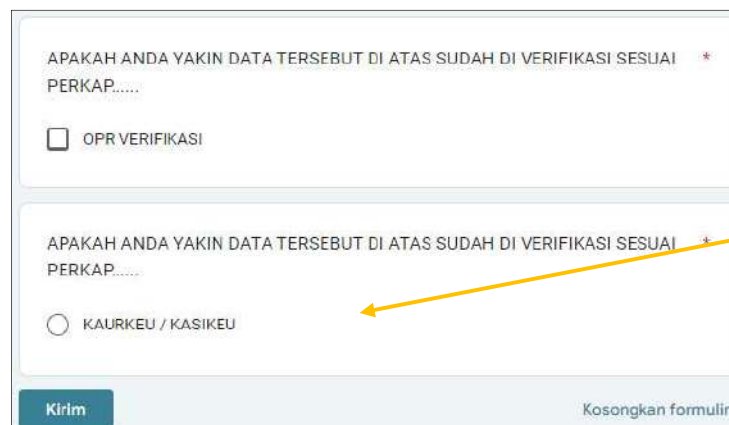

APAKAH ANDA YAKIN DATA TERSEBUT DI ATAS SUDAH DI VERIFIKASI SESUAI PERKAP..... *

OPR VERIFIKASI

KAUURKEU / KASIKEU

Kirim Kosongkan formulir

PILIH KAUR KEU/KASIKEU

25) Jika sudah yakin dengan isi form tersebut lanjutkan dengan klik tombol Kirim untuk upload dokumen pertanggungjawaban tersebut.



APAKAH ANDA YAKIN DATA TERSEBUT DI ATAS SUDAH DI VERIFIKASI SESUAI PERKAP..... *

OPR VERIFIKASI

APAKAH ANDA YAKIN DATA TERSEBUT DI ATAS SUDAH DI VERIFIKASI SESUAI PERKAP..... *

KAUURKEU / KASIKEU

Kirim Kosongkan formulir

APABILA SEMUA KOLOM FILE SUDAH TERISI KLIK KIRIM UNTUK UPLOAD

b. Untuk dokumen pertanggungjawaban keuangan dengan nilai Rp. 50.000.000 – Rp. 200.000.000

- 1) Untuk memasukkan dokumen pertanggungjawaban keuangan dengan nilai Rp. 50.000.000 – Rp. 200.000.000 maka klik tombol “Google Form Perwabkeu Di Atas 200 Jt” maka akan muncul laman dengan tampilan sebagai berikut :



The screenshot shows the login page for the SIPADIKU system. At the top, there are logos for Jawa Barat and Keuangan, with the word 'SIPADIKU' in large blue letters. Below the logos, the title reads 'SISTEM PENYIMPANAN DIGITAL PERWABKEU (SI-PADIKU) 50 JT s.d 200 JT' and 'BIDKEU POLDA JAWA BARAT'. The user email 'sipadikujabar@gmail.com' is displayed with a 'Ganti akun' link. A warning message states: 'Nama dan foto yang terkait dengan Akun Google Anda akan direkam saat Anda mengupload file dan mengirim formulir ini. Hanya alamat email yang Anda masukkan yang dapat menjadi bagian dari respons Anda.' Below this is a red asterisk note: '* Menunjukkan pertanyaan yang wajib diisi'. The 'Email *' field is currently empty, with the placeholder text 'Email Anda'.

- 2) Ketikkan alamat email satker yang aktif



This screenshot is identical to the one above, but includes an annotation. A yellow arrow points from a text box on the right to the 'Email *' input field. The text box contains the instruction: 'ISI EMAIL SATKER YANG AKTIF'.

ISI EMAIL SATKER
YANG AKTIF

3) Lalu isikan nama satker

NAMA SATKER *

Jawaban Anda

PENJELASAN DATA

KIRIM

KIRIM ULANG

KUITANSI BUKTI PEMBAYARAN *

[Tambahkan file](#)

FAKTUR/NOTA/BUKTI PEMBELIAN *

[Tambahkan file](#)

FAKTUR PAJAK *

[Tambahkan file](#)

ISI NAMA SATKER
MASING-MASING

4) Pilih keterangan

NAMA SATKER *

Jawaban Anda

PENJELASAN DATA

KIRIM

KIRIM ULANG

KUITANSI BUKTI PEMBAYARAN *

[Tambahkan file](#)

FAKTUR/NOTA/BUKTI PEMBELIAN *

[Tambahkan file](#)

FAKTUR PAJAK *

[Tambahkan file](#)

PILIH
KETERANGAN

5) Upload file “Kuitansi bukti pembayaran”

NAMA SATKER *

Jawaban Anda _____

PENJELASAN DATA

KIRIM

KIRIM ULANG

KUITANSI BUKTI PEMBAYARAN *

[Tambahkan file](#)

FAKTUR/NOTA/BUKTI PEMBELIAN *

[Tambahkan file](#)

FAKTUR PAJAK *

[Tambahkan file](#)

PILIH
KUITANSI/BUKTI
PEMBAYARAN

6) Upload file “Faktur/Nota/Bukti Pembelian”

NAMA SATKER *

Jawaban Anda _____

PENJELASAN DATA

KIRIM

KIRIM ULANG

KUITANSI BUKTI PEMBAYARAN *

[Tambahkan file](#)

FAKTUR/NOTA/BUKTI PEMBELIAN *

[Tambahkan file](#)

FAKTUR PAJAK *

[Tambahkan file](#)

PILIH
FAKTUR/NOTA/BUKTI
PEMBELIAN



7) Upload file “Faktur Pajak”

NAMA SATKER *
Jawaban Anda
PENJELASAN DATA
<input type="radio"/> KIRIM
<input type="radio"/> KIRIM ULANG
KUITANSI BUKTI PEMBAYARAN *
<input type="button" value="Tambahkan file"/>
FAKTUR/NOTA/BUKTI PEMBELIAN *
<input type="button" value="Tambahkan file"/>
FAKTUR PAJAK *
<input type="button" value="Tambahkan file"/>

PILIH FAKTUR PAJAK

8) Upload file “Surat Setoran Pajak”

SURAT SETORAN PAJAK (SPP) *
<input type="button" value="Tambahkan file"/>
SURAT PERINTAH KERJA/KONTRAK *
<input type="button" value="Tambahkan file"/>
BAPP *
<input type="button" value="Tambahkan file"/>
BASTP *
<input type="button" value="Tambahkan file"/>
BAP *
<input type="button" value="Tambahkan file"/>

PILIH SURAT
SETORAN PAJAK

9) Upload file “Surat Perintah Kerja/Kontrak”

SURAT SETORAN PAJAK (SPP) *

Tambahkan file

SURAT PERINTAH KERJA/KONTRAK *

Tambahkan file

BAPP *

Tambahkan file

BASTP *

Tambahkan file

BAP *

Tambahkan file

PILIH SURAT
PERINTAH
KERJA/KONTRAK

10) Upload file “BAPP”

SURAT SETORAN PAJAK (SPP) *

Tambahkan file

SURAT PERINTAH KERJA/KONTRAK *

Tambahkan file

BAPP *

Tambahkan file

BASTP *

Tambahkan file

BAP *

Tambahkan file

PILIH BAPP



11) Upload file "BASTP"

SURAT SETORAN PAJAK (SPP) *

Tambahkan file

SURAT PERINTAH KERJA/KONTRAK *

Tambahkan file

BAPP *

Tambahkan file

BASTP *

Tambahkan file

BAP *

Tambahkan file

PILIH BASTP



12) Upload file 'BAP'

SURAT SETORAN PAJAK (SPP) *

Tambahkan file

SURAT PERINTAH KERJA/KONTRAK *

Tambahkan file

BAPP *

Tambahkan file

BASTP *

Tambahkan file

BAP *

Tambahkan file

PILIH BAP



13) Upload file "SPP"

SPP*

Tambahkan file

SPM*

Tambahkan file

SP2D*

Tambahkan file

PILIH SPP

14) Upload file "SPM"

SPP*

Tambahkan file

SPM*

Tambahkan file

SP2D*

Tambahkan file

PILIH SPP



15) Upload file "SP2D"

SPP*

Tambahkan file

SPM*

Tambahkan file

SP2D*

Tambahkan file

PILIH SP2D

16) Klik tombol pernyataan *verifikasi* OPR Verifikasi

APAKAH ANDA YAKIN DATA TERSEBUT DI ATAS SUDAH DI VERIFIKASI SESUAI PERKAP..... *

OPR VERIFIKASI

APAKAH ANDA YAKIN DATA TERSEBUT DI ATAS SUDAH DI VERIFIKASI SESUAI PERKAP..... *

KAURKEU / KASIKEU

Kirim

Kosongkan formulir

PILIH OPR
VERIFIKASI17) Klik tombol pernyataan *verifikasi* Kaur Keu/ Kasi Keu

APAKAH ANDA YAKIN DATA TERSEBUT DI ATAS SUDAH DI VERIFIKASI SESUAI PERKAP..... *

OPR VERIFIKASI

APAKAH ANDA YAKIN DATA TERSEBUT DI ATAS SUDAH DI VERIFIKASI SESUAI PERKAP..... *

KAURKEU / KASIKEU

Kirim

Kosongkan formulir

PILIH KAUR
KEU/KASIKEU

- 18) Jika sudah yakin dengan isi form tersebut lanjutkan dengan klik tombol Kirim untuk upload dokumen pertanggungjawaban tersebut.

APAKAH ANDA YAKIN DATA TERSEBUT DI ATAS SUDAH DI VERIFIKASI SESUAI *
PERKAP.....

OPR VERIFIKASI

APAKAH ANDA YAKIN DATA TERSEBUT DI ATAS SUDAH DI VERIFIKASI SESUAI *
PERKAP.....

KAURKEU / KASIKEU

Kirim Kosongkan formulir

APABILA SEMUA KOLOM FILE
SUDAH TERISI KLIK KIRIM
UNTUK UPLOAD

3. Setelah semua kelengkapan dokumen pertanggungjawaban tersebut ter-*upload*, maka selanjutnya Satker akan menyimpan arsip dokumen ke dalam google drive;
4. Link google drive masing-masing satker akan diberikan oleh operator wilayah;



5. Berikut adalah tampilan google drive setelah *diakses*, contoh “Satker Bidkeu”

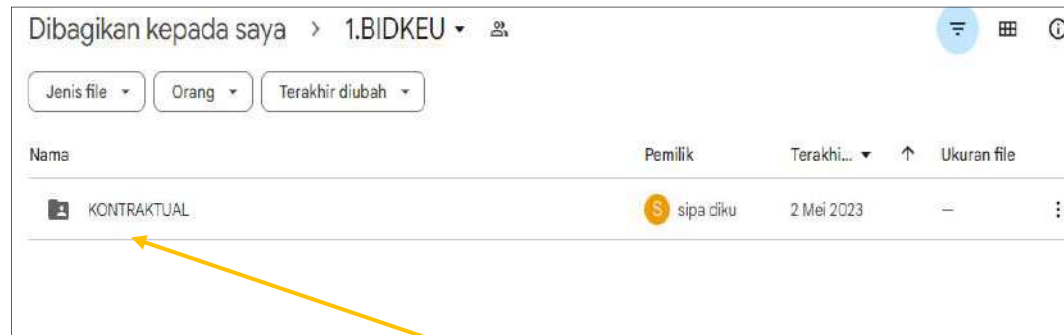

FOLDER MENU KONTRAKTUAL

6. Di dalamnya sudah ada *folder menu* “KONTRAKTUAL”, lalu klik 2x pada folder menu “KONTRAKTUAL” kemudian akan tampil menu pilihan bulan misal : “MEI”

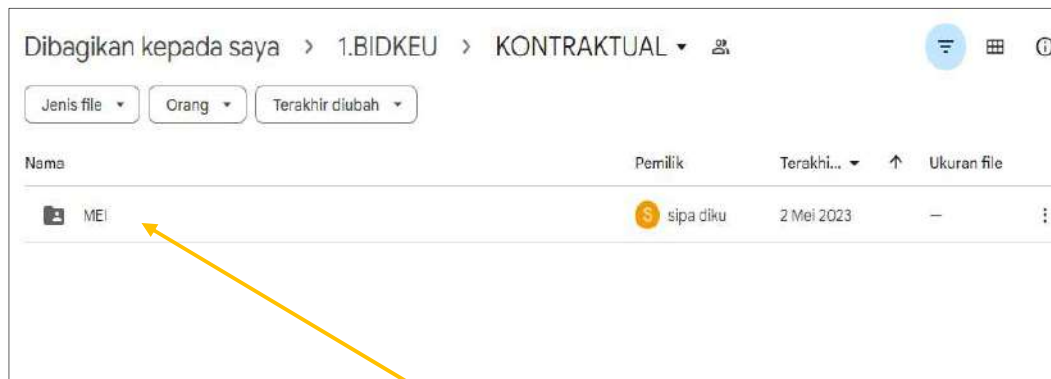

FOLDER MENU BULAN “MEI”



7. Klik 2x pada menu bulan “MEI” maka akan tampil laman yang masih kosong, pada laman kosong tersebut satker dapat *mengupload* dokumen pertanggungjawaban kemudian disimpan dengan nama “KEGIATAN PADA PERTANGGUNGJAWABAN”.

Contoh : “PEMBAYARAN TERMIN I PEMELIHARAAN GEDUNG KANTOR SATKER YANMA TA. 2023”

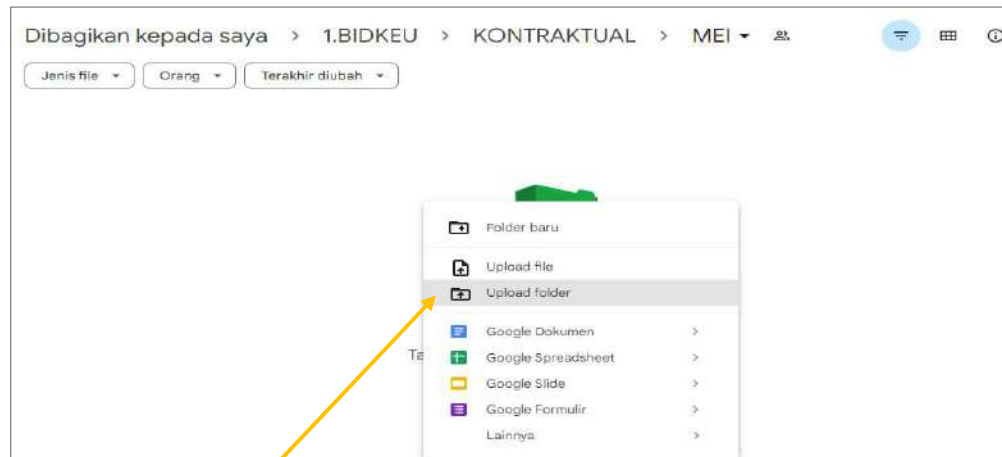

UPLOAD DOKUMEN
PERTANGGUNGJAWABAN KEUANGAN



BAB III

PENUTUP

Demikian Buku Panduan penggunaan Sistem Penyimpanan Digital Pertanggungjawaban Keuangan (SI-PADIKU) di Bidang Keuangan Polda Jawa Barat di buat untuk dijadikan sebagai pedoman dalam pengelolaan dokumen pertanggungjawaban keuangan digital di lingkungan Bidang Keuangan dan jajaran keuangan Polda Jawa Barat sehingga mempermudah personel dalam melaksanakan tugas sehari-hari, khususnya dalam proses pengelolaan dokumen pertanggungjawaban keuangan.

Bandung, Mei 2023

KEPALA BIDANG KEUANGAN



HENI KRESNOWATI S.P. S.E., M.Si.
KOMBES POL NRP 70060457



KEPOLISIAN NEGARA REPUBLIK INDONESIA
DAERAH JAWA BARAT
BIDANG KEUANGAN



**SOP DIGITALISASI PERTANGGUNGJAWABAN KEUANGAN
BELANJA BARANG KONTRAKTUAL
SUMBER ANGGARAN DIPA SATKER**



Bandung, Mei 2023

KEPOLISIAN NEGARA REPUBLIK INDONESIA
DAERAH JAWA BARAT
BIDANG KEUANGAN



**SOP DIGITALISASI PERTANGGUNGJAWABAN KEUANGAN
BELANJA BARANG KONTRAKTUAL
SUMBER ANGGARAN DIPA SATKER**

Bandung, Mei 2023

 <p>KEPOLISIAN NEGARA REPUBLIK INDONESIA DAERAH JAWA BARAT BIDANG KEUANGAN</p>	NOMOR SOP	: KEP/ N/2023
	TGL PEMBUATAN	: MEI 2023
	TGL REVISI	:
	TGL EFEKTIF	: JUNI 2023
	DISAHKAN OLEH	: KABIDKEU  HENI KRESNOWATI S.P., S.E., M.Si KOMBES POL NRP 70060457
NAMA SOP	: DIGITALISASI PERTANGGUNGJAWABAN KEUANGAN BELANJA BARANG KONTRAKTUAL SUMBER ANGGARAN DIPA SATKER	
DASAR HUKUM		
<ol style="list-style-type: none"> 1. Peraturan Menteri Negara Pendayagunaan Aparatur Negara dan reformasi Birokrasi Nomor 35 Tahun 2012 tentang Pedoman Penyusunan Standar Operasional Prosedur (SOP) Administrasi Pemerintahan; 2. Peraturan Kepala Kepolisian Negara Republik Indonesia Nomor 14 Tahun 2018 tentang Susunan Organisasi dan Tata Kerja Satuan Organisasi dan Tata Kerja pada Kepolisian Daerah; 		
KETERKAITAN		
<ol style="list-style-type: none"> 1. Peraturan Presiden Republik Indonesia Nomor 54 Tahun 2010 tentang Pengadaan Barang/Jasa Pemerintah; 2. Peraturan Presiden Republik Indonesia Nomor 16 Tahun 2018 tentang Pengadaan Barang/Jasa Pemerintah; 3. Peraturan Presiden Republik Indonesia Nomor 12 Tahun 2021 tentang Perubahan atas Peraturan Presiden Nomor 16 Tahun 2018 tentang Pengadaan Barang/Jasa Pemerintah; 4. Peraturan Menteri Keuangan Nomor 210/PMK.05/2022 Tahun 2022 tentang tata Cara Pembayaran Dalam Rangka Pelaksanaan Anggaran pendapatan dan Belanja Negara; 5. Peraturan Kapolri Nomor 14 Tahun 2018 tentang Susunan Organisasi dan Tata Kerja Satuan Organisasi dan Tata Kerja pada Kepolisian Daerah; 6. Peraturan Kapolri Nomor 5 Tahun 2022 tentang Administrasi Pertanggungjawaban Keuangan di Lingkungan Kepolisian Negara Republik Indonesia; 		
PERALATAN/PERLENGKAPAN		
<ol style="list-style-type: none"> 1. Komputer/laptop; 2. Printer dengan scanner; 3. Berbagai alat tulis untuk mendukung terlaksananya administrasi penyimpanan digital perwabkeu pada Satker Bidkeu Polda Jawa Barat; 4. Jaringan internet; 5. Aplikasi Google Drive. 		

DAFTAR ISI

SEJARAH REVISI	i
DAFTAR ISI	ii
1. RUANG LINGKUP	
2. MAKSUD DAN TUJUAN	1
2.1. Maksud	1
2.2. Tujuan	1
3. PENGERTIAN	1
4. KETENTUAN UMUM	2
5. PROSEDUR	4
5.1. Prosedur pengelolaan administrasi perwabkeu kontraktual	4
5.2. Wewenang dan tanggungjawab	6
6. REFERENSI	8
7. KONDISI KHUSUS	8
8. BUKTI KERJA	8

1. RUANG LINGKUP

Ruang lingkup SOP (Standar Operasional Prosedur) ini mengatur mengenai tahapan pengelolaan administrasi digitalisasi pertanggungjawaban keuangan belanja barang kontraktual sumber anggaran DIPA Satker Bidkeu Polda Jawa Barat yang nilainya sampai dengan Rp. 200.000.000,- (dua ratus juta rupiah).

2. MAKSUD DAN TUJUAN

2.1 Maksud

Untuk mempercepat, mempermudah dan menghindari terjadinya kesalahan dalam pelaksanaan sebuah kegiatan sejak turunnya anggaran, pelaksanaan kegiatan, evaluasi dan penyusunan pertanggungjawaban keuangan kegiatan yang bersumber dari DIPA Satker Bidkeu Polda Jawa Barat

2.2 Tujuan

Sebagai pedoman dalam penyusunan penyimpanan digital pertanggungjawaban keuangan sebuah kegiatan yang didukung anggaran DIPA Satker Bidkeu Polda Jawa Barat

3. PENGERTIAN

3.1 Kuasa Pengguna Anggaran (KPA) adalah pejabat yang memperoleh kuasa dari PA untuk melaksanakan sebagian kewenangan dan tanggung jawab penggunaan anggaran pada Kepolisian Negara Republik Indonesia, di lingkungan Polri adalah Kepala Satuan Kerja (Kasatker). KPA pada Satker Bidkeu Polda Jawa Barat adalah Kabidkeu Polda Jawa Barat;

3.2 Pelaksana kegiatan adalah bagian pada Subbid BIA dan APK, Subbid Dalverif, Subbag Renmin dan Urkeu di lingkungan Satker Bidkeu Polda Jawa Barat yang pada awal tahun anggaran diserahkan sejumlah anggaran (rendisgar) untuk dilaksanakan kegiatannya dan dipertanggungjawabkan;

- 3.3 Pejabat Penandatanganan SPM (PPSPM) adalah Pejabat yang diberi kewenangan oleh PA/KPA untuk melakukan pengujian atas permintaan pembayaran dan menerbitkan perintah pembayaran;
- 3.4 Pejabat Pembuat Komitmen (PPK) adalah Pejabat yang melaksanakan kewenangan PA/KPA untuk mengambil keputusan dan/atau tindakan yang dapat mengakibatkan pengeliran atas beban APBN;
- 3.5 Bendahara Pengeluaran (BP) adalah personel Polri yang diangkat oleh Kapolda atas rekomendasi Kabidkeu yang bertugas untuk menerima, menyimpan, membayarkan, menatausahakan dan mempertanggungjawabkan uang untuk keperluan Belanja Negara dalam pelaksanaan APBN pada satuan kerja. Bendahara Pengeluaran pada Satker Bidkeu Polda Jawa Barat adalah Kaurkeu;
- 3.6 Pejabat Pengadaan adalah Pejabat administrasi/pejabat fungsional/personel yang bertugas melaksanakan pengadaan langsung, penunjukan langsung dan/atau *e-purchasing*;
- 3.7 Kerangka Acuan Kerja/Term of Reference (TOR) adalah suatu dokumen yang berisi penjelasan/keterangan mengenai kegiatan yang diusulkan untuk dianggarkan dan perkiraan biayanya;
- 3.8 Rincian Anggaran Biaya (RAB) adalah penjabaran lebih lanjut dari unsur perkiraan biaya yang dibutuhkan dalam TOR;

4. KETENTUAN UMUM



- 4.1 Kegiatan dimulai sejak Bagian pada Subbid, Subbag Renmin maupun Urkeu yang memperoleh anggaran kegiatan melaksanakan kegiatan dan menyerahkan dokumen pertanggungjawaban keuangan yang nilainya sampai dengan Rp. 200.000.000,- (dua ratus juta rupiah);
- 4.2 Para pihak yang terdiri dari Bendahara Pengeluaran, Pamin Verifikasi, Operator Verifikasi, Pelaksana kegiatan/Bagian pada Subbid, Subbag Renmin dan Urkeu saling bekerjasama dalam penyusunan dokumen pertanggungjawaban keuangan barang/jasa sesuai tupoksi masing-masing;
- 4.3 Rencana kegiatan yang tertuang dalam RAB harus mempedomani Standar Biaya Masukan (SBM) dan Standar Biaya Keluaran (SBK);

- 4.4 Rencana pengadaan barang/jasa yang diajukan oleh Subbid/Subbag Renmin/Urkeu selaku pelaksana kegiatan kepada PPK harus merupakan belanja yang sudah teralokasi dalam TOR-RAB kegiatan.

5. PROSEDUR

5.1 Prosedur penyimpanan digital administrasi pertanggungjawaban keuangan kontraktual

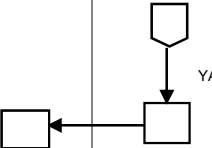
NO	KEGIATAN	PELAKSANA				MUTU BAKU					
		BAG PD SUBBID, SUBBAG RENMIN	STAF VERIFIKASI KEUANGAN	PAMIN VERIFIKASI	BEND PENGELUARAN	KELENGKAPAN	WAKTU	OUTPUT	CEKLIST		KETERANGAN
									SESUAI	TIDAK SESUAI	
1	Menyusun dokumen pertanggungjawaban keuangan barang/jasa yang nilainya sampai dengan Rp. 200.000.000,- (dua ratus juta rupiah) kepada Staf Verifikasi Keuangan					1. Nota dinas pengajuan Kegiatan dan Disposisi 2. TOR – RAB 3. Dokumen Pengadaan barang/jasa 4. Laporan Hasil Giat	Paling lambat 3 hari setelah pelaksanaan kegiatan atau sesuai kebutuhan	Nota dinas pengantar, dilampirkan RKA-KL/POK, TOR-RAB, Dok.Pengadaan, Laporan Hasil Giat.			
2	<ul style="list-style-type: none"> - Memeriksa dokumen pertanggungjawaban keuangan barang/jasa - Menandatangani Form Ceklist kelengkapan Perwabkeu sebagai pengantar kepada Pamin Verifikasi Keuangan 					Nota dinas pengajuan Kegiatan, dilampirkan RKA-KL / POK, TOR – RAB, Dok.Pengadaan, Lap.Hasil Giat, Form Ceklist Kelengkapan Perwabkeu	1 jam	Nota dinas pengajuan Kegiatan, dilampirkan RKA-KL / POK, TOR – RAB, Dok.Pengadaan, Lap.Hasil Giat, Form Ceklist Kelengkapan Perwabkeu			
3	<ul style="list-style-type: none"> - Menerima dokumen pertanggungjawaban keuangan dari Staf Verifikasi Keuangan - Mempelajari dan melaporkan status dokumen pertanggungjawaban keuangan barang/jasa - Membuat laporan kepada Bendahara Pengeluaran (sesuai kebutuhan) dan menandatangani Form Ceklist Kelengkapan Perwabkeu 					Nota dinas pengajuan Kegiatan, dilampirkan RKA-KL / POK, TOR – RAB, Dok.Pengadaan, Lap.Hasil Giat, Form Ceklist Kelengkapan Perwabkeu	1 hari kerja	Nota dinas pengajuan Kegiatan, dilampirkan RKA-KL / POK, TOR – RAB, Dok.Pengadaan, Lap.Hasil Giat, Form Ceklist Kelengkapan Perwabkeu			
4	<ul style="list-style-type: none"> - Menerima, memeriksa laporan dokumen pertanggungjawaban keuangan dan Form Ceklist Kelengkapan Perwabkeu dari Pamin Verifikasi. - Menandatangani Form Ceklist Kelengkapan Perwabkeu dan menyerahkan kepada Pamin Verifikasi untuk proses scanning dokumen pertanggungjawaban keuangan. 					Nota dinas pengajuan Kegiatan, dilampirkan RKA-KL / POK, TOR – RAB, Dok.Pengadaan, Lap.Hasil Giat, Form Ceklist Kelengkapan Perwabkeu	1 jam	-Persetujuan / koreksi maupun arahan terhadap proses penyimpanan dokumen perwabkeu (tertulis/lisan, sesuai kebutuhan)			

5	<ul style="list-style-type: none"> - Berkoordinasi dengan Staf Verifikasi Keuangan untuk proses scanning dokumen pertanggungjawaban keuangan untuk Pengadaan Barang/jasa 				<p>YA</p>	<p>Nota dinas pengajuan Kegiatan, dilampirkan RKA-KL / POK, TOR – RAB, Dok.Pengadaan, Lap.Hasil Giat, Form Ceklist Kelengkapan Perwabkeu</p>	<p>1 jam</p>	<p>-Nota dinas pengajuan Kegiatan, dilampirkan RKA-KL / POK, TOR – RAB, Dok.Pengadaan, Lap.Hasil Giat, Form Ceklist Kelengkapan Perwabkeu</p>			
6	<ul style="list-style-type: none"> - Menerima dokumen pertanggungjawaban keuangan dan Form Ceklist Kelengkapan Perwabkeu untuk proses scanning dokumen perwabkeu. - Mengarsipkan dokumen pertanggungjawaban keuangan 					<p>Nota dinas pengajuan Kegiatan, dilampirkan RKA-KL / POK, TOR – RAB, Dok.Pengadaan, Lap.Hasil Giat, Form Ceklist Kelengkapan Perwabkeu</p> <p>-</p>	<p>1 jam</p>	<p>Nota dinas pengajuan Kegiatan, dilampirkan RKA-KL / POK, TOR – RAB, Dok.Pengadaan, Lap.Hasil Giat, Form Ceklist Kelengkapan Perwabkeu dalam bentuk softcopy tersimpan dalam aplikasi SIPADIKU</p>			

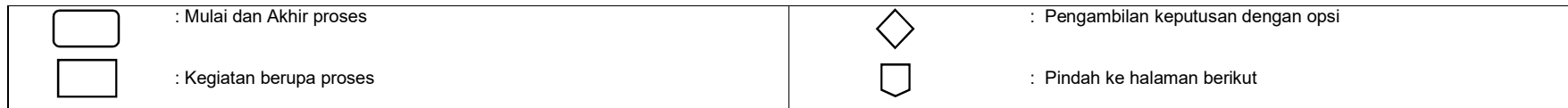

5.2 Wewenang dan Tanggung Jawab

5.2.1 Bagian pada Subbid/Subbag Renmin/Urkeu (Pelaksana Kegiatan)

- a. Mengajukan dokumen pertanggungjawaban keuangan barang dan jasa dengan nilai sampai dengan Rp. 200.000.000,- (dua ratus juta rupiah) kepada Staf Verifikasi Keuangan dengan kelengkapan :
 - 1) Nota dinas pengantar yang telah diberi disposisi oleh Kabidkeu ditandatangani masing-masing Kasubbid pada Subbid, Kasubbag Renmin;
 - 2) Melampirkan TOR/RAB terbaru yang sudah disahkan oleh Kabidkeu selaku KPA;
 - 3) Melampirkan dokumen pengadaan;
 - 4) Melampirkan Laporan Hasil kegiatan
- b. Melakukan koordinasi dengan PPK, Pejabat Pengadaan pengadaan barang/jasa sesuai dengan ketentuan yang berlaku dan sesuai tupoksi masing-masing.

5.2.2 Staf Verifikasi Keuangan

- a. Menerima dokumen pertanggungjawaban dari pelaksana kegiatan;
- b. Memberikan supervise dan konsultasi dalam pelaksanaan penyusunan pertanggungjawaban keuangan;
- c. Melakukan pengawasan penatausahaan dokumen dan transaksi yang berkaitan dengan pelaksanaan kegiatan dan anggaran;
- d. Dapat meminta laporan baik secara langsung maupun tidak langsung dari panitia/pejabat pengadaan barang/jasa dan panitia/PPK;
- e. Mencatat status dokumen pertanggungjawaban keuangan yang disusun oleh pelaksana kegiatan sesuai Ceklist kelengkapan Perwabkeu;
- f. Menandatangani Ceklist Kelengkapan Perwabkeu;
- g. Berkoordinasi dan melaporkan status dokumen pertanggungjawaban yang diterima dari pelaksana kegiatan kepada Pamin Verifikasi.

- h. Menerima perintah otorisasi untuk melakukan proses *scanning* dokumen pertanggungjawaban keuangan dari Bendahara Pengeluaran;
- i. Mengupload hasil *scanning* dokumen pertanggungjawaban ke dalam folder penyimpanan pertanggungjawaban keuangan belanja barang pada aplikasi Si-PaDiKu;
- j. Mendokumentasikan dan mengarsipkan pertanggungjawaban keuangan yang menjadi tanggungjawabnya baik dalam bentuk *hardcopy* maupun *softcopy*.

5.2.3 Pamin Verifikasi

- a. Menerima dan mempelajari dokumen pertanggungjawaban keuangan beserta Ceklist Kelengkapan Perwabkeu dari Staf Verifikasi;
- b. Melaksanakan proses verifikasi dokumen pertanggungjawaban keuangan dan melaporkannya kepada Bendahara Pengeluaran;
- c. Menandatangani Ceklist Kelengkapan Perwabkeu;
- d. Melaporkan status dokumen pertanggungjawaban keuangan dan Ceklist Kelengkapan Perwabkeu yang sudah selesai diverifikasi kepada Bendahara Pengeluaran;
- e. Menerima perintah otorisasi dari Bendahara Pengeluaran untuk melakukan proses *scanning* dokumen pertanggungjawaban keuangan;
- f. Berkoordinasi dengan Staf Verifikasi untuk melakukan proses *scanning* dokumen pertanggungjawaban keuangan.

5.2.4 Bendahara Pengeluaran

- a. Menerima dan mempelajari laporan status dokumen pertanggungjawaban dan Ceklist Kelengkapan Perwabkeu dari Pamin Verifikasi;
- b. Menandatangani Ceklist Kelengkapan Perwabkeu;
- c. Memberikan otorisasi pelaksanaan *scanning* dokumen pertanggungjawaban kepada Pamin Verifikasi dan Staf Verifikasi;

6. REFERENSI

- 6.1 Peraturan Presiden Republik Indonesia Nomor 54 Tahun 2010 tentang Pengadaan Barang/Jasa Pemerintah;
- 6.2 Peraturan Presiden Republik Indonesia Nomor 16 tahun 2018 tentang Pengadaan Barang/Jasa Pemerintah;
- 6.3 Peraturan Presiden Republik Indonesia Nomor 12 Tahun 2021 tentang Perubahan atas Peraturan Presiden Nomor 16 Tahun 2018 tentang Pengadaan Barang/Jasa Pemerintah;
- 6.4 Peraturan Menteri Keuangan Nomor 210/PMK.05/2022 tentang Tata Cara Pembayaran Dalam Rangka Pelaksanaan Anggaran Pendapatan dan Belanja Negara;
- 6.5 Peraturan Kapolri Nomor 5 Tahun 2022 tentang Susunan Organisasi dan tata Kerja Satuan Organisasi dan Tata Kerja pada Kepolisian Daerah;
- 6.6 Peraturan Menteri Negara Pendayagunaan Aparatur Negara dan Reformasi Birokrasi Nomor 35 tahun 2012 tentang Pedoman Penyusunan Standar Operasional Prosedur (SOP) Administrasi Pemerintahan.

7. KONDISI KHUSUS

Apabila KPA tidak ada, tidak dapat didelegasikan kepada Pejabat lain.

8. BUKTI KERJA

- 8.1 TOR
- 8.2 RAB
- 8.3 Nota Dinas Pengantar
- 8.4 File softcopy dokumen Pertanggungjawaban Keuangan



KEPUTUSAN KEPALA KEPOLISIAN DAERAH JAWA BARAT

Nomor :Kep/ 809 / V / 2023

Tentang

PENETAPAN PENGGUNAAN
SISTEM PENYIMPANAN DIGITAL PERWABKEU (SI-PADIKU) BESERTA OPERATOR
PADA SATKER DAN POLRES JAJARAN POLDA JAWA BARAT

KEPALA KEPOLISIAN DAERAH JAWA BARAT

- Menimbang : a. bahwa dalam rangka menjamin efektivitas pengelolaan data dokumen pertanggungjawaban keuangan secara digital jajaran Polda Jawa Barat dan peningkatan pelayanan publik serta proses administrasi perlu dilakukan dengan memanfaatkan teknologi informasi berbasis aplikasi;
- b. bahwa guna meningkatkan pengintegrasian data dan informasi dokumen pertanggungjawaban keuangan yang berbasis pada sistem informasi, serta sumber daya manusia yang efektif, akurat dan berkualitas dilaksanakan melalui penyelenggaraan Sistem Penyimpanan Digital Perwabkeu (SI-PADIKU) Bidkeu Polda Jawa Barat;
- c. bahwa berdasarkan pertimbangan sebagaimana huruf a dan b, perlu menetapkan Keputusan Kepala Kepolisian Daerah Jawa Barat tentang Penetapan Penggunaan Sistem Penyimpanan Digital Perwabkeu (SI-PADIKU) beserta Operator pada Satker dan Polres Jajaran Polda Jawa Barat.
- Mengingat : 1. Undang-Undang Republik Indonesia Nomor 2 tahun 2002 tanggal 8 Januari 2002 tentang Kepolisian Negara Republik Indonesia;
2. Peraturan Kepolisian Negara Republik Indonesia Nomor 14 Tahun 2018 tentang susunan organisasi dan tata kerja pada tingkat Kepolisian Daerah;
3. Peraturan Kepolisian Negara Republik Indonesia Nomor 2 tahun 2021 tentang susunan organisasi dan tata kerja pada tingkat Kepolisian Resor dan Kepolisian Sektor
4. Surat Kepala Pusat Pendidikan Administrasi Poli Nomor:B/218/IV/DIK.2.5./2023/Pusdikmin tanggal 13 April 2023 tentang Pengantar Implementasi Aksi Perubahan Kinerja Pelayanan Publik PKA Anggota/PNS Poli Angkatan V dan VI T.A.2022.

Mengingat.....

Memperhatikan : pentingnya penerapan penggunaan Sistem Penyimpanan Digital Perwabkeu (SI-PADIKU) dan lugas operator yang ada di jajaran Polda Jawa Barat guna mendapatkan data dokumen pertanggungjawaban keuangan yang cepat, tepat, akurat dan *akuntable*:

MEMUTUSKAN

- Menetapkan : 1. Membertakutkan penggunaan Sistem Penyimpanan Digital Perwabkeu (SI-PADIKU) sebagai satu-satunya aplikasi penyimpanan data dokumen pertanggungjawaban yang ada di Bidang Keuangan Polda Jawa Barat;
2. Mekanisme penggunaan Sistem Penyimpanan Digital Perwabkeu (SI-PADIKU) sesuai dengan buku panduan dalam lampiran keputusan ini;
3. Nama-nama personel Polri dan Pns Polri yang tercantum dalam lampiran keputusan ini untuk ditunjuk sebagai Operator Sistem Penyimpanan Digital Perwabkeu (SI-PADIKU) pada Satker dan Polres Jajaran Polda Jawa Barat;
4. Para operator agar melaksanakan penyimpanan data dokumen pertanggungjawaban keuangan menggunakan Aplikasi SI-PADIKU;
5. Surat keputusan ini berlaku sejak tanggal ditetapkan.

Dengan Catatan.

Bahwa apabila dikemudian hari terdapat kekeliruan dalam keputusan ini maka akan diadakan perbaikan sebagaimana mestinya.

Salinan : Surat Keputusan ini disampaikan kepada:

1. Kapolda Jawa Barat.
2. Wakapolda Jawa Barat
3. Irwasda Polda Jawa Barat.
4. Karorena Polda Jawa Barat.
5. Karo SDM Polda Jawa Barat.
6. Kabid TIK Polda Jawa Barat.

Ditetapkan di : Bandung
pada tanggal : Mei 2023

KEPALA KEPOLISIAN DAERAH JAWA BARAT
KABIDKEU



HENI KRENOWATI S.P., S.E., M.Si
KOMISARIS BESAR POLISI NRP 70060457

**DAFTAR NAMA OPERATOR SISTEM PENYIMPANAN DIGITAL PERWABKE
(SI-PADIKU) SATKER DAN POLRES JAJARAN POLDA JAWA BARAT**

NO	NAMA	PANGKAT	NRP/NIP	SATKER	KET
1	2	3	4	5	6
1	RIANA M ZULKIPLI	BRIPTU	95050176	SPRIPIM	
2	SENNA VARGIANI	BRIPTU	93080941	ITWASDA	
3	LUSI LESTARI	BRIPTU	97030113	BIRO OPERASI	
4	EVA AUDINA UTAMI	BRIPTU	94030994	BIRO RENA	
5	DEWI YULIANTI	PENDA TK I	198607292011012001	BIRO SDM	
6	ROHAETI	PENDA TK I	196901141998032004	BIRO LOGISTIK	
7	PIPIP TRIANAWATI	BRIPKA	85080937	DITRESKRIMUM	
8	KRESNA EKA SETYA, S.H	BRIPTU	94100674	DITRESKRIMSUS	
9	FARHAN MIFTAHUDIN SUGANDA	BRIPDA	98110626	DITRESNARKOBA	
10	AFIAN SANDI DAFA EKAPUTRA	BRIPDA	99050150	DITINTELKAM	
11	YUYUN SUGANDA	PENATA	197011221991031004	DITSAMAPTA	
12	AGNES YOLANDA	BRIPKA	86081832	DIT PAMOBVIT	
13	LINDA PUSPITASARI	BRIPTU	94030984	DITBINMAS	
14	MOCHAMAD DEVIN R	BRIPDA	02110035	DIT POLAIRUD	
15	HARRIS SYUHADA AL- AZHAR, S.H	BRIPTU	95041107	DITLANTAS	
16	ARI PRAJAKUSUMAH	BHARAKA	91110243	SATUAN BRIMOB	
17	DHANDY ALFIANTO	BRIPDA	99110151	BIDKEU	
18	ANDRI NOVIAR	PENGATUR	199211162022021003	BIDHUMAS	
19	YESA ALI AZMI	BRIPDA	03060525	BID TIK	
20	EKA APRILIA PURWANINGSIH, S.KOM	PENDA TK I	198704182009122002	BIDPROPAM	
21	MEILINA WULANDARI, A.MD	PENDA	198105132011012001	BIDKUM	
22	MEMA METANIA	PENDA TK I	197412301998032001	BIDDOKKES	
23	TATANG SUTARMAN	PENDA	197208222003121004	YANMA	
24	GIYAN ARPINUDIN A	PENGATUR	197109162014121001	SPN	
25	AHMAD FAISAL	PENDA	197510212014121003	RSB BANDUNG	
26	SRI EKAWATI	PENGATUR	198101032014122003	RSB INDRAMAYU	
27	ERWIN TASMAWINATA, S.KEP.NS	PENDA	198806222011012002	RSB BOGOR	
28	ANDRI ARDIANSYAH	BRIPKA	85011007	POLRESTABES BANDUNG	
29	DIKDIK RACHMATULOH	BRIPKA	87080151	POLRESTA BANDUNG	
30	TITIM PATIMAH	AIPTU	76080112	POLRES CIMAH	
31	DIKI ANDRI MAHYUDIN	BRIPTU	92080752	POLRES SUMEDANG	
32	ERLANGGA PRAMUDYA	BRIPDA	1100138	POLRES GARUT	

1	2	3	4	5	6
33	ZAELANI, A.MD	BRIPKA	87041664	POLRES INDRAMAYU	
34	HERLINA	PENGATUR TKI	197609282008102001	POLRES PURWAKARTA	
35	RAUDYA NISA FAUZIAH	BRIPTU	97100164	POLRES SUBANG	
36	DINDIN SYARIFUDIN, S.FIL.I	AIPDA	81041421	POLRES KARAWANG	
37	HENRY OCTO	AIPDA	84101129	POLRES BANJAR	
38	ADE YANA	BRIGADIR	92110579	POLRES TASIKMALAYA KOTA	
39	MOHAMAD AKBAR FAJRIAWAN	BRIPADA	99030137	POLRES TASIKMALAYA	
40	ILHAM MAULANA SUDIRMAN	BRIPTU	98030077	POLRES SUKABUMI KOTA	
41	SEPYANDARI NUGRAHA	BRIPKA	87030598	POLRES SUKABUMI	
42	MUKTI SASMITO AJI RAHAYU	BRIPDA	97110707	POLRES CIAMIS	
43	HENDRA KUSNANDAR	AIPTU	78110221	POLRES CIREBON	
44	MUHAMMAD AL GHANIY FAZA	BRIPDA	98110391	POLRES CIREBON KOTA	
45	IRA MAYA SOPA, SH	AIPTU	75020472	POLRES BOGOR	
46	HAFID MUHAMAD RIZKI	BRIPDA	00100074	POLRESTA BOGOR KOTA	
47	EDWAR SETYAWAN	BRIPKA	86081252	POLRES KUNINGAN	
48	CANDRA BAYU F	BRIPKA	85082132	POLRES CIANJUR	
49	VICKY AMYAJI RAMADHAN	BRIPDA	00120839	POLRES PANGANDARAN	
50	ENDAH NURWULAN	BRIPKA	88030228	POLRES MAJALENGKA	

Dikeluarkan di : Bandung

pada tanggal :

Mei 2023

a.n. KEPALA KEPOLISIAN DAERAH JAWA BARAT
KABIDKEU

LAMPIRAN 4 : PERNYATAAN KEBERLANJUTAN AKSI PERUBAHAN

KEPOLISIAN NEGARA REPUBLIK INDONESIA
DAERAH JAWA BARAT
BIDANG KEUANGAN

PERNYATAAN KEBERLANJUTAN AKSI PERUBAHAN

Saya, yang bertanda tangan di bawah ini:

NAMA : HENI KRESNOWATI S.P, S.E., M.Si
PANGKAT/ NRP : KOMBES POL / 70060457
JABATAN : KABIDKEU POLDA JAWA BARAT
BERTINDAK SEBAGAI : KASATKER (MENTOR)

Adalah atasan langsung dari siswa Diklat PKA Angkatan VII tahun 2023 atas nama:

NAMA : ELIZABETH NOVRITA S.M.L.G, S.E
PANGKAT/ NIP : PENATA I / 197911102008122001
JABATAN : KAUR KEU SUBBAG RENMIN BIDKEU
POLDA JAWA BARAT
BERTINDAK SEBAGAI : ACTION LEADER (PEMIMPIN PERUBAHAN)

Dengan ini menyatakan:

1. Menyetujui penggunaan inovasi aksi perubahan yang dibuat oleh siswa PKA tahun 2023 atas nama Penata Tk. I Elizabeth Novrita S.M.L.G, S.E berupa SIPADIKU (Sistem Penyimpanan Digital Pertanggungjawaban Keuangan) di Polda Jawa Barat;
2. bersedia menerima keberlangsungan inovasi SIPADIKU untuk mendukung kinerja dan aktivitas pelayanan khususnya di Bidkeu dan satker jajaran Polda Jawa Barat;
3. menyetujui penggunaan data pertanggungjawaban keuangan di Bidkeu Polda Jawa Barat sebagai data dukung dalam SIPADIKU.

Demikian pernyataan ini diisi dan ditandatangani untuk dipergunakan sebagaimana mestinya.

Bandung, Juni 2023

Yang Menyatakan,

KABIDKEU POLDA JAWA BARAT

ACTION LEADER

HENI KRESNOWATI S.P, S.E., M.Si
KOMBES POL NRP 70060457

ELIZABETH NOVRITA S.M.L.G, S.E
NOSIS 2023020702117

LAMPIRAN 5 : LAPORAN HARIAN DAN MINGGUAN / LOG ACTIVITY

LOG ACTIVITY
PESERTA PELATIHAN KEPEMIMPINAN ADMINISTRATOR

MINGGU KE-1



**DIGITALISASI PERTANGGUNGJAWABAN KEUANGAN
MELALUI SISTEM PENYIMPANAN DIGITAL PERWABKEU
(SI-PADIKU) BIDKEU POLDA JAWA BARAT**

Oleh :

**ELIZABETH NOVRYTA S.M.L.G, S.E
NOSIS : 20230207021117**

**LEMBAGA PENDIDIKAN DAN PELATIHAN POLRI
PUSAT PENDIDIKAN ADMINISTRASI
BANDUNG
2023**

LOG ACTIVITY MINGGU KE-1
PESERTA PELATIHAN KEPEMIMPINAN ADMINISTRATOR

Nama Peserta : ELIZABETH NOVRITA S.M.L.G, S.E
 Instansi : Bidkeu Polda Jawa Barat
 opik Aksi Perubahan : Digitalisasi Pertanggungjawaban Keuangan Melalui Sistem Penyimpanan Digital Perwabkeu (SI-PADIKU) Bidkeu Polda Jawa Barat

No.	Hari, Tanggal	Kegiatan	Jam Kerja	Output
1.	Kamis, 20 April 2023	- Pembuatan draft pembagian tugas Tim Efektif	08.30-09.15	Draft pembagian tugas Tim Efektif
2.	Jumat, 21 April 2023	- Pembuatan draft surat pernyataan dukungan stakeholder	09.00-10.00	Draft surat pernyataan dukungan stakeholder
3.	Sabtu, 22 April 2023	- Libur Hari Raya Idul Fitri 1444 Hijriyah		
4	Minggu, 23 April 2023	- Libur Hari Raya Idul Fitri 1444 Hijriyah		
5.	Senin, 24 April 2023	- Penyusunan draft surat pernyataan dukungan <i>stakeholder</i>	09.00-10.00	Draft surat pernyataan dukungan <i>stakeholder</i>
6.	Selasa, 25 April 2023	- Penyusunan draft surat pernyataan dukungan <i>stakeholder</i>	09.00-10.00	Draft surat pernyataan dukungan <i>stakeholder</i>
7.	Rabu, 26 April 2023	- Laporan kepada Mentor	08.30-09.15	Dokumentasi
		- Koordinasi dengan staf Urkeu Bidkeu mengenai Tim Efektif	09.30-10.30	Notulen rapat
		- Koordinasi dengan stakeholder eksternal perihal tahap	10.30-11.30	Dokumentasi, Surat

No.	Hari, Tanggal	Kegiatan	Jam Kerja	Output
		implementasi aksi perubahan (Off Campus) yang akan dilaksanakan.		Pernyataan Dukungan
8.	Kamis, 27 April 2023	- Pembentukan Tim Efektif dan pembuatan Sprin Tim Efektif	09.00-10.00	Sprin Tim Efektif
		- Koordinasi dengan stakeholder eksternal perihal tahap implementasi aksi perubahan (Off Campus) yang akan dilaksanakan.	10.30-11.30	Dokumentasi, Surat Pernyataan Dukungan
9.	Jumat, 28 April 2023	- Penyampaian tahapan dan pembagian tugas tim efektif	09.00-10.00	Pembagian tugas Tim Efektif
10.	Sabtu, 29 April 2023	- Pembuatan Laporan Minggu II	07.30-08.30	Laporan Minggu II

Bandung, 29 April 2023

MENTOR,



HENI KRESNOWATI S.P., S.E., M.Si
KBP NRP 70060457

PESERTA PKA Polri,



ELIZABETH NOVRITA S.M.L.G., S.E
NOSIS 20230207021117

LOG ACTIVITY HARIAN
PESERTA PELATIHAN KEPEMIMPINAN ADMINISTRATOR (PKA)
MINGGU KE-1

KEGIATAN HARI KE-1

Hari : Kamis

Tanggal : 20 April 2023

Kegiatan 1 : Pembuatan *draft* pembagian tugas tim efektif

Kegiatan ini dilaksanakan di kediaman *Action Leader* pada pukul 08.30 s.d. 09.15 WIB karena sudah memasuki masa cuti bersama Idul Fitri 1444 Hijriyah. Penyusunan *draft* pembagian tugas tim efektif ini dimaksudkan agar Tim Efektif dapat bekerja dengan efisien pada saat pelaksanaan tugas.

Tujuan :

1. Untuk mendapatkan pembagian tugas dalam Tim Efektif selama pelaksanaan aksi perubahan di unit kerja peserta Pelatihan Kepemimpinan Administrator (PKA) Polri TA. 2023.

Hasil Kegiatan :

- ❖ Penyusunan *draft* pembagian tugas Tim Efektif telah dilaksanakan oleh *Action Leader*.

Kesimpulan :

Penyusunan *draft* pembagian tugas Tim Efektif telah tersusun dengan baik.

Dokumentasi :

KEPOLISIAN NEGARA REPUBLIK INDONESIA
 DAERAH JAWA BARAT
 BIDANG KEUANGAN

PEMBAGIAN TUGAS TIM EFEKTIF AKSI PERUBAHAN
 DIGITALISASI PERTANGGUNGJAWABAN KEUANGAN MELALUI
 SISTEM PENYIMPANAN DIGITAL PERWABKEU (SI-PADIKU)
 PADA BIDKEU POLDA JAWA BARAT

N O	NAMA	PANGKAT/NRP	JABATAN TIM EFEKTIF	URAIAN TUGAS
1	ELIZABETH NOVRI S.M.L.G, S.E	PENATA I / 19791110200812 2001	ACTION LEADER	- MENGATUR, MENGAWASI DAN MENKOORDINIR SEMUA RANGKAIAN KEGIATAN AKSI PERUBAHAN - MENYUSUN SOP DAN BUKU PEDOMAN PENGELOLAAN PERTANGGUNGJAWABAN KEUANGAN
2	HERI SUMARSONO	IPDA /	ANGGOTA	- MEMBANTU MENYIAPKAN BAHAN PENYUSUNAN SOP - MEMBANTU MENYUSUN KUESIONER
3	ARIES ARIFIN	PENDA /	ANGGOTA	- MEMBANTU MENYUSUN BUKU PEDOMAN PENGELOLAAN PERTANGGUNGJAWABAN KEUANGAN - MEMBANTU MENYUSUN KUESIONER
4	ANCI LARINCI	BRIGADIR /	ANGGOTA	- MEMBANTU MENYUSUN SOP - MEMBANTU MENYUSUN BUKU PEDOMAN - MEMBANTU PENYUSUNAN KUESIONER
5	DHANDY ALFIANTO	BRIPDA /	ANGGOTA	- MEMBANTU MENYUSUN SOP

				- MEMBANTU MENYUSUN PEDOMAN - MEMBANTU PENYUSUNAN KUESIONER	BUKU
--	--	--	--	--	------

Bandung, April 2023
Peserta

DRAFT

ELIZABETH NOVRITA S.M.L.G, S.E
NOSIS 20230207021117

Draft Pembagian Tugas Tim Efektif

Bandung, 20 April 2023
PESERTA PELATIHAN KEPEMIMPINAN ADMINISTRATOR

ELIZABETH NOVRITA S.M.L.G, S.E
NOSIS 20230207021117

KEGIATAN HARI KE-2

Hari : Jumat

Tanggal : 21 April 2023

Kegiatan : Pembuatan *draft* surat pernyataan dukungan *stakeholder*

Kegiatan ini dilaksanakan pada hari Jumat 21 April 2023 pukul 09.00 – 10.00 Wib di kediaman *Action Leader*. Penyusunan *draft* surat pernyataan dukungan *stakeholder* ini dimaksudkan untuk digunakan oleh *Action Leader* mendapatkan dukungan tertulis pada saat pelaksanaan tugas.

Tujuan :

Untuk mempersiapkan kelengkapan dokumen dalam pelaksanaan Aksi Perubahan.

Hasil Kegiatan :

Penyusunan *draft* surat pernyataan dukungan *stakeholder* telah dilaksanakan oleh *Action Leader*.

Kesimpulan :

Penyusunan *draft* surat pernyataan dukungan *stakeholder* telah dilaksanakan dengan baik.

Dokumentasi :

KEPOLISIAN NEGARA REPUBLIK INDONESIA
DAERAH JAWA BARAT
BIDANG KEUANGAN

SURAT PERNYATAAN DUKUNGAN PELAKSANAAN AKSI PERUBAHAN
PELATIHAN KEPEMIMPINAN ADMINISTRATOR (PKA) POLRI
ANGKATAN VII TAHUN 2023

Saya yang bertandatangan dibawah ini:

Nama : SIGIT HARYONO, S.H., M.H
Pangkat/NRP : AKBP /
Jabatan : KASUBBID DALVERIF
Unit Kerja : BIDKEU POLDA JAWA BARAT

Dengan ini menyatakan bahwa saya bersedia untuk mendukung dan ikut serta sebagai *stakeholder* eksternal untuk pelaksanaan aksi perubahan dari peserta Pelatihan Kepemimpinan Administrator (PKA) Tahun 2023 yaitu:

Nama : ELIZABETH NOVRITA S.M.L.G, S.E
Pangkat/NIP : PENATA TK I / 197911102008122001
Jabatan : KAUR KEU SUBBAG RENMIN BIDKEU
Unit Kerja : BIDKEU POLDA JAWA BARAT
Judul RAP : DIGITALISASI PERTANGGUNGJAWABAN KEUANGAN
MELALUI SISTEM PENYIMPANAN DIGITAL PERWABKEU
(SI-PADIKU) PADA BIDKEU POLDA JAWA BARAT

Demikian surat pernyataan ini kami buat dengan sebenar-benarnya agar dapat dipergunakan sebagaimana mestinya

Bandung, Mei 2023
KASUBBID DALVERIF
Selaku
STAKEHOLDER EKSTERNAL

SIGIT HARYONO, S.H., M.H
AKBP NRP

Bandung, 21 April 2023
PESERTA PELATIHAN KEPEMIMPINAN ADMINISTRATOR



ELIZABETH NOVRITA S.M.L.G, S.E
NOSIS 20230207021117

KEGIATAN HARI KE-3

Hari : Sabtu

Tanggal : 22 April 2023

Kegiatan : Libur Hari Raya idul Fitri 1444 Hijriyah

KEGIATAN HARI KE-4

Hari : Minggu

Tanggal : 23 April 2023

Kegiatan : Libur Hari Raya idul Fitri 1444 Hijriyah

Bandung, 23 April 2023
PESERTA PELATIHAN KEPEMIMPINAN ADMINISTRATOR



ELIZABETH NOVRITA S.M.L.G., S.E
NOSIS 20230207021117

KEGIATAN HARI KE-5

Hari : Senin

Tanggal : 24 April 2023

Kegiatan 1 : **Melanjutkan pembuatan surat pernyataan dukungan stakeholder**

Kegiatan ini dilaksanakan pada hari Senin 24 April 2023 pukul 09.00 – 10.00 Wib di kediaman *Action Leader*. Penyusunan *draft* surat pernyataan dukungan *stakeholder* ini dimaksudkan untuk digunakan oleh *Action Leader* mendapatkan dukungan tertulis pada saat pelaksanaan tugas

Tujuan :

Untuk mempersiapkan kelengkapan dokumen dalam pelaksanaan Aksi Perubahan

Hasil Kegiatan :

Penyusunan *draft* surat pernyataan dukungan *stakeholder* telah dilaksanakan oleh *Action Leader*.

Kesimpulan :

Penyusunan *draft* surat pernyataan dukungan *stakeholder* telah dilaksanakan dengan baik

Dokumentasi :

KEPOLISIAN NEGARA REPUBLIK INDONESIA
DAERAH JAWA BARAT
BIDANG KEUANGAN

SURAT PERNYATAAN DUKUNGAN PELAKSANAAN AKSI PERUBAHAN
PELATIHAN KEPEMIMPINAN ADMINISTRATOR (PKA) POLRI
ANGKATAN VII TAHUN 2023

Saya yang bertandatangan dibawah ini:

Nama : SIGIT HARYONO, S.H., M.H
Pangkat/NRP : AKBP /
Jabatan : KASUBBID DALVERIF
Unit Kerja : BIDKEU POLDA JAWA BARAT

Dengan ini menyatakan bahwa saya bersedia untuk mendukung dan ikut serta sebagai *stakeholder* eksternal untuk pelaksanaan aksi perubahan dari peserta Pelatihan Kepemimpinan Administrator (PKA) Tahun 2023 yaitu:

Nama : ELIZABETH NOVRITA S.M.L.G, S.E
Pangkat/NIP : PENATA TK I / 197911102008122001
Jabatan : KAUUR KEU SUBBAG RENMIN BIDKEU
Unit Kerja : BIDKEU POLDA JAWA BARAT
Judul RAP : DIGITALISASI PERTANGGUNGJAWABAN KEUANGAN
MELALUI SISTEM PENYIMPANAN DIGITAL PERWABKEU
(SI-PADIKU) PADA BIDKEU POLDA JAWA BARAT

Demikian surat pernyataan ini kami buat dengan sebenar-benarnya agar dapat dipergunakan sebagaimana mestinya

Bandung, Mei 2023
KASUBBID DALVERIF
Selaku
STAKEHOLDER EKSTERNAL

SIGIT HARYONO, S.H., M.H
AKBP NRP

Draft Surat Pernyataan Dukungan Stakeholder

Bandung, 24 April 2023
PESERTA PELATIHAN KEPEMIMPINAN ADMINISTRATOR

ELIZABETH NOVRITA S.M.L.G, S.E
NOSIS 20230207021117

KEGIATAN HARI KE-6

Hari : Selasa

Tanggal : 25 April 2023

Kegiatan : **Penyusunan draft surat pernyataan dukungan *stakeholder***

Kegiatan ini dilaksanakan pada hari Senin 24 April 2023 pukul 09.00 – 10.00 Wib di kediaman *Action Leader*. Penyusunan *draft* surat pernyataan dukungan *stakeholder* ini dimaksudkan untuk digunakan oleh *Action Leader* mendapatkan dukungan tertulis pada saat pelaksanaan tugas.

Tujuan :

Untuk mempersiapkan kelengkapan dokumen dalam pelaksanaan Aksi Perubahan.

Hasil Kegiatan :

Penyusunan *draft* surat pernyataan dukungan *stakeholder* telah dilaksanakan oleh *Action Leader*.

Kesimpulan :

Penyusunan *draft* surat pernyataan dukungan *stakeholder* telah dilaksanakan dengan baik.

Dokumentasi :

KEPOLISIAN NEGARA REPUBLIK INDONESIA
DAERAH JAWA BARAT
BIDANG KEUANGAN

SURAT PERNYATAAN DUKUNGAN PELAKSANAAN AKSI PERUBAHAN
PELATIHAN KEPEMIMPINAN ADMINISTRATOR (PKA) POLRI
ANGKATAN VII TAHUN 2023

Saya yang bertandatangan dibawah ini:

Nama : GITA GENTANIA, S.T., M.M

Pangkat/NIP : PEMBINA /

Jabatan : KASUBBAG RENMIN BIDKEU

Unit Kerja : BIDKEU POLDA JAWA BARAT

Dengan ini menyatakan bahwa saya bersedia untuk mendukung dan ikut serta sebagai tim efektif untuk pelaksanaan aksi perubahan dari peserta Pelatihan Kepemimpinan Administrator (PKA) Polri Tahun 2023 ini.

Nama : ELIZABETH NOVRITA S.M.L.G, S.E

Pangkat/NIP : PENATA TKJ 1979/11/00012001

Jabatan : KAUDEK RENMIN BIDKEU

Unit Kerja : BIDKEU POLDA JAWA BARAT

Judul RAP : DIGITALISASI PERTANGGUNGJAWABAN KEUANGAN
MELALUI SISTEM PENYIMPANAN DIGITAL PERWABKEU
(SI-PADIKU) PADA BIDKEU POLDA JAWA BARAT

Demikian surat pernyataan ini kami buat dengan sebenar-benarnya agar dapat dipergunakan sebagaimana mestinya.

Bandung, Mei 2023
KASUBBAG RENMIN
Salaku
STAKEHOLDER EKSTERNAL

GITA GENTANIA, S.T., M.M
PEMBINA NIP

Draft Surat Pernyataan Dukungan Stakeholder

Bandung, 25 April 2023
PESERTA PELATIHAN KEPEMIMPINAN ADMINISTRATOR

ELIZABETH NOVRITA S.M.L.G, S.E
NOSIS 20230207021117

KEGIATAN HARI KE-7

Hari : Rabu

Tanggal : 26 April 2023

Kegiatan 1 : **Laporan kepada Mentor**
(KBP Heni Kresnowati S.P, S.E., M.Si / Ka Bidkeu Polda Jawa Barat)

Kegiatan ini dilaksanakan setelah apel pagi pada pukul 08.30 s.d. 09.15 WIB, bertempat di ruangan kerja Ka Bidkeu Polda Jawa Barat. *Action Leader* menyampaikan laporan dan berkonsultasi dengan mentor tentang kegiatan aksi perubahan yang akan dilaksanakan, meliputi rencana aksi perubahan, keterlibatan *stakeholder* internal dan *stakeholder* eksternal, serta hal-hal lain yang diperlukan dalam kegiatan aksi perubahan.

Tujuan :

2. Melaporkan dan menyampaikan maksud dari kegiatan *off campus* selama 60 hari
3. Untuk mendapatkan arahan dan dukungan dari mentor berupa bimbingan selama pelaksanaan aksi perubahan di unit kerja peserta Pelatihan Kepemimpinan Administrator (PKA) Polri TA. 2023.

Hasil Kegiatan :

❖ *Action Leader* menyampaikan :

- Bahwa berdasarkan jadwal pembelajaran Pelatihan Kepemimpinan Administrator (PKA) Polri TA. 2023,

adalah tahap *off campus* selama 60 hari untuk mengimplementasikan teori dan rencana aksi perubahan yang telah disepakati.

- Berdasarkan hasil kesepakatan area perubahan bahwa rencana yang diangkat untuk aksi perubahan adalah dalam upaya digitalisasi pertanggungjawaban keuangan pada Bidkeu Polda Jawa Barat dalam hal ini belanja barang kontraktual.
- *Coach* menyetujui rencana aksi perubahan tersebut, dengan memberikan penilaian mampu melaksanakan aksi perubahan.
- Berdasarkan hasil catatan penguji terhadap hasil seminar proposal aksi perubahan, bahwa penguji menganggap inovasi yang akan dilaksanakan sangat baik dan manfaatnya akan dirasakan oleh seluruh satker di jajaran Polda Jawa Barat.
- Untuk itu, di hari pertama *Off Campus* ini, *Action Leader* mohon bantuan kepada *Mentor* untuk kiranya dapat mendukung *Action Leader* dalam pelaksanaan aksi perubahan ini, dan sekaligus mohon dukungan dalam mengkoordinasikan dan mengkomunikasikan dengan *Stakeholder* Internal dan *Stakeholder* Eksternal.
- *Action Leader* mulai hari ini akan bekerja baik pekerjaan kantor sebagai kewajiban dari amanat tugas pokok dan fungsi, juga akan mengerjakan kewajiban sebagai siswa pada Pelatihan Kepemimpinan Administrator (PKA) Polri TA. 2023 yaitu untuk melaksanakan aksi perubahan.

❖ *Mentor* menyampaikan :

- Apresiasi atas dukungan dan persetujuan dari *Coach* dan Penguji terhadap proyek perubahan ini, mudah-

mudahan hal ini menjadi awal yang baik dalam upaya melaksanakan digitalisasi pertanggungjawaban keuangan pada Bidkeu Polda Jawa Barat.

- Agar Action Leader melaksanakan aksi perubahan dengan sebaik-baiknya dengan membuat time schedule yang disesuaikan dengan tugas pokok yang masih harus dikerjakan dengan berkoordinasi dan bekerjasama dengan tim efektif dan *stakeholder* yang terlibat sehingga aksi perubahan dapat tercapai khususnya di lingkup Bidkeu Polda Jawa Barat dan pada pelaksanaan aksi perubahan menyesuaikan dengan situasi Covid-19.
- *Mentor* siap membantu semaksimal mungkin baik moril maupun materil untuk kelancaran proyek perubahan ini.

Kesimpulan :

Mentor sangat mendukung rencana aksi perubahan yang akan dilaksanakan dan siap membantu baik moril maupun materil untuk kelancaran proyek perubahan ini.

Dokumentasi :



Kegiatan 2 : Koordinasi dengan Staf Urkeu Bidkeu Polda Jawa Barat mengenai Tim Efektif

Kegiatan ini dilaksanakan setelah laporan kepada Mentor pada pukul 09.30 s.d. 10.30 WIB, bertempat di Ruang Kerja Urkeu Bidkeu Polda Jawa Barat. *Action Leader* menjelaskan kepada Staf Urkeu Bidkeu Polda Jawa Barat tentang kegiatan aksi perubahan yang akan dilaksanakan.

Tujuan :

1. Melaporkan dan menyampaikan maksud dari kegiatan *off campus* selama 60 hari

Untuk mendapatkan dukungan aktif dari staf keuangan yang selanjutnya menjadi tim efektif dalam pelaksanaan aksi perubahan di unit kerja peserta Pelatihan Kepemimpinan Administrator (PKA) Polri TA. 2023.

Hasil Kegiatan :

❖ *Action Leader* menyampaikan :

- Bahwa berdasarkan jadwal pembelajaran Pelatihan Kepemimpinan Administrator (PKA) Polri TA. 2023, adalah tahap *off campus* selama 60 hari untuk mengimplementasikan teori dan rencana aksi perubahan yang telah disepakati.
- Berdasarkan hasil kesepakatan area perubahan bahwa rencana yang diangkat untuk aksi perubahan adalah dalam upaya digitalisasi pertanggungjawaban keuangan pada satker jajaran Polda Jawa Barat.
- *Action Leader* meminta bantuan dan dukungan dari Staf Keuangan dalam pelaksanaan aksi perubahan ini.

❖ Staf Keuangan menyampaikan :

- Apresiasi positif atas rencana aksi perubahan ini. Semoga menjadi awal yang baik dalam upaya melaksanakan digitalisasi pertanggungjawaban keuangan di satker jajaran Polda Jawa Barat.
- Siap mendukung rencana aksi perubahan dengan menyusun Standar Operasional Prosedur, buku panduan dan ceklist kelengkapan perwabkeu di Urkeu Bidkeu Polda Jawa Barat untuk mempermudah pada saat verifikasi dan digitalisasi perwabkeu.

Staf Keuangan siap membantu semaksimal mungkin untuk kelancaran aksi perubahan ini.

Kesimpulan :

Staf Keuangan sebagai *Tim Efektif* sudah mengerti dan sangat mendukung rencana aksi perubahan yang akan dilaksanakan dan siap membantu untuk kelancaran aksi perubahan ini

Dokumentasi :



Action Leader bersama Staf Keuangan saat penjelasan
Tim Efektif
(Aula Bidkeu Polda Jawa Barat)

KEPOLISIAN NEGARA REPUBLIK INDONESIA
DAERAH JAWA BARAT
BIKAWANG KEUANGAN

**NOTULEN HASIL RAPAT AKSI PERUBAHAN
'DIGITALISASI PERTANGGUNGJAWABAN KEUANGAN MELALUI
SISTEM PENYIMPANAN DIGITAL PERWABKU (SI-PADIKU)
PADA BIDKEU POLDA JAWA BARAT'**

HARI RABU, TANGGAL 26 APRIL 2023

I. PEMBUKAAN

- Ucapkan terima kasih terlebih dahulu dalam rapat koordinasi ini terhadap kehadiran rekan-rekan semua oleh Panitia PKA Polri Panitia Elizabeth Novalia S.M.L.G. S.E.;
- Perjelasan singkat tentang Kebijakan Keperencanaan Administrasi Polri.

II. ISI RAPAT

- Perjelasan mengenai Aksi Perubahan yang akan dilaksanakan
Bahwa Unitku Bidkeu Polda Jawa Barat memiliki permasalahan pada pengelolaan arsip/dokumen pertanggungjawaban keuangan yang tidak memiliki tempat penyimpanan yang memadai.

Dari penelitian di atas maka akan dilakukan aksi perubahan berupa pembuatan aplikasi manajemen arsip digital keuangan, penyusunan SOP, Buku Pedoman dan Checklist Ketepatan Penulisan dalam pengelolaan penyimpanan arsip/dokumen pertanggungjawaban keuangan khususnya untuk bidang biaya. Dengan penjelasan ini diharapkan Action Leader mendapat dukungan dari Tim Efektif dalam pelaksanaan aksi perubahan.
- Untuk mempermudah aksi perubahan maka akan dibentuk tim efektif yang bertugas untuk membantu dan mendukung aksi perubahan yang akan dilaksanakan dan pembagen tugas tim efektif untuk mempermudah pelaksanaan tugas tim efektif.

III. PENUTUP

Terima kasih atas kehadirannya dan permintaannya bertuannya serta kerjasamanya untuk mendukung keberhasilan aksi perubahan efektivitas pengelolaan administrasi perancangan keuangan pada Ukeu Yanna Polda Jawa Barat sebagaimana yang telah disampaikan.

Bandung, 20 April 2023
Notulen

ELIZABETH NOVRIKA S.W.I.C., S.E
NOSIS 20230207021117

Notulen Rapat Awal Aksi Perubahan

Kegiatan 3 : Koordinasi dengan *Stakeholder Eksternal* perihal tahap implementasi aksi perubahan (*Off Campus*) yang akan dilaksanakan

Kegiatan ini dilaksanakan pada setelah selesai apel pagi pukul 10.30 s.d. 11.30 WIB. *Action Leader* menghadap beberapa *stakeholder eksternal* yaitu Kasubid Dalverif yaitu AKBP Sigit Haryono, S.H., M.H di ruang kerja Kasubid Dalverif, Kasubbag Renmin yaitu Pembina Gita Gentania, S.T., M.M di ruang kerja Kasubbag Renmin, Paur Verif di ruang kerja Dalverif untuk menjelaskan aksi perubahan yang akan dilaksanakan di Bidkeu Polda Jawa Barat.

Tujuan :

1. Agar para Kasubbid dan Kasubbag di Bidkeu Polda Jawa Barat mengetahui rencana aksi perubahan yang akan dilaksanakan.
2. Memberikan gambaran/perbandingan tentang penyimpanan pertanggungjawaban keuangan yang prima dengan penyimpanan pertanggungjawaban keuangan yang saat ini terjadi di Bidkeu Polda Jawa Barat.
3. Meminta dukungan dalam pelaksanaan aksi perubahan dari para Kasubbid dan Kasubbag di Bidkeu Polda Jawa Barat di unit kerja peserta Pelatihan Kepemimpinan Administrator (PKA) Polri TA. 2023.

Hasil Kegiatan :

❖ *Action Leader* menyampaikan :

- Terima kasih atas dukungan dan do'a dari Kasubbidit, Kasubbag Renmin dan para Kaur di Bidkeu Polda Jawa Barat, sehingga proses Pelatihan Kepemimpinan Administrator (PKA) Polri TA. 2023 yang sedang dijalani dapat berjalan lancar.
- Bahwa berdasarkan jadwal pembelajaran Pelatihan Kepemimpinan Admiistrator (PKA) Polri TA. 2023, adalah tahap *off campus* selama 60 hari untuk mengimplementasikan teori dan rencana aksi perubahan yang telah disepakati.
- Berdasarkan hasil kesepakatan area perubahan bahwa rencana yang diangkat untuk aksi perubahan adalah dalam upaya digitalisasi pertanggungjawaban keuangan pada Bidkeu dan satker jajaran Polda Jawa Barat.

- *Action Leader* meminta bantuan dan dukungan dari Staf Keuangan dalam pelaksanaan aksi perubahan ini.

❖ Para Stakeholder Eksternal menyampaikan :

- Apresiasi positif atas rencana aksi perubahan ini. Semoga menjadi awal yang baik dalam upaya melaksanakan digitalisasi pertanggungjawaban keuangan di satker jajaran Polda Jawa Barat.
- Siap mendukung rencana aksi perubahan di Urkeu Bidkeu Polda Jawa Barat untuk mempermudah pada saat verifikasi dan digitalisasi perwabkeu.

Kesimpulan :

Action Leader telah menyampaikan rencana aksi perubahan kepada seluruh stakeholder eksternal di Bidkeu Polda Jawa Barat dan mendapatkan dukungan dari Kasubbid, Kasubbag Renmin dan para Kaur serta Pamin untuk pelaksanaan aksi perubahan.

Dokumentasi :



Action Leader menyampaikan rencana aksi perubahan kepada Kasubbid Dalverif Bidkeu Polda Jabar

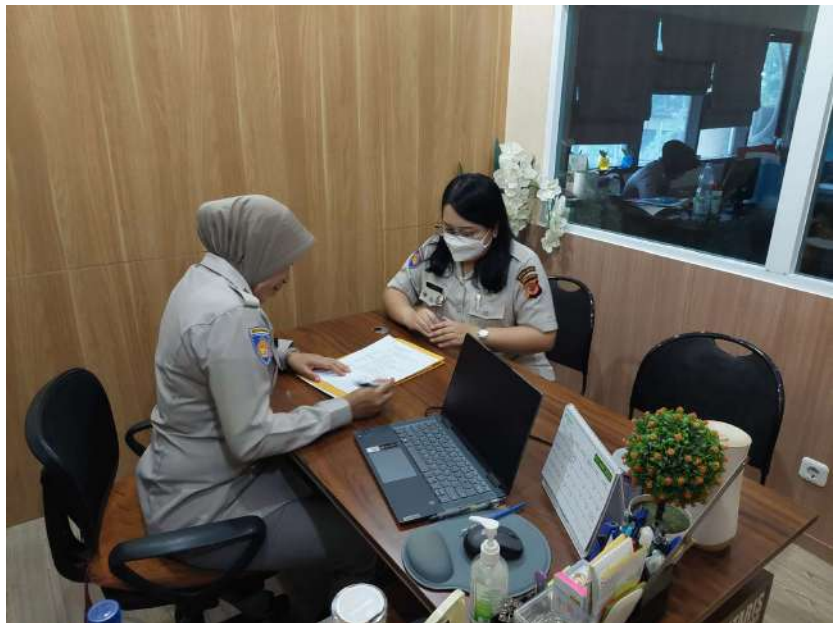

Action Leader menyampaikan rencana aksi perubahan kepada Kasubbag Renmin Bidkeu Polda Jabar



Action Leader menyampaikan rencana aksi perubahan kepada Paur Verif Bidkeu Polda Jabar

Bandung, 26 April 2023
PESERTA PELATIHAN KEPEMIMPINAN ADMINISTRATOR

*Step*st

ELIZABETH NOVRITA S.M.L.G, S.E
NOSIS 20230207021117

KEGIATAN HARI KE-8

Hari : Kamis

Tanggal : 27 April 2023

Kegiatan 1 : Pembentukan *Tim Efektif* dan pembuatan Surat Perintah Tim Efektif untuk mendukung Aksi Perubahan

Kegiatan ini dilaksanakan pada pukul 09.00 s.d. 10.00 WIB, bertempat di ruang kerja Ka Bidkeu Polda Jawa Barat. *Action Leader* melakukan koordinasi dengan Mentor perihal Sprin *Tim Efektif* untuk aksi perubahan yang akan dilaksanakan. setelah mendapat pengesahan dari pimpinan maka *Action Leader* menjelaskan kepada tim efektif mengenai pembagian tugas pada tahap implementasi aksi perubahan yang akan dilaksanakan.

Tujuan :

Untuk menentukan anggota *tim efektif* yang akan mendukung pelaksanaan tahap implementasi aksi perubahan dan membuat pembagian tugas tim efektif sehingga pelaksanaan aksi perubahan dapat berjalan sesuai jadwal (*milestone*).

Hasil Kegiatan :

❖ *Action Leader* menyampaikan :

Pembagian tugas di dalam *tim efektif* agar setiap anggota tim memahami tugas yang menjadi tanggung jawabnya untuk keberhasilan aksi perubahan.

Kesimpulan :

Pembentukan *tim efektif* dan pembuatan Surat Perintah Tim Efektif berjalan dengan baik dan mendapat dukungan dari *Mentor* untuk mendukung keberhasilan pelaksanaan aksi perubahan.

Dokumentasi :



Dipindai dengan CamScanner

Sprin Tim Efektif

KEPOLISIAN NEGARA REPUBLIK INDONESIA
DAERAH JAWA BARAT
BIDANG KEUANGAN

LAMPIRAN SURAT KABIDKEU POLDA JABAR
NOMOR : SPRIN/ 41 /IV/HUK.6.6/2023
TANGGAL : 24 APRIL 2023

TIM EFEKTIF PROYEK PERUBAHAN "DIGITALISASI PERTANGGUNGJAWABAN KEUANGAN MELALUI SISTEM PENYIMPANAN DIGITAL PERWABKEU (SI-PADIKU) DI LINGKUNGAN BIDKEU POLDA JABAR"

NO	NAMA	PANGKAT / NRP	JABATAN	KET
1.	ELIZABETH NOVRIITA S. MARBUN LUMBAN GADU, S.E.	PENATA Tk. I 19791110020081222001	KAURKEU SUBBAGRENMIN	Action Leader
2.	HERI SUMARSONO	IPDA 78030551	PAMIN 5 SUBBAGRENMIN	Anggota
3.	ARIES ARIFIN W	PENDA 198103302006041005	PAMIN 6 SUBBAGRENMIN	Anggota
4.	ANCI LARINCI, S.E.	BRIGADIR 90120239	BAMIN URKEU SUBBAGRENMIN	Anggota
5.	DHANDY ALFIANTO	BRIPDA 99110151	BAMIN URKEU SUBBARENMIN	Anggota

Dikeluarkan di : Bandung
pada tanggal : 22 April 2023

KEPALA BIDANG KEUANGAN POLDA JABAR

#FENIKRESNOWATI, S.P., S.E., M.Si.
KOMISARIS BESAR POLISI NRP 70060457

Dipindai dengan CamScanner

Sprin Tim Efektif

Kegiatan 2 : Koordinasi dengan *Stakeholder Eksternal* perihal tahap implementasi aksi perubahan (*Off Campus*) yang akan dilaksanakan

Kegiatan ini dilaksanakan pada setelah selesai apel pagi pukul 10.30 s.d. 11.30 WIB. *Action Leader* menghadap beberapa *stakeholder eksternal* yaitu Kaur Keu Biro Operasi yaitu Pembina Syaid Rakhman, S.E., M.Ak di ruang Aula Biro

Operasi Polda Jawa Barat, Kaur Keu Biro SDM yaitu Pembina Hj. Hariyani, S.E., M.M di ruang kerja Kaur Keu Biro SDM, Kaur Keu Bid TIK yaitu Ipda Ina Rina di ruang kerja Kaur Keu Bid TIK dan Paur Keu Spripim yaitu AKP Jatnika, S.E di ruang kerja Paur Keu Spripim untuk menjelaskan aksi perubahan yang akan dilaksanakan di Bidkeu Polda Jawa Barat.

Tujuan :

1. Agar para Kaur Keu di jajaran Bidkeu Polda Jawa Barat mengetahui rencana aksi perubahan yang akan dilaksanakan.
2. Memberikan gambaran/perbandingan tentang penyimpanan pertanggungjawaban keuangan yang prima dengan penyimpanan pertanggungjawaban keuangan yang saat ini terjadi di Bidkeu Polda Jawa Barat.
3. Meminta dukungan dalam pelaksanaan aksi perubahan dari para Kaur Keu di Bidkeu Polda Jawa Barat di unit kerja peserta Pelatihan Kepemimpinan Administrator (PKA) Polri TA. 2023.

Hasil Kegiatan :

❖ *Action Leader* menyampaikan :

- Terima kasih atas dukungan dan do'a dari para Kaur Keu di Bidkeu Polda Jawa Barat, sehingga proses Pelatihan Kepemimpinan Administrator (PKA) Polri TA. 2023 yang sedang dijalani dapat berjalan lancar.
- Bahwa berdasarkan jadwal pembelajaran Pelatihan Kepemimpinan Admiistrator (PKA) Polri TA. 2023, adalah tahap *off campus* selama 60 hari untuk mengimplementasikan teori dan rencana aksi perubahan yang telah disepakati.

- Berdasarkan hasil kesepakatan area perubahan bahwa rencana yang diangkat untuk aksi perubahan adalah dalam upaya digitalisasi pertanggungjawaban keuangan pada Bidkeu dan satker jajaran Polda Jawa Barat.
- *Action Leader* meminta bantuan dan dukungan dari para Kaur Keu dalam pelaksanaan aksi perubahan ini.

❖ Para Stakeholder Eksternal menyampaikan :

- Apresiasi positif atas rencana aksi perubahan ini. Semoga menjadi awal yang baik dalam upaya melaksanakan digitalisasi pertanggungjawaban keuangan di satker jajaran Polda Jawa Barat.
- Siap mendukung rencana aksi perubahan yang akan dilaksanakan untuk mempermudah Kaur Keu dan Staf pada saat verifikasi dan digitalisasi perwabkeu.

Kesimpulan :

Action Leader telah menyampaikan rencana aksi perubahan kepada stakeholder eksternal di jajaran Polda Jawa Barat dan mendapatkan dukungan dari para Kaur Keu untuk pelaksanaan aksi perubahan.

Dokumentasi :



Action Leader menyampaikan rencana aksi perubahan kepada Kaur Keu Biro Operasi Polda Jabar



Action Leader menyampaikan rencana aksi perubahan kepada Kaur Keu Biro SDM Polda Jabar



Action Leader menyampaikan rencana aksi perubahan kepada Kaur Keu BID TIK Polda Jabar



Action Leader menyampaikan rencana aksi perubahan kepada Paur Keu Sripim Polda Jabar

Bandung, 27 April 2023
PESERTA PELATIHAN KEPEMIMPINAN ADMINISTRATOR

Step

ELIZABETH NOVRITA S.M.L.G. S.E
NOSIS 20230207021117

KEGIATAN HARI KE-9

Hari : Jumat

Tanggal : 28 April 2023

Kegiatan 1 : Penyampaian tahapan dan pembagian tugas dalam tim efektif untuk mendukung Aksi Perubahan

Kegiatan ini dilaksanakan pada pukul 09.00 s.d. 10.00 WIB, bertempat di Aula Bidkeu Polda Jawa Barat. *Action Leader* melakukan koordinasi dengan Tim Efektif perihal Sprin *Tim Efektif* untuk aksi perubahan yang akan dilaksanakan. Setelah mendapat pengesahan dari pimpinan maka *Action Leader* menjelaskan kepada tim efektif mengenai tahapan Aksi Perubahan dan pembagian tugas pada tahap implementasi aksi perubahan yang akan dilaksanakan.

Tujuan :

1. Untuk menentukan anggota *tim efektif* yang akan mendukung pelaksanaan tahap implementasi aksi perubahan dan menyampaikan pembagian tugas tim efektif sehingga pelaksanaan aksi perubahan dapat berjalan sesuai jadwal (*milestone*).

Hasil Kegiatan :

❖ *Action Leader* menyampaikan :

Tahapan dalam pelaksanaan Aksi Perubahan dan pembagian tugas di dalam *tim efektif* agar setiap anggota tim memahami tugas yang menjadi tanggung jawabnya untuk keberhasilan aksi perubahan.

Kesimpulan :

Penyampaian tahapan Aksi perubahan dan pembagian tugas berjalan dengan baik dan mendapat dukungan dari *tim efektif* untuk mendukung keberhasilan pelaksanaan aksi perubahan.

Dokumentasi :



Action Leader menjelaskan pembagian tugas tim efektif

KEPOLISIAN NEGARA REPUBLIK INDONESIA
DIREKSI JAWA BARAT
BIDANG KEUANGAN

PEMBAGIAN TUGAS TIM EFEKTIF AKSI PERUBAHAN DIGITAL (SABIP) PERTANGGUNGJAWABAN KEUANGAN MELALUI SISTEM PENYIMPANAN DIGITAL PERWASKEU (SI-PADIKU) BUKUEU POLDA JAWA BARAT

NO	NAMA	PANGKAT/NRP	JABATAN TIM EFEKTIF	URAIAN TUGAS
1	ELIZABETH NOVRITA SIALIG, S.E	PENATA I / 19791110200812 2004	ACTION LEADER	MENCATUR, MENGAWASI DAN MENKOORDINIR SEMUA RANGKAIAN KEGIATAN AKSI PERUBAHAN PEMBUKTAN APLIKASI, MENYUSUN SOP, BUKU PEDOMAN DAN CEKLIST KELENGKAPAN PERWASKEU
2	HERI SUMARSONO	IPDA/ 78030551	ANGGOTA	MEMBANTU MENYIAPKAN BAHAN PENYUSUNAN SOP MEMBANTU MENYUSUN KUESIONER
3	ARIES ARIFIN	PENDI 19810330200804 1005	ANGGOTA	MEMBANTU MENYUSUN BUKU PEDOMAN MEMBANTU MENYUSUN KUESIONER
4	ANCI LARINGI	BRIGADIR 901200239	ANGGOTA	MEMBANTU MENYUSUN SOP MEMBANTU MENYUSUN BUKU PEDOMAN MEMBANTU PENYUSUNAN KUESIONER
5	DHANDY ALFIANTO	BRIPDA 98110151	ANGGOTA	MEMBANTU MENYUSUN SOP

13. PENUTUP

Terdapat lebih detail keterangannya dan penulisan kembali serta kebijaksanaan untuk mendukung keberlanjutan aksi perubahan melalui pengisian administrasi pertanggungjawaban keuangan pada Uraian Tahunan Pelaksanaan Bekerja sebagaimana yang telah dibicarakan.

Bandung, 28 April 2023
Revisi

ELIZABETH NOVRIITA S.M.L.G., S.E.
NOSIS 20230207021117

Pembagian Tugas Tim Efektif

Bandung, 28 April 2023
PESERTA PELATIHAN KEPEMIMPINAN ADMINISTRATOR



ELIZABETH NOVRIITA S.M.L.G., S.E.
NOSIS 20230207021117

KEGIATAN HARI KE-10

Hari : Sabtu

Tanggal : 29 April 2023

Kegiatan : Pembuatan Laporan Minggu ke II dan penyempurnaan Laporan Harian

Kegiatan ini dilaksanakan pada hari Sabtu 29 April 2023 pukul 09.00 – 11.00 Wib, Action Leader membuat laporan minggu ke II dan penyempurnaan laporan harian yang dilaksanakan pada tanggal 28 April 2023.

Tujuan :

Untuk menjelaskan kegiatan yang dilakukan dalam implementasi aksi perubahan yang dilaksanakan.

Hasil Kegiatan :

Pada minggu ini dilaksanakan laporan dan koordinasi dengan Mentor dan Staf Keuangan terkait penjelasan awal rencana aksi perubahan yang akan dilaksanakan, penjelasan mengenai Tim Efektif dan penyampaian tahapan Aksi perubahan serta pembagian tugas dalam Tim Efektif.

Kesimpulan :

Pembuatan Laporan Mingguan dan penyempurnaan laporan harian telah dilaksanakan dengan baik.

Dokumentasi :

LOG ACTIVITY MINGGU KE-1
PESERTA PELATIHAN KEPEMIMPINAN ADMINISTRATOR

Nama Peserta : ELIZABETH NOVRIKA S.M.L.G, S.E
 Instansi : Bidkeu Polda Jawa Barat
 topik Aksi Perubahan : Digitalisasi Pertanggungjawaban Keuangan Melalui Sistem Penyimpanan Digital Perwabkeu (SI-PADIKU) Bidkeu Polda Jawa Barat

No.	Hari, Tanggal	Kegiatan	Jam Kerja	Output
1.	Kamis, 20 April 2023	- Pembuatan draft pembagian tugas Tim Efektif	08.30-09.15	Draft pembagian tugas Tim Efektif
2.	Jumat, 21 April 2023	- Pembuatan draft surat pernyataan dukungan stakeholder	09.00-10.00	Draft surat pernyataan dukungan stakeholder
3.	Sabtu, 22 April 2023	- Libur Hari Raya Idul Fitri 1444 Hijriyah		
4	Minggu, 23 April 2023	- Libur Hari Raya Idul Fitri 1444 Hijriyah		
5.	Senin, 24 April 2023	- Penyusunan draft surat pernyataan dukungan stakeholder.	09.00-10.00	Draft surat pernyataan dukungan stakeholder
6.	Selasa, 25 April 2023	- Penyusunan draft surat pernyataan dukungan stakeholder	09.00-10.00	Draft surat pernyataan dukungan stakeholder
7.	Rabu, 26 April 2023	- Laporan kepada Mentor	08.30-09.15	Dokumentasi
		- Koordinasi dengan staf Urkeu Bidkeu mengenai Tim Efektif	09.30-10.30	Notulen rapat
		- Koordinasi dengan stakeholder eksternal perihal tahap	10.30-11.30	Dokumentasi, Surat

No.	Hari, Tanggal	Kejadian	Jam Kerja	Output
8.	Kamis, 27 April 2023	Implementasi aksi perubahan (OH Campus) yang akan dilaksanakan. Pendekatan Tim. Brief dan pembuatan sprint tim ideatif	09:00-10:00	Penyusunan Duluangan Sprint Tim Ideatif
9.	Jum'at, 28 April 2023	Koordinasi dengan stakeholder eksternal untuk tahap implementasi aksi perubahan (OH Campus) yang akan dilaksanakan.	10:30-11:30	Dokumentasi, Surat Penyusunan Duluangan
10.	Sabtu, 29 April 2023	Pengumpulan tugas dan pembuatan laporan dan slide	09:00-10:00	Pembuatan tugas dan slide
10.	Sabtu, 29 April 2023	Pembuatan Laporan Minggu II	07:30-18:30	Laporan Minggu II

Bandung, 29 April 2023

MENTOR,

PESERTA PKA Point,

HESTI HESNOWATI S.P., S.E., M.Si
NIP. 70106457

ELIZABETH NOVRITA S.M.L.G., S.E.
NOSIS: 20230207021117

Draft Laporan Minggu I

Bandung, 29 April 2023
PESERTA PELATIHAN KEPEMIMPINAN ADMINISTRATOR

ELIZABETH NOVRITA S.M.L.G., S.E
NOSIS 20230207021117

LOG ACTIVITY
PESERTA PELATIHAN KEPEMIMPINAN ADMINISTRATOR

MINGGU KE-2



**DIGITALISASI PERTANGGUNGJAWABAN KEUANGAN
MELALUI SISTEM PENYIMPANAN DIGITAL PERWABKEU
(SI-PADIKU) BIDKEU POLDA JAWA BARAT**

Oleh :

ELIZABETH NOVRITA S.M.L.G, S.E
NOSIS : 20230207021117

**LEMBAGA PENDIDIKAN DAN PELATIHAN POLRI
PUSAT PENDIDIKAN ADMINISTRASI
BANDUNG
2023**

LOG ACTIVITY MINGGU KE-2
PESERTA PELATIHAN KEPEMIMPINAN ADMINISTRATOR

Nama Peserta : ELIZABETH NOVRIITA S.M.L.G, S.E
 Instansi : Bidkeu Polda Jawa Barat
 Topik Aksi Perubahan : Digitalisasi Pertanggungjawaban Keuangan Melalui Sistem Penyimpanan Digital Perwabkeu (SI-PADIKU) Bidkeu Polda Jawa Barat

No.	Hari, Tanggal	Kegiatan	Jam Kerja	Output
1.	Senin, 01 Mei 2023	Libur Hari Buruh		
2	Selasa, 02 Mei 2023	- Pengumpulan bahan dan data terkait Perwabkeu	08.30-10.30	Foto Bahan terkait penyusunan SOP Perwabkeu
		- Pembuatan kuesioner awal dan pembagian kuesioner awal sebelum rencana aksi perubahan	11.00-14.00	Foto Kuesioner Awal
3	Rabu, 03 Mei 2023	- Penyusunan SOP dengan Tim Efektif	09.00-13.30	Foto, SOP
4	Kamis, 04 Mei 2023	- Penyusunan dan pembahasan koreksi SOP dengan Tim Efektif	09.00-14.00	Foto, SOP
5	Jumat, 05 Mei 2023	- Penyempurnaan SOP dan pengajuan pengesahan SOP kepada Pimpinan	09.00-11.30	Foto, SOP
		- Pembuatan Sistem Penyimpanan Digital Perwabkeu dengan Tim IT	13.00-14.00	Foto, email induk SIPADIKU

No.	Hari, Tanggal	Kegiatan	Jam Kerja	Output
6	Sabtu, 06 Mei 2023	- Pembuatan Laporan Minggu II	08.00-09.00	Laporan Mingguan

Bandung, 06 Mei 2023

PESERTA PKA Polri,

MENTOR,

HENI KRESNOWATI S.P. S.E., M.Si
KOMBES POL NRP 70060457



ELIZABETH NOVRITA S.M.L.G, S.E
NOSIS 20230207021117

LOG ACTIVITY HARIAN
PESERTA PELATIHAN KEPEMIMPINAN ADMINISTRATOR (PKA)
MINGGU KE-2

KEGIATAN HARI KE-12

Hari : Senin
Tanggal : 01 Mei 2021

Kegiatan : **Libur Hari Buruh**

KEGIATAN HARI KE-13

Hari : Selasa
Tanggal : 02 Mei 2023

Kegiatan 1 : **Pengumpulan Bahan dan Data Terkait Perwabkeu**

Kegiatan ini dilaksanakan setelah apel pagi pada pukul 08.30 s.d. 10.30 WIB, bertempat di ruang Urkeu Bidkeu Polda Jawa Barat. *Action Leader* dibantu tim efektif mengumpulkan bahan dan data yang dibutuhkan untuk pelaksanaan aksi perubahan.

Tujuan :

Untuk mendukung aksi perubahan berupa dasar-dasar yang diperlukan dalam pembuatan SOP dan Ceklist Kelengkapan Perwabkeu yang akan dibuat.

Hasil Kegiatan :

❖ *Action Leader* menyampaikan :

- Bahwa diperlukan dasar hukum yang menjadi panduan dalam pembuatan SOP dan Ceklist Kelengkapan Perwabkeu.
- Berdasarkan hasil temuan wasrik maka diperlukan juga daftar perwabkeu yang belum lengkap.

❖ *Tim Efektif* menyampaikan :

- Siap untuk mendukung dengan mencari dan mengumpulkan bahan-bahan yang akan dijadikan dasar dalam pembuatan SOP dan Ceklist Kelengkapan Perwabkeu.
- Telah terkumpul bahan dan data pendukung berupa Permenkeu Nomor 190/PMK.05/2012 tentang Tata Cara Pembayaran Dalam Rangka Pelaksanaan Anggaran Pendapatan dan Belanja Negara, Perpres No 12 Tahun 2021 tentang Perubahan atas Perpres No 16 Tahun 2018 tentang Pengadaan Barang/Jasa pemerintah dan Peraturan Kapolri No 5 Tahun 2022 tentang Administrasi Pertanggungjawaban Keuangan di lingkungan Kepolisian Negara Republik Indonesia yang akan dijadikan dasar dalam pembuatan SOP dan Ceklist Kelengkapan Perwabkeu beserta daftar perwabkeu kegiatan yang sudah lengkap

Kesimpulan :

Bahan dan data yang diperlukan untuk pelaksanaan Aksi Perubahan telah dikumpulkan dengan baik dan siap digunakan dalam pembuatan SOP beserta Ceklist Kelengkapan Perwabkeu.

Dokumentasi :



Anggota *Tim Efektif* mengumpulkan bahan dan data untuk pembuatan SOP dan Ceklist Kelengkapan Perwabkeu

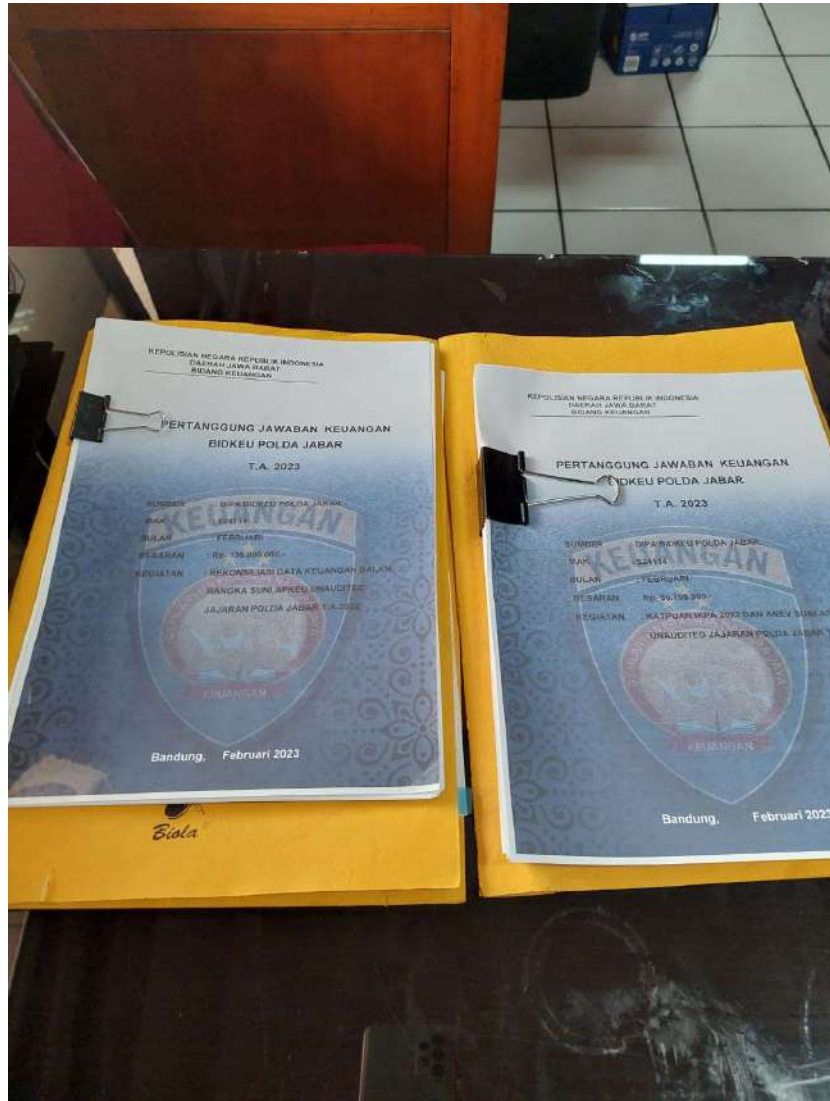

Contoh Perwabkeu Belanja Barang Kontraktual



PERATURAN KEPALA KEPOLISIAN NEGARA REPUBLIK INDONESIA
NOMOR 5 TAHUN 2022
TENTANG
PERTANGGUNGJAWABAN KEUANGAN NEGARA
DI LINGKUNGAN KEPOLISIAN NEGARA REPUBLIK INDONESIA

DENGAN RAHMAT TUHAN YANG MAHA ESA

KEPALA KEPOLISIAN NEGARA REPUBLIK INDONESIA,

- Menimbang : a. bahwa untuk percepatan pelaksanaan anggaran belanja dan tertib administrasi dalam pertanggungjawaban keuangan negara di lingkungan Kepolisian Negara Republik Indonesia, diperlukan teknis pelaksanaan yang bersifat internal di lingkungan Kepolisian Negara Republik Indonesia agar terwujud administrasi pertanggungjawaban keuangan negara yang benar, tertib, transparan dan akuntabel;
- b. bahwa Peraturan Kepala Kepolisian Negara Republik Indonesia Nomor 22 Tahun 2011 tentang Administrasi Pertanggungjawaban Keuangan di Lingkungan Kepolisian Negara Republik Indonesia sebagaimana telah diubah dengan Peraturan Kepala Kepolisian Negara Republik Indonesia Nomor 4 Tahun 2014 tentang Perubahan atas Peraturan Kepala Kepolisian Negara Republik Indonesia Nomor 22 Tahun 2011 tentang Administrasi Pertanggungjawaban Keuangan di Lingkungan Kepolisian Negara Republik Indonesia sudah dicabut dengan Peraturan Kepolisian Negara Republik Indonesia Nomor 5 Tahun 2022 tentang Pencabutan Peraturan Kepala Kepolisian Negara Republik Indonesia Nomor 22 Tahun 2011 tentang Administrasi Pertanggungjawaban Keuangan di Lingkungan



MENTERI KEUANGAN
REPUBLIK INDONESIA

SALINAN

PERATURAN MENTERI KEUANGAN REPUBLIK INDONESIA
NOMOR 210/PMK.05/2022
TENTANG
TATA CARA PEMBAYARAN DALAM RANGKA PELAKSANAAN ANGGARAN
PENDAPATAN DAN BELANJA NEGARA

DENGAN RAHMAT TUHAN YANG MAHA ESA

MENTERI KEUANGAN REPUBLIK INDONESIA,

- Menimbang :
- a. bahwa untuk menyesuaikan perkembangan teknologi dan informasi, mekanisme pengadaan barang dan jasa, dan sistem pembayaran secara elektronik, serta untuk simplifikasi proses pembayaran, perlu mengganti Peraturan Menteri Keuangan Nomor 190/PMK.05/2012 tentang Tata Cara Pembayaran dalam rangka Pelaksanaan Anggaran Pendapatan dan Belanja Negara sebagaimana telah diubah dengan Peraturan Menteri Keuangan Nomor 178/PMK.05/2018 tentang Perubahan atas Peraturan Menteri Keuangan Nomor 190/PMK.05/2012 tentang Tata Cara Pembayaran dalam rangka Pelaksanaan Anggaran Pendapatan dan Belanja Negara;
 - b. bahwa berdasarkan pertimbangan sebagaimana dimaksud dalam huruf a, perlu menetapkan Peraturan Menteri Keuangan tentang Tata Cara Pembayaran dalam rangka Pelaksanaan Anggaran Pendapatan dan Belanja Negara;
- Mengingat :
1. Pasal 17 ayat (3) Undang-Undang Dasar Negara Republik Indonesia Tahun 1945;
 2. Undang-Undang Nomor 1 Tahun 2004 tentang Perbendaharaan Negara (Lembaran Negara Republik Indonesia Tahun 2004 Nomor 5, Tambahan Lembaran Negara Republik Indonesia Nomor 4355);
 3. Undang-Undang Nomor 39 Tahun 2008 tentang Kementerian Negara (Lembaran Negara Republik Indonesia Tahun 2008 Nomor 166, Tambahan Lembaran Negara Republik Indonesia Nomor 4916);
 4. Peraturan Pemerintah Nomor 45 Tahun 2013 tentang Tata Cara Pelaksanaan Anggaran Pendapatan dan Belanja Negara (Lembaran Negara Republik Indonesia Tahun 2013 Nomor 103, Tambahan Lembaran Negara Republik Indonesia Nomor 5423) sebagaimana telah

jdih.kemenkeu.go.id

PMK Nomor 210/PMK.05/2022 tentang Tata Cara Pembayaran Dalam Rangka Pelaksanaan Anggaran Pendapatan dan Belanja Negara



PRESIDEN
REPUBLIK INDONESIA

SALINAN

PERATURAN PRESIDEN REPUBLIK INDONESIA

NOMOR 12 TAHUN 2021

TENTANG

PERUBAHAN ATAS PERATURAN PRESIDEN NOMOR 16 TAHUN 2018
TENTANG PENGADAAN BARANG/JASA PEMERINTAH

DENGAN RAHMAT TUHAN YANG MAHA ESA

PRESIDEN REPUBLIK INDONESIA,

Menimbang : bahwa untuk penyesuaian pengaturan penggunaan produk/jasa Usaha Mikro dan Usaha Kecil serta Koperasi, dan pengaturan pengadaan jasa konstruksi yang pembiayaannya bersumber dari APBN/APBD dalam Pengadaan Barang/Jasa Pemerintah untuk kemudahan berusaha berdasarkan Undang-Undang Nomor 11 Tahun 2020 tentang Cipta Kerja dan penyesuaian ketentuan Sumber Daya Manusia Pengadaan Barang/Jasa, perlu menetapkan Peraturan Presiden tentang Perubahan atas Peraturan Presiden Nomor 16 Tahun 2018 tentang Pengadaan Barang/Jasa Pemerintah;

Mengingat : 1. Pasal 4 ayat (1) Undang-Undang Dasar Negara Republik Indonesia Tahun 1945;
2. Undang-Undang Nomor 1 Tahun 2004 tentang Perbendaharaan Negara (Lembaran Negara Republik Indonesia Tahun 2004 Nomor 5, Tambahan Lembaran Negara Republik Indonesia Nomor 4355);
3. Undang-Undang Nomor 30 Tahun 2014 tentang Administrasi Pemerintahan (Lembaran Negara Republik Indonesia Tahun 2014 Nomor 292, Tambahan Lembaran Negara Republik Indonesia Nomor 5601);

4. Undang-Undang . . .

Perpres Nomor 12 Tahun 2021 tentang Perubahan atas Perpres Nomor 16 Tahun 2018 tentang Pengadaan Barang/Jasa Pemerintah

Kegiatan 2 : Pembuatan Kuesioner Awal dan Pembagian Kuesioner Awal sebelum pelaksanaan Aksi Perubahan

Kegiatan ini dilaksanakan pada hari Selasa 2 Mei 2023 pukul 11.00 – 14.00 Wib, Action Leader beserta *Tim efektif* membuat kuesioner awal sebelum pelaksanaan rencana aksi.

Tujuan :

Untuk mengetahui sejauh mana staf Keuangan Polda Jawa Barat memahami mengenai penyusunan pertanggungjawaban keuangan sesuai dengan peraturan dan ketentuan yang berlaku saat ini sebelum adanya aksi perubahan .

Hasil Kegiatan :

- Kegiatan pembuatan kuesioner awal ini dilaksanakan di ruang keuangan Bidkeu. *Action Leader* dan *tim efektif* membuat kuesioner untuk diisi oleh staf Keuangan Polda Jawa Barat dan dibagikan ke tiap-tiap bagian dan meminta staf Keuangan Polda Jawa Barat untuk mengisi kuesioner tersebut. Action Leader hanya mengambil sample sebanyak 20 orang.
- Dari kegiatan pembagian dan pengisian kuesioner awal ini dapat dilihat bahwa sebagian besar staf Keuangan Polda Jawa Barat mengalami kendala dalam penyimpanan pertanggungjawaban keuangan dan masih ada yang belum paham mengenai alur penyusunan pertanggungjawaban keuangan.

Kesimpulan :

Dari kegiatan pembagian dan pengisian kuesioner awal ini dapat disimpulkan bahwa Staf Keuangan Polda Jawa Barat memerlukan SOP dan Ceklist Kelengkapan dalam pelaksanaan penyimpanan penyusunan pertanggungjawaban keuangan digital.

Dokumentasi :



Tim Efektif menyusun kuesioner awal sebelum pelaksanaan Aksi Perubahan

LEMBAR KUESIONER

Dalam rangka pelaksanaan aksi perubahan "Digitalisasi Pertanggungjawaban Keuangan Melalui Sistem Penyimpanan Digital Perwabkeu (SI-PADIKU) Bidkeu Polda Jawa Barat", maka diperlukan pembuatan kuesioner. Adapun kuesioner ini digunakan sebagai alat ukur data dan hasil dari kuesioner ini semata-mata digunakan untuk kepentingan pendidikan peserta PKA Polri T.A. 2023

DATA RESPONDEN

NAMA :
PANGKAT :
BAGIAN :

Mohon berikan jawaban untuk pertanyaan dibawah ini (Mohon beri tanda "X" pada kolom jawaban yang telah disediakan)

NO	PERTANYAAN	JAWABAN	
		YA	TIDAK
1	Apakah dalam penyusunan perwabkeu, telah sesuai dengan Perkap Kapolri Nomor 5 Tahun 2022 ?		
2	Apakah penyusunan Perwabkeu telah sesuai dengan prosedur yang ada ?		
3	Apakah tempat penyimpanan dokumen perwabkeu telah memadai ?		
4	Apakah proses pencarian dokumen perwabkeu dapat dilakukan dengan cepat ?		
5	Apakah diperlukan tempat penyimpanan dokumen perwabkeu secara digital ?		
6	Apakah diperlukan SOP untuk penyimpanan dokumen perwabkeu secara digital ?		
7	Apakah diperlukan Ceklist Kelengkapan Perwabkeu ?		

Atas perhatian dan kerjasamanya kami ucapkan terima kasih.

Hormat saya
PESERTA PKA

ELIZABETH NOVRIKA S.M.L.G. S.E
NOSIS 20230207021117

Kuesioner awal sebelum pelaksanaan Aksi Perubahan



Tim Efektif membagikan dan menjelaskan kuesioner awal sebelum pelaksanaan Aksi Perubahan kepada sebagian Staf Keuangan Polda Jawa Barat

Bandung, 02 Mei 2023

PESERTA PELATIHAN KEPEMIMPINAN ADMINISTRATOR,

ELIZABETH NOVRITA S.M.L.G. S.E
NOSIS 20230207021117

KEGIATAN HARI KE-14

Hari : Rabu
Tanggal : 03 Mei 2023

Kegiatan : **Penyusunan SOP dengan *Tim Efektif***

Kegiatan ini dilaksanakan pada setelah selesai apel pagi pukul 09.00 s.d. 13.30 WIB. *Action Leader* dan *Tim Efektif* membahas alur/tahapan penyimpanan pertanggungjawaban keuangan pada Urkeu Bidkeu Polda Jawa Barat yang akan dituangkan dalam bentuk SOP. Penyusunan SOP ini mengacu kepada bahan dan data yang telah dikumpulkan yaitu Permenkeu dan Perkap.

Tujuan :

Untuk menghasilkan output dari aksi perubahan yaitu SOP tahapan dalam penyimpanan pertanggungjawaban keuangan pada Bidkeu Polda Jawa Barat.

Hasil Kegiatan :

- SOP tahapan penyimpanan pertanggungjawaban keuangan masih dalam tahap pembahasan dan memerlukan pendalaman lebih lanjut.

Kesimpulan :

Penyusunan SOP akan dilanjutkan besok pagi untuk dibahas kembali dan proses penyempurnaan SOP.

Dokumentasi :



Action Leader dan anggota Tim Efektif Membahas Penyusunan SOP alur/tahapan penyusunan Perwabkeu.

Bandung, 03 Mei 2023

PESERTA PELATIHAN KEPEMIMPINAN ADMINISTRATOR,

A handwritten signature in black ink, appearing to read 'Elizabeth' with a small 'st' above it.

ELIZABETH NOVRYTA S.M.L.G. S.E
NOSIS 20230207021117

KEGIATAN HARI KE-15

Hari : Kamis

Tanggal : 04 Mei 2023

Kegiatan : **Melanjutkan Penyusunan SOP dengan *Tim Efektif***

Kegiatan ini dilaksanakan pada setelah selesai apel pagi pukul 09.00 s.d. 14.00 WIB. *Action Leader* dan *Tim Efektif* membahas alur/tahapan penyimpanan pertanggungjawaban keuangan pada Urkeu Bidkeu Polda Jawa Barat yang akan dituangkan dalam bentuk SOP. Penyusunan SOP ini mengacu kepada bahan dan data yang telah dikumpulkan yaitu Permenkeu dan Perkap.

Tujuan :

Untuk menghasilkan output dari aksi perubahan yaitu SOP tahapan dalam penyimpanan pertanggungjawaban keuangan pada Bidkeu Polda Jawa Barat.

Hasil Kegiatan :

- *Action Leader* Bersama *Tim Efektif* melanjutkan kegiatan penyusunan SOP dan pembahasan lebih lanjut.
- Setelah disempurnakan maka draft SOP yang telah disusun diserahkan kepada *Mentor* untuk dikoreksi.

Kesimpulan :

Draft SOP telah diserahkan kepada *Mentor* untuk dikoreksi, sambil menunggu koreksi *Mentor* maka proses selanjutnya dilanjutkan besok pagi.

Dokumentasi :



Action Leader dan *Tim Efektif* melanjutkan penyusunan SOP alur/tahapan penyusunan perwabkeu.

Bandung, 04 Mei 2023

PESERTA PELATIHAN KEPEMIMPINAN ADMINISTRATOR,

ELIZABETH NOVRITA S.M.L.G. S.E

NOSIS 20230207021117

KEGIATAN HARI KE-16

Hari : Jumat

Tanggal : 05 Mei 2023

Kegiatan 1 : Penyempurnaan Penyusunan SOP dengan *Tim Efektif*

Kegiatan ini dilaksanakan pada setelah selesai apel pagi pukul 09.00 s.d. 11.00 WIB. *Action Leader* dan *Tim Efektif* menyempurnakan proses SOP alur/tahapan penyusunan pertanggungjawaban keuangan pada Bidkeu Polda Jawa Barat setelah dikoreksi oleh *Mentor*.

Tujuan :

Untuk menghasilkan output dari aksi perubahan yaitu SOP tahapan dalam penyimpanan pertanggungjawaban keuangan pada Bidkeu Polda Jawa Barat.

Hasil Kegiatan :

- Draft SOP dikoreksi oleh *Mentor* dan dilanjutkan dengan penyempurnaan Bersama *Tim Efektif*,
- Draft SOP setelah penyempurnaan diajukan kembali kepada *Mentor* untuk mendapatkan persetujuan.

Kesimpulan :

Proses penyusunan SOP alur/tahapan penyusunan pertanggungjawaban keuangan dalam proses pengesahan Pimpinan yaitu Kabidkeu Polda Jawa Barat.

Dokumentasi :



Action Leader berkoordinasi dengan *Mentor* mengenai penyusunan SOP alur/tahapan penyimpanan perwabkeu secara digital yang telah disusun Bersama *Tim Efektif*.



Action Leader dan *Tim Efektif* menyempurnakan penyusunan SOP alur/tahapan penyusunan perwabkeu.

Kegiatan 2 : Pembuatan Sistem Penyimpanan Digital Perwabkeu

Kegiatan ini dilaksanakan pukul 13.00 s.d. 14.00 WIB. *Action Leader* berkoordinasi dengan Tim IT mengenai pembuatan aplikasi system penyimpanan digital yang akan digunakan untuk menyimpan data digital perwabkeu yang ada di Bidkeu Polda Jawa Barat.

Tujuan :

Untuk menghasilkan output dari aksi perubahan yaitu Aplikasi Penyimpanan Digital data pertanggungjawaban keuangan pada Bidkeu Polda Jawa Barat.

Hasil Kegiatan :

- *Action Leader* bersama *Tim IT* membuat konsep aplikasi penyimpanan digital data perwabkeu Polda Jawa Barat.
- Tim IT telah membuat email induk SIPADIKU

Kesimpulan :

Proses pembuatan aplikasi penyimpanan digital pertanggungjawaban keuangan dalam proses pembuatan.

Dokumentasi :



Action Leader berkoordinasi dengan Tim IT dalam pembuatan aplikasi penyimpanan digital perwabkeu.

Bandung, 05 Mei 2023

PESERTA PELATIHAN KEPEMIMPINAN ADMINISTRATOR,

ELIZABETH NOVRITA S.M.L.G. S.E

NOSIS 20230207021117

KEGIATAN HARI KE-17

Hari : Sabtu

Tanggal : 06 Mei 2023

Kegiatan : Pembuatan Laporan Minggu ke II dan penyempurnaan Laporan Harian

Kegiatan ini dilaksanakan pada hari Sabtu 06 Mei 2023 pukul 09.00 – 11.00 Wib, *Action Leader* membuat laporan minggu ke II dan penyempurnaan laporan harian yang dilaksanakan pada tanggal 01 - 06 Mei 2023.

Tujuan :

Untuk menjelaskan kegiatan yang dilakukan dalam implementasi aksi perubahan yang dilaksanakan.

Hasil Kegiatan :

Pada minggu ini dilaksanakan pengumpulan bahan dan data yang dibutuhkan untuk penyusunan SOP dan Ceklist Kelengkapan Perwabkeu, pembuatan kuesioner awal sebelum aksi perubahan dan penyusunan SOP.

Kesimpulan :

Pembuatan Laporan Mingguan dan penyempurnaan laporan harian telah dilaksanakan dengan baik.

Dokumentasi :

LOG ACTIVITY MINGGU KE-2
PESERTA PELATIHAN KEPEMIMPINAN ADMINISTRATOR

Nama Peserta : ELIZABETH NOVRITA S.M.L.G, S.E
Instansi : Bidkeu Polda Jawa Barat
Topik Aksi Perubahan : Digitalisasi Pertanggungjawaban Keuangan Melalui Sistem Penyimpanan Digital Perwabkeu (SIPADIKU) Bidkeu Polda Jawa Barat

No.	Hari, Tanggal	Kegiatan	Jam Kerja	Output
1.	Senin, 01 Mei 2023	Libur Hari Buruh		
2	Selasa, 02 Mei 2023	- Pengumpulan bahan dan data terkait Perwabkeu	08.30-10.30	Foto Bahan terkait penyusunan SOP Perwabkeu
		- Pembuatan kuesioner awal dan pembagian kuesioner awal sebelum rencana aksi perubahan	11.00-14.00	Foto Kuesioner Awal
3	Rabu, 03 Mei 2023	- Penyusunan SOP dengan Tim Efektif	09.00-13.30	Foto, SOP
4	Kamis, 04 Mei 2023	- Penyusunan dan pembahasan koreksi SOP dengan Tim Efektif	09.00-14.00	Foto, SOP
5	Jumat, 05 Mei 2023	- Penyempurnaan SOP dan pengajuan pengesahan SOP kepada Pimpinan	09.00-11.30	Foto, SOP
		- Pembuatan Sistem Penyimpanan Digital Perwabkeu dengan Tim IT	13.00-14.00	Foto, email induk SIPADIKU
6	Sabtu, 06 Mei 2023	- Pembuatan Laporan Minggu II	08.00-09.00	Laporan Mingguan

Bandung, 06 Mei 2023
MENTOR, PESERTA PKA Polri,

HENI KRESNOWATI S.P, S.E, M.Si ELIZABETH NOVRITA S.M.L.G, S.E
KBP NRP 70060457 NOSIS 20230207021117

Draft Laporan Minggu Ke II

Bandung, 06 Mei 2023
PESERTA PELATIHAN KEPEMIMPINAN ADMINISTRATOR,



ELIZABETH NOVRITA S.M.L.G, S.E
NOSIS 20230207021117

LOG ACTIVITY
PESERTA PELATIHAN KEPEMIMPINAN ADMINISTRATOR

MINGGU KE-3



**DIGITALISASI PERTANGGUNGJAWABAN KEUANGAN
MELALUI SISTEM PENYIMPANAN DIGITAL PERWABKEU
(SI-PADIKU) BIDKEU POLDA JAWA BARAT**

Oleh :

ELIZABETH NOVRITA S.M.L.G, S.E
NOSIS : 20230207021117

**LEMBAGA PENDIDIKAN DAN PELATIHAN POLRI
PUSAT PENDIDIKAN ADMINISTRASI
BANDUNG
2023**

LOG ACTIVITY MINGGU KE-3
PESERTA PELATIHAN KEPEMIMPINAN ADMINISTRATOR

Nama Peserta : ELIZABETH NOVRIKA S.M.L.G, S.E
 Instansi : Bidkeu Polda Jawa Barat
 Topik Aksi Perubahan : Digitalisasi Pertanggungjawaban Keuangan Melalui Sistem Penyimpanan Digital Perwabkeu (SI-PADIKU) Bidkeu Polda Jawa Barat

No.	Hari, Tanggal	Kegiatan	Jam Kerja	Output
1.	Senin, 8 Mei 2023	- Koordinasi Pembuatan Aplikasi Sistem Penyimpanan Digital Perwabkeu dengan Tim IT	08.30-12.00	Foto
		- Koordinasi dengan Mentor tentang pelaksanaan Aksi Perubahan	13.00-14.00	Foto
2	Selasa, 9 Mei 2023	- Pembuatan Buku Panduan bersama Tim Efektif	09.00-12.00	Foto Buku Panduan
3	Rabu, 10 Mei 2023	Penyempurnaan Buku Panduan Sistem Penyimpanan Digital Perwabkeu	09.00-12.00	Foto Buku Panduan
4	Kamis, 11 Mei 2023	- Pembuatan Ceklist Kelengkapan Perwabkeu dengan Tim Efektif	09.00-13.00	Foto, Ceklist
5	Jumat, 12 Mei 2023	- Menyelesaikan pembuatan Ceklist Kelengkapan Perwabkeu dengan Tim Efektif	09.00-11.30	Foto, Ceklist
6	Sabtu, 13 Mei 2023	- Mengikuti Webinar dengan Tema Mahir Berbicara di Depan Umum : Teknik Dasar Public Speaking (Pembicara Indriati Permanasari – Glints Expert Class)	10.00-12.00	Laporan Mingguan

No.	Hari, Tanggal	Kegiatan	Jam Kerja	Output
		- Pembuatan Laporan Mingguan	12.00-13.00	Laporan Mingguan

Bandung, 13 Mei 2023

PESERTA PKA Polri,

MENTOR,



HENI KRESNOWATI S.P., S.E., M.Si
KOMBES POL NRP 70060457



ELIZABETH NOVITA S.M.L.G, S.E
NOSIS 20230207021117

**LOG ACTIVITY HARIAN
PESERTA PELATIHAN KEPEMIMPINAN ADMINISTRATOR (PKA)
MINGGU KE-3**

KEGIATAN HARI KE-19

Hari : Senin

Tanggal : 8 Mei 2023

Kegiatan 1 : Koordinasi Pembuatan Aplikasi Sistem Penyimpanan Digital Perwabkeu dengan Tim IT

Kegiatan ini dilaksanakan setelah apel pagi pada pukul 08.30 s.d. 12.00 WIB, bertempat di ruang Urkeu Bidkeu Polda Jawa Barat. *Action Leader* bersama *tim IT* melanjutkan pembuatan Aplikasi Sistem Penyimpanan Digital Perwabkeu.

Tujuan :

- Untuk menghasilkan Aplikasi Sistem Penyimpanan Digital Perwabkeu .

Hasil Kegiatan :

❖ *Action Leader* menyampaikan :

- Bahwa setelah disusunnya SOP maka dilanjutkan dengan pembuatan Aplikasi Sistem Penyimpanan Digital Perwabkeu (SI-PaDiKu).

❖ *Tim IT* menyampaikan :

- Pembuatan Aplikasi Sistem Penyimpanan Digital Perwabkeu (SI-PaDiKu) sedang dalam tahap penyempurnaan.

Kesimpulan :

Pembuatan Aplikasi Sistem Penyimpanan Digital Perwabkeu (SI-PaDiKu) sudah berjalan dan sedang dalam tahap penyempurnaan.

Dokumentasi :

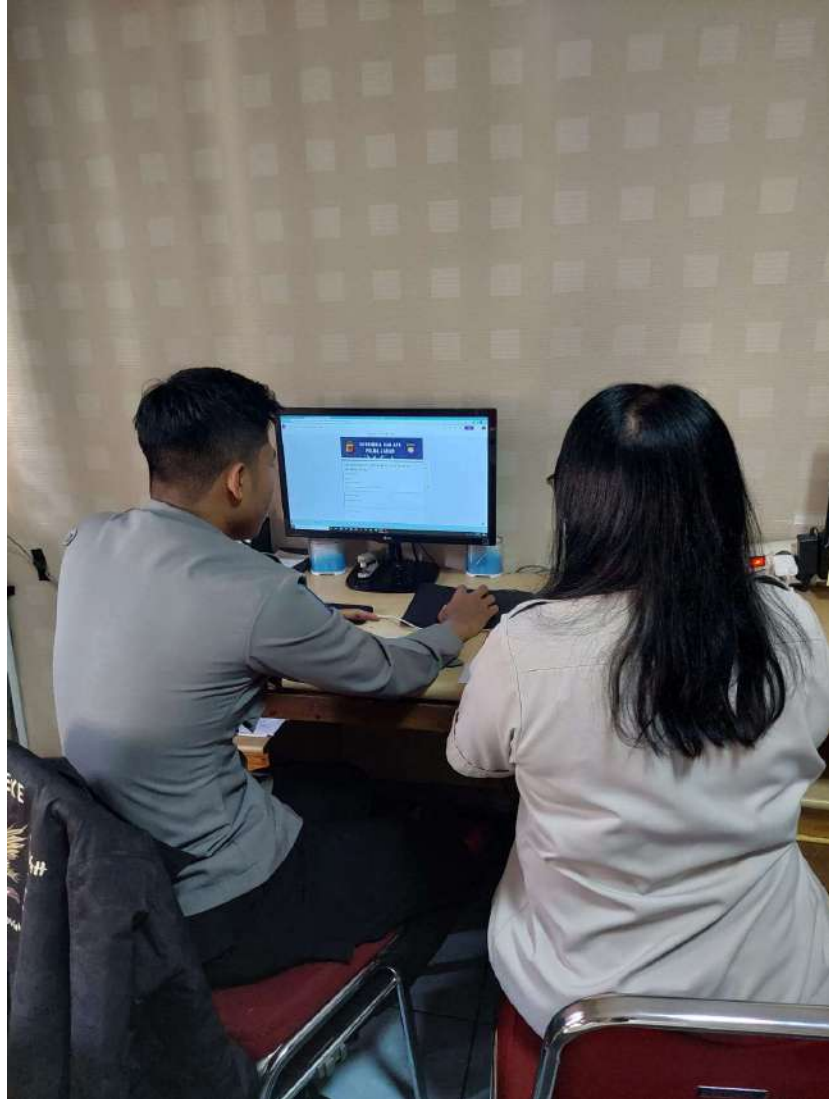

Action Leader dan Tim IT berdiskusi dalam pembuatan Aplikasi Sistem Penyimpanan Digital Perwabkeu.



Action Leader dan *Tim IT* berdiskusi dalam pembuatan Aplikasi Sistem Penyimpanan Digital Perwabkeu.

Kegiatan 2 : Koordinasi dengan *Mentor* tentang pelaksanaan Aksi Perubahan

Kegiatan ini dilaksanakan setelah istirahat siang pada pukul 13.00 s.d. 14.00 WIB, bertempat di ruang Kerja Kabidkeu Polda Jawa Barat. *Action Leader* menyampaikan laporan dan berkonsultasi dengan *Mentor* tentang kegiatan Aksi Perubahan yang sudah dilaksanakan dan akan dilaksanakan, meliputi proses pengesahan SOP dan pembuatan Aplikasi Sistem Penyimpanan Digital Perwabkeu.

Tujuan :

- Melaporkan dan menyampaikan kegiatan Aksi Perubahan yang telah dilaksanakan selama 2 minggu.
- Untuk mendapatkan arahan dalam melanjutkan Aksi Perubahan.

Hasil Kegiatan :

❖ *Action Leader* menyampaikan :

- Bahwa saat ini SOP sudah diajukan untuk mendapatkan pengesahan jika tidak ada koreksi dari Pimpinan;
- Bahwa setelah disusunnya SOP maka dilanjutkan dengan pembuatan Aplikasi Sistem Penyimpanan Digital Keuangan dan Buku Panduannya sesuai dengan Peraturan terbaru yang berlaku dalam Keuangan.

❖ *Mentor* menyampaikan :

- Agar *Action Leader* tetap memantau proses pengesahan SOP;
- Agar *Action Leader* tetap mematuhi jadwal/milestone yang telah dibuat agar seluruh tahapan dapat dilaksanakan sesuai waktu yang telah ditentukan dan memperoleh hasil yang optimal.
- Agar *Action Leader* Bersama *Tim Efektif* tetap mengikuti perkembangan terbaru untuk peraturan-peraturan yang menjadi dasar hukum dalam pelaksanaan kegiatan keuangan sehingga SOP, Aplikasi Sistem Penyimpanan Digital Perwabkeu dan Buku Panduan yang disusun mengadaptasi peraturan terbaru.

Kesimpulan :

Mentor sangat mendukung dalam proses pelaksanaan Aksi Perubahan dan mengingatkan *Action Leader* agar tetap meng-*update* peraturan terbaru yang menjadi dasar hukum dalam

pelaksanaan keuangan negara dan mematuhi *milestone* pelaksanaan Aksi Perubahan ini.

Dokumentasi :



Action Leader laporan kepada *Mentor* mengenai perkembangan pelaksanaan Aksi Perubahan

Bandung, 8 Mei 2023

PESERTA PELATIHAN KEPEMIMPINAN ADMINISTRATOR,

A handwritten signature in black ink, appearing to read 'Elizabeth' with a small 'st' above it.

ELIZABETH NOVRITA S.M.L.G, S.E

NOSIS 20230207021117

KEGIATAN HARI KE-20

Hari : Selasa

Tanggal : 9 Mei 2023

Kegiatan : **Pembuatan Buku Panduan Bersama *Tim Efektif***

Kegiatan ini dilaksanakan pada hari Selasa 9 Mei 2023 pukul 09.00 – 12.00 Wib, *Action Leader* beserta *Tim efektif* melaksanakan pembuatan Buku Panduan.

Tujuan :

Untuk menghasilkan output dari Aksi Perubahan yaitu berupa Buku Panduan Sistem Penyimpanan Digital Perwabkeu.

Hasil Kegiatan :

- Kegiatan pembuatan Buku Panduan ini dilaksanakan di ruang keuangan Bidkeu. *Action Leader* dan *tim efektif* membuat Buku Panduan Sistem Penyimpanan Digital Perwabkeu.

Kesimpulan :

Kegiatan pembuatan Buku Panduan Sistem Penyimpanan Digital Perwabkeu berjalan dengan baik dan akan dilanjutkan keesokan hari.

Dokumentasi :



Tim Efektif dalam tahap penyusunan Buku Panduan Sistem Penyimpanan Digital Pertanggungjawaban Keuangan

Bandung, 9 Mei 2023

PESERTA PELATIHAN KEPEMIMPINAN ADMINISTRATOR,

A handwritten signature in black ink, appearing to read 'Elizabeth' with a small 'st' or similar mark above it.

ELIZABETH NOVRITA S.M.L.G. S.E
NOSIS 20230207021117

KEGIATAN HARI KE-21

Hari : Rabu

Tanggal : 10 Mei 2023

Kegiatan : Penyempurnaan Buku Panduan Sistem Penyimpanan Digital Perwabkeu

Kegiatan ini dilaksanakan pada hari Rabu 10 Mei 2023 pukul 09.00 – 12.00 Wib, *Action Leader* beserta *Tim efektif* melanjutkan penyempurnaan pembuatan Buku Panduan Sistem Penyimpanan Digital Perwabkeu.

Tujuan :

Untuk menghasilkan output dari Aksi Perubahan yaitu berupa Buku Panduan Sistem Penyimpanan Digital Perwabkeu.

Hasil Kegiatan :

- Kegiatan pembuatan Buku Panduan ini dilaksanakan di ruang keuangan Bidkeu. *Action Leader* dan *tim efektif* membuat Buku Panduan Sistem Penyimpanan Digital Perwabkeu.
- Draft buku panduan selesai disusun dan siap diajukan kepada *Mentor* untuk koreksi

Kesimpulan :

Kegiatan pembuatan Buku Panduan Sistem Penyimpanan Digital Perwabkeu telah disusun dengan baik dan akan digunakan untuk proses sosialisasi setelah mendapatkan persetujuan *Mentor*.

Dokumentasi :



Tim Efektif dalam tahap penyempurnaan penyusunan Buku Pedoman kelengkapan administrasi pertanggungjawaban keuangan

Bandung, 10 Mei 2023

PESERTA PELATIHAN KEPEMIMPINAN ADMINISTRATOR,

ELIZABETH NOVBITA S.M.L.G. S.E
NOSIS 20230207021117

KEGIATAN HARI KE-22

Hari : Kamis

Tanggal : 11 Mei 2023

Kegiatan : Pembuatan Ceklist Kelengkapan Perwabkeu dengan Tim Efektif

Kegiatan ini dilaksanakan pada setelah selesai apel pagi pukul 09.00 s.d. 13.00 WIB. *Action Leader* dan *Tim Efektif* membuat ceklist kelengkapan pertanggungjawaban keuangan

Tujuan :

Untuk menghasilkan output dari aksi perubahan yaitu ceklist kelengkapan pertanggungjawaban keuangan dalam penyusunan pertanggungjawaban keuangan pada Bidkeu Polda Jawa Barat.

Hasil Kegiatan :

- *Action Leader* bersama *Tim Efektif* membuat Ceklist kelengkapan pertanggungjawaban keuangan untuk belanja barang yang terbagi menjadi beberapa jenis.
- Ceklist kelengkapan pertanggungjawaban keuangan ini dibuat sebagai alat bantu dalam pengecekan perwabkeu yang masuk sehingga mempermudah pelaksanaan pekerjaan verifikasi perwabkeu kegiatan dan penyimpanan dalam Sistem Penyimpanan Digital Perwabkeu.

Kesimpulan :

Ceklist kelengkapan pertanggungjawaban keuangan ini baru dibuat sebagian dan akan dilanjutkan besok pagi.

Dokumentasi :



Bandung, 11 Mei 2023

PESERTA PELATIHAN KEPEMIMPINAN ADMINISTRATOR,

ELIZABETH NOVRITA S.M.L.G, S.E

NOSIS 20230207021117

KEGIATAN HARI KE-23

Hari : Jumat

Tanggal : 12 Mei 2023

Kegiatan : Menyelesaikan Ceklist Kelengkapan Perwabkeu dengan *Tim Efektif*

Kegiatan ini dilaksanakan pada setelah selesai apel pagi pukul 09.00 s.d. 11.30 WIB. *Action Leader* dan *Tim Efektif* menyelesaikan pembuatan Ceklist kelengkapan pertanggungjawaban keuangan.

Hasil Kegiatan :

- Draft Ceklist kelengkapan perwabkeu sudah siap diajukan untuk dikoreksi oleh *Mentor*;

Kesimpulan :

Proses penyusunan Ceklist kelengkapan perwabkeu telah diselesaikan dan dalam proses koreksi Pimpinan yaitu Kabidkeu Polda Jawa Barat.

Dokumentasi :



Anggota Tim Efektif menyempurnakan penyusunan Ceklist kelengkapan perwabkeu.



Action Leader berkoordinasi dengan Tim IT dalam menyempurnakan penyusunan Ceklist kelengkapan perwabkeu.dalam bentuk digital

Bandung, 12 Mei 2023

PESERTA PELATIHAN KEPEMIMPINAN ADMINISTRATOR,

A handwritten signature in black ink, appearing to read 'Elizabeth' with a stylized flourish at the end.

ELIZABETH NOVRITA S.M.L.G. S.E

NOSIS 20230207021117

KEGIATAN HARI KE-24

Hari : Sabtu

Tanggal : 13 Mei 2023

Kegiatan : Mengikuti Webinar dengan Tema Mahir Berbicara di Depan Umum : Teknik Dasar Public Speaking

Kegiatan ini dilaksanakan pada hari Sabtu 13 Mei 2023 pukul 10.00 – 12.00 melalui zoom di kediaman Action Leader. Webinar ini mengambil tema Mahir Berbicara di Depan Umum : Teknik Dasar Public Speaking.

Tujuan :

Untuk memenuhi salah satu persyaratan dalam pendidikan PKA Polri TA. 2023, kegiatan yang dilakukan ini dalam rangka menambah kemampuan peserta didik PKA Polri TA. 2023.

Hasil Kegiatan :

Dalam webinar ini diperoleh pelajaran bagaimana cara berbicara di depan umum dengan baik dan hal apa saja yang harus disiapkan oleh pembicara sebelum berbicara dalam suatu acara.

Kesimpulan :

Proses pelaksanaan webinar berjalan dengan lancar dari awal sampai akhir webinar.

Dokumentasi :

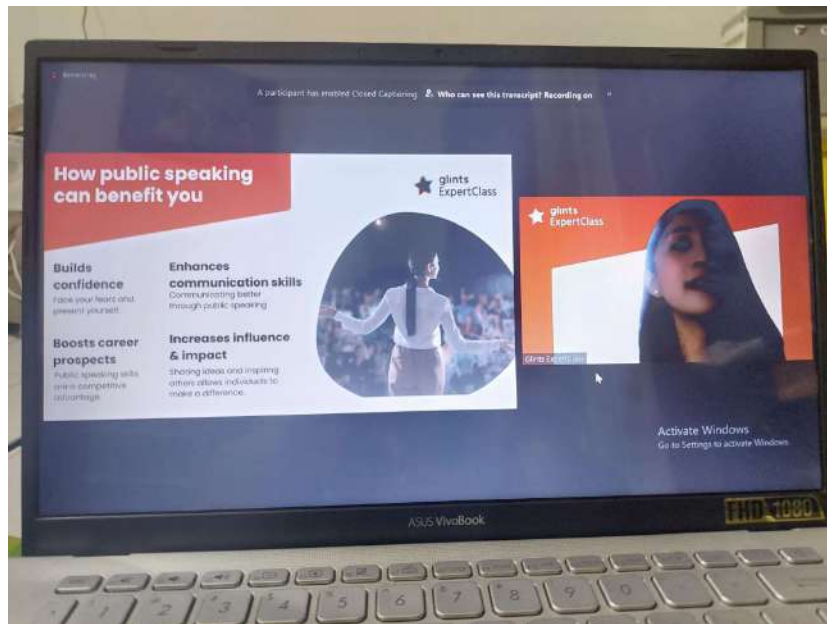
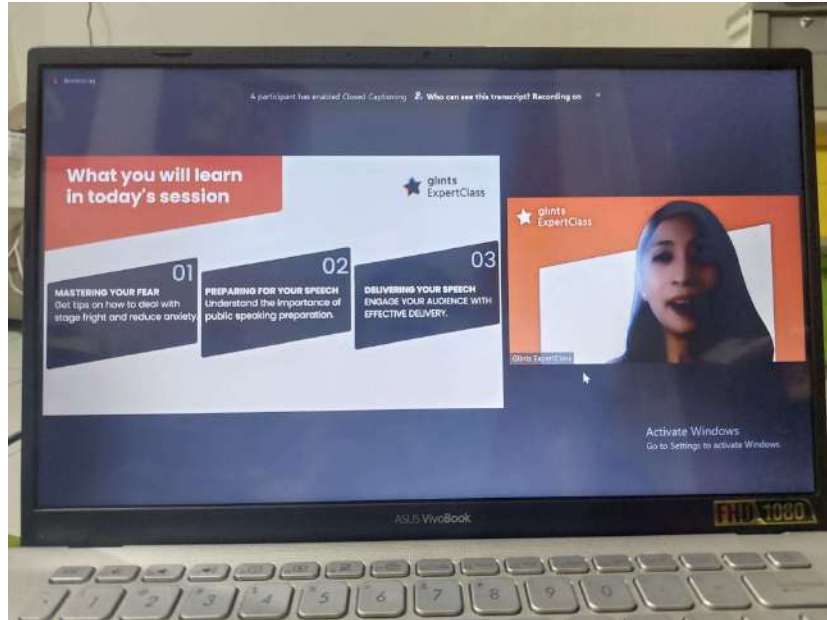

Action Leader mengikuti Webinar Mahir Berbicara di Depan Umum yang dilaksanakan oleh Glints Expertise

Kegiatan	:	Pembuatan Laporan Minggu ke III dan penyempurnaan Laporan Harian
-----------------	----------	---

Kegiatan ini dilaksanakan pada hari Sabtu 13 Mei 2023 pukul 12.00 – 13.00 Wib, *Action Leader* membuat laporan minggu ke III dan penyempurnaan laporan harian yang dilaksanakan pada tanggal 8 -12 Mei 2023.

Tujuan :

Untuk menjelaskan kegiatan yang dilakukan dalam implementasi aksi perubahan yang dilaksanakan.

Hasil Kegiatan :

Pada minggu ini dilaksanakan pembuatan Aplikasi Sistem Penyimpanan Digital Perwabkeu, Buku Panduan, dan Ceklist Kelengkapan Perwabkeu.

Kesimpulan :

Pembuatan Laporan Mingguan dan penyempurnaan laporan harian telah dilaksanakan dengan baik.

Dokumentasi :

LOG ACTIVITY MINGGU KE-3
PESERTA PELATIHANPEMIMPINAN ADMINISTRATOR

Nama Peserta : ELIZABETH NOVITA S.M.L.G. S.E
Instansi : Bidkeu Polda Jawa Barat
Topik Aksi Perubahan : Digitalisasi Pertanggungjawaban Keuangan Melalui Sistem Penyimpanan Digital Perwabkeu (SI-PADIKU) Bidkeu Polda Jawa Barat

No.	Hari, Tanggal	Kegiatan	Jam Kerja	Output
1.	Senin, 8 Mei 2023	- Koordinasi Pembuatan Aplikasi Sistem Penyimpanan Digital Perwabkeu dengan Tim IT	08.30-12.00	Foto
		- Koordinasi dengan Mentor tentang pelaksanaan Aksi Perubahan	13.00-14.00	Foto
2.	Selasa, 9 Mei 2023	- Pembuatan Buku Panduan bersama Tim Efektif	09.00-12.00	Foto Buku Panduan
3.	Rabu, 10 Mei 2023	Penyempurnaan Buku Panduan Sistem Penyimpanan Digital Perwabkeu	09.00-12.00	Foto Buku Panduan
4.	Kamis, 11 Mei 2023	- Pembuatan Ceklist Kelengkapan Perwabkeu dengan Tim Efektif	09.00-13.00	Foto, Ceklist
5.	Jumat, 12 Mei 2023	- Menyelesaikan pembuatan Ceklist Kelengkapan Perwabkeu dengan Tim Efektif	09.00-11.30	Foto, Ceklist
6.	Sabtu, 13 Mei 2023	- Pembuatan Laporan Mingguan	11.30-12.30	Laporan Mingguan

Bandung, 13 Mei 2023

MENTOR,

PESERTA PKA Polri,

HENI KRESNOWATI S.P. S.E., M.Si
KOMBES POL NRP 70060457

ELIZABETH NOVITA S.M.L.G. S.E
NOSIS 20230207021117

Draft Laporan Minggu Ke VIII

Bandung, 13 Mei 2023

PESERTA PELATIHAN KEPEMIMPINAN ADMINISTRATOR,



ELIZABETH NOVITA S.M.L.G. S.E
NOSIS 20230207021117

LOG ACTIVITY
PESERTA PELATIHAN KEPEMIMPINAN ADMINISTRATOR

MINGGU KE-3



**DIGITALISASI PERTANGGUNGJAWABAN KEUANGAN
MELALUI SISTEM PENYIMPANAN DIGITAL PERWABKEU
(SI-PADIKU) BIDKEU POLDA JAWA BARAT**

Oleh :

ELIZABETH NOVRITA S.M.L.G, S.E
NOSIS : 20230207021117

**LEMBAGA PENDIDIKAN DAN PELATIHAN POLRI
PUSAT PENDIDIKAN ADMINISTRASI
BANDUNG
2023**

LOG ACTIVITY MINGGU KE-3
PESERTA PELATIHAN KEPEMIMPINAN ADMINISTRATOR

Nama Peserta : ELIZABETH NOVRIKA S.M.L.G, S.E
 Instansi : Bidkeu Polda Jawa Barat
 Topik Aksi Perubahan : Digitalisasi Pertanggungjawaban Keuangan Melalui Sistem Penyimpanan Digital Perwabkeu (SI-PADIKU) Bidkeu Polda Jawa Barat

No.	Hari, Tanggal	Kegiatan	Jam Kerja	Output
1.	Senin, 8 Mei 2023	- Koordinasi Pembuatan Aplikasi Sistem Penyimpanan Digital Perwabkeu dengan Tim IT	08.30-12.00	Foto
		- Koordinasi dengan Mentor tentang pelaksanaan Aksi Perubahan	13.00-14.00	Foto
2	Selasa, 9 Mei 2023	- Pembuatan Buku Panduan bersama Tim Efektif	09.00-12.00	Foto Buku Panduan
3	Rabu, 10 Mei 2023	Penyempurnaan Buku Panduan Sistem Penyimpanan Digital Perwabkeu	09.00-12.00	Foto Buku Panduan
4	Kamis, 11 Mei 2023	- Pembuatan Ceklist Kelengkapan Perwabkeu dengan Tim Efektif	09.00-13.00	Foto, Ceklist
5	Jumat, 12 Mei 2023	- Menyelesaikan pembuatan Ceklist Kelengkapan Perwabkeu dengan Tim Efektif	09.00-11.30	Foto, Ceklist
6	Sabtu, 13 Mei 2023	- Mengikuti Webinar dengan Tema Mahir Berbicara di Depan Umum : Teknik Dasar Public Speaking (Pembicara Indriati Permanasari – Glints Expert Class)	10.00-12.00	Laporan Mingguan

No.	Hari, Tanggal	Kegiatan	Jam Kerja	Output
		- Pembuatan Laporan Mingguan	12.00-13.00	Laporan Mingguan

Bandung, 13 Mei 2023

PESERTA PKA Polri,

MENTOR,



HENI KRESNOWATI S.P., S.E., M.Si
KOMBES POL NRP 70060457



ELIZABETH NOVITA S.M.L.G. S.E
NOSIS 20230207021117

LOG ACTIVITY HARIAN
PESERTA PELATIHAN KEPEMIMPINAN ADMINISTRATOR (PKA)
MINGGU KE-3

KEGIATAN HARI KE-19

Hari : Senin

Tanggal : 8 Mei 2023

Kegiatan 1 : Koordinasi Pembuatan Aplikasi Sistem Penyimpanan Digital Perwabkeu dengan Tim IT

Kegiatan ini dilaksanakan setelah apel pagi pada pukul 08.30 s.d. 12.00 WIB, bertempat di ruang Urkeu Bidkeu Polda Jawa Barat. *Action Leader* bersama *tim IT* melanjutkan pembuatan Aplikasi Sistem Penyimpanan Digital Perwabkeu.

Tujuan :

- Untuk menghasilkan Aplikasi Sistem Penyimpanan Digital Perwabkeu .

Hasil Kegiatan :

❖ *Action Leader* menyampaikan :

- Bahwa setelah disusunnya SOP maka dilanjutkan dengan pembuatan Aplikasi Sistem Penyimpanan Digital Perwabkeu (SI-PaDiKu).

❖ *Tim IT* menyampaikan :

- Pembuatan Aplikasi Sistem Penyimpanan Digital Perwabkeu (SI-PaDiKu) sedang dalam tahap penyempurnaan.

Kesimpulan :

Pembuatan Aplikasi Sistem Penyimpanan Digital Perwabkeu (SI-PaDiKu) sudah berjalan dan sedang dalam tahap penyempurnaan.

Dokumentasi :

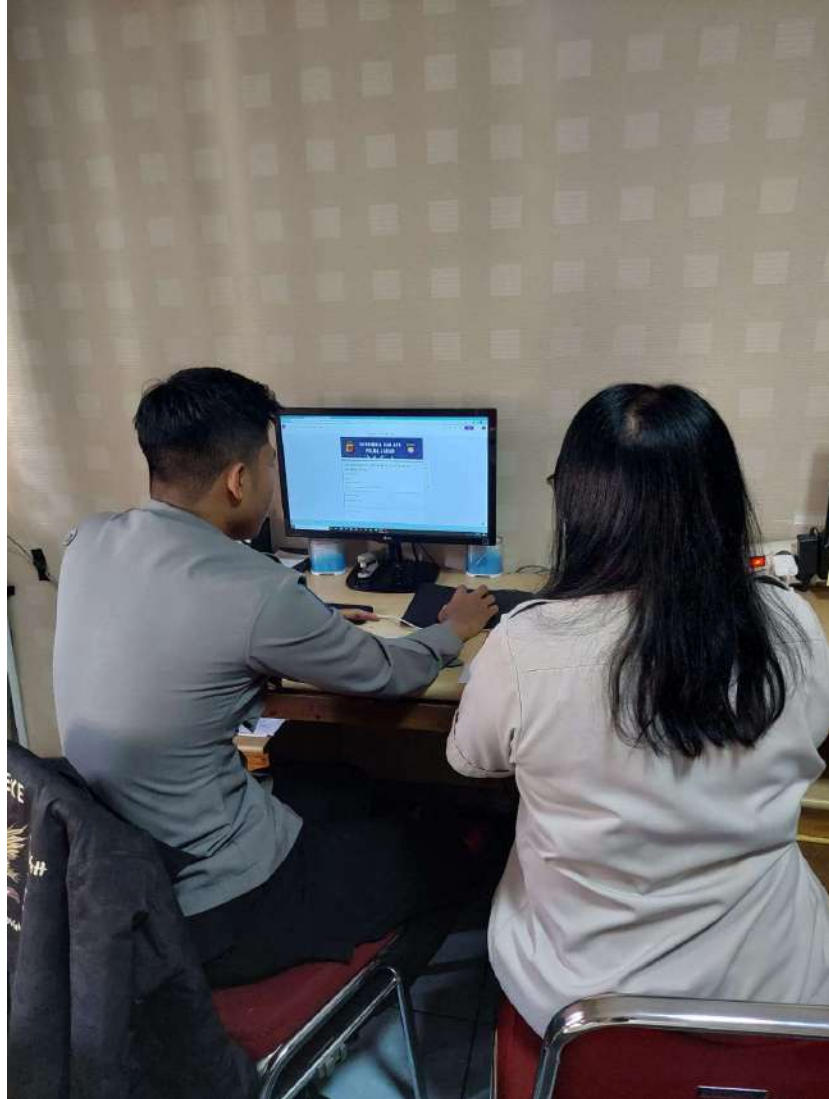

Action Leader dan Tim IT berdiskusi dalam pembuatan Aplikasi Sistem Penyimpanan Digital Perwabkeu.



Action Leader dan *Tim IT* berdiskusi dalam pembuatan Aplikasi Sistem Penyimpanan Digital Perwabkeu.

Kegiatan 2 : Koordinasi dengan *Mentor* tentang pelaksanaan Aksi Perubahan

Kegiatan ini dilaksanakan setelah istirahat siang pada pukul 13.00 s.d. 14.00 WIB, bertempat di ruang Kerja Kabidkeu Polda Jawa Barat. *Action Leader* menyampaikan laporan dan berkonsultasi dengan *Mentor* tentang kegiatan Aksi Perubahan yang sudah dilaksanakan dan akan dilaksanakan, meliputi proses pengesahan SOP dan pembuatan Aplikasi Sistem Penyimpanan Digital Perwabkeu.

Tujuan :

- Melaporkan dan menyampaikan kegiatan Aksi Perubahan yang telah dilaksanakan selama 2 minggu.
- Untuk mendapatkan arahan dalam melanjutkan Aksi Perubahan.

Hasil Kegiatan :

❖ *Action Leader* menyampaikan :

- Bahwa saat ini SOP sudah diajukan untuk mendapatkan pengesahan jika tidak ada koreksi dari Pimpinan;
- Bahwa setelah disusunnya SOP maka dilanjutkan dengan pembuatan Aplikasi Sistem Penyimpanan Digital Keuangan dan Buku Panduannya sesuai dengan Peraturan terbaru yang berlaku dalam Keuangan.

❖ *Mentor* menyampaikan :

- Agar *Action Leader* tetap memantau proses pengesahan SOP;
- Agar *Action Leader* tetap mematuhi jadwal/milestone yang telah dibuat agar seluruh tahapan dapat dilaksanakan sesuai waktu yang telah ditentukan dan memperoleh hasil yang optimal.
- Agar *Action Leader* Bersama *Tim Efektif* tetap mengikuti perkembangan terbaru untuk peraturan-peraturan yang menjadi dasar hukum dalam pelaksanaan kegiatan keuangan sehingga SOP, Aplikasi Sistem Penyimpanan Digital Perwabkeu dan Buku Panduan yang disusun mengadaptasi peraturan terbaru.

Kesimpulan :

Mentor sangat mendukung dalam proses pelaksanaan Aksi Perubahan dan mengingatkan *Action Leader* agar tetap meng-*update* peraturan terbaru yang menjadi dasar hukum dalam

pelaksanaan keuangan negara dan mematuhi *milestone* pelaksanaan Aksi Perubahan ini.

Dokumentasi :



Action Leader laporan kepada *Mentor* mengenai perkembangan pelaksanaan Aksi Perubahan

Bandung, 8 Mei 2023

PESERTA PELATIHAN KEPEMIMPINAN ADMINISTRATOR,

A handwritten signature in black ink, appearing to read 'Elizabeth' with a small 'st' above it.

ELIZABETH NOVRITA S.M.L.G, S.E

NOSIS 20230207021117

KEGIATAN HARI KE-20

Hari : Selasa

Tanggal : 9 Mei 2023

Kegiatan : **Pembuatan Buku Panduan Bersama *Tim Efektif***

Kegiatan ini dilaksanakan pada hari Selasa 9 Mei 2023 pukul 09.00 – 12.00 Wib, *Action Leader* beserta *Tim efektif* melaksanakan pembuatan Buku Panduan.

Tujuan :

Untuk menghasilkan output dari Aksi Perubahan yaitu berupa Buku Panduan Sistem Penyimpanan Digital Perwabkeu.

Hasil Kegiatan :

- Kegiatan pembuatan Buku Panduan ini dilaksanakan di ruang keuangan Bidkeu. *Action Leader* dan *tim efektif* membuat Buku Panduan Sistem Penyimpanan Digital Perwabkeu.

Kesimpulan :

Kegiatan pembuatan Buku Panduan Sistem Penyimpanan Digital Perwabkeu berjalan dengan baik dan akan dilanjutkan keesokan hari.

Dokumentasi :



Tim Efektif dalam tahap penyusunan Buku Panduan Sistem Penyimpanan Digital Pertanggungjawaban Keuangan

Bandung, 9 Mei 2023

PESERTA PELATIHAN KEPEMIMPINAN ADMINISTRATOR,

A handwritten signature in black ink, appearing to read 'Elizabeth' with a small 'st' or similar mark above it.

ELIZABETH NOVRITA S.M.L.G. S.E
NOSIS 20230207021117

KEGIATAN HARI KE-21

Hari : Rabu

Tanggal : 10 Mei 2023

Kegiatan : Penyempurnaan Buku Panduan Sistem Penyimpanan Digital Perwabkeu

Kegiatan ini dilaksanakan pada hari Rabu 10 Mei 2023 pukul 09.00 – 12.00 Wib, *Action Leader* beserta *Tim efektif* melanjutkan penyempurnaan pembuatan Buku Panduan Sistem Penyimpanan Digital Perwabkeu.

Tujuan :

Untuk menghasilkan output dari Aksi Perubahan yaitu berupa Buku Panduan Sistem Penyimpanan Digital Perwabkeu.

Hasil Kegiatan :

- Kegiatan pembuatan Buku Panduan ini dilaksanakan di ruang keuangan Bidkeu. *Action Leader* dan *tim efektif* membuat Buku Panduan Sistem Penyimpanan Digital Perwabkeu.
- Draft buku panduan selesai disusun dan siap diajukan kepada *Mentor* untuk koreksi

Kesimpulan :

Kegiatan pembuatan Buku Panduan Sistem Penyimpanan Digital Perwabkeu telah disusun dengan baik dan akan digunakan untuk proses sosialisasi setelah mendapatkan persetujuan *Mentor*.

Dokumentasi :



Tim Efektif dalam tahap penyempurnaan penyusunan Buku Pedoman kelengkapan administrasi pertanggungjawaban keuangan

Bandung, 10 Mei 2023

PESERTA PELATIHAN KEPEMIMPINAN ADMINISTRATOR,

ELIZABETH NOVRYTA S.M.L.G. S.E
NOSIS 20230207021117

KEGIATAN HARI KE-22

Hari : Kamis

Tanggal : 11 Mei 2023

Kegiatan : Pembuatan Ceklist Kelengkapan Perwabkeu dengan Tim Efektif

Kegiatan ini dilaksanakan pada setelah selesai apel pagi pukul 09.00 s.d. 13.00 WIB. *Action Leader* dan *Tim Efektif* membuat ceklist kelengkapan pertanggungjawaban keuangan

Tujuan :

Untuk menghasilkan output dari aksi perubahan yaitu ceklist kelengkapan pertanggungjawaban keuangan dalam penyusunan pertanggungjawaban keuangan pada Bidkeu Polda Jawa Barat.

Hasil Kegiatan :

- *Action Leader* bersama *Tim Efektif* membuat Ceklist kelengkapan pertanggungjawaban keuangan untuk belanja barang yang terbagi menjadi beberapa jenis.
- Ceklist kelengkapan pertanggungjawaban keuangan ini dibuat sebagai alat bantu dalam pengecekan perwabkeu yang masuk sehingga mempermudah pelaksanaan pekerjaan verifikasi perwabkeu kegiatan dan penyimpanan dalam Sistem Penyimpanan Digital Perwabkeu.

Kesimpulan :

Ceklist kelengkapan pertanggungjawaban keuangan ini baru dibuat sebagian dan akan dilanjutkan besok pagi.

Dokumentasi :



Bandung, 11 Mei 2023

PESERTA PELATIHAN KEPEMIMPINAN ADMINISTRATOR,

ELIZABETH NOVRITA S.M.L.G, S.E

NOSIS 20230207021117

KEGIATAN HARI KE-23

Hari : Jumat

Tanggal : 12 Mei 2023

Kegiatan : Menyelesaikan Ceklist Kelengkapan Perwabkeu dengan *Tim Efektif*

Kegiatan ini dilaksanakan pada setelah selesai apel pagi pukul 09.00 s.d. 11.30 WIB. *Action Leader* dan *Tim Efektif* menyelesaikan pembuatan Ceklist kelengkapan pertanggungjawaban keuangan.

Hasil Kegiatan :

- Draft Ceklist kelengkapan perwabkeu sudah siap diajukan untuk dikoreksi oleh *Mentor*;

Kesimpulan :

Proses penyusunan Ceklist kelengkapan perwabkeu telah diselesaikan dan dalam proses koreksi Pimpinan yaitu Kabidkeu Polda Jawa Barat.

Dokumentasi :



Anggota Tim Efektif menyempurnakan penyusunan Ceklist kelengkapan perwabkeu.



Action Leader berkoordinasi dengan Tim IT dalam menyempurnakan penyusunan Ceklist kelengkapan perwabkeu.dalam bentuk digital

Bandung, 12 Mei 2023

PESERTA PELATIHAN KEPEMIMPINAN ADMINISTRATOR,

A handwritten signature in black ink, appearing to read 'Elizabeth' with a stylized flourish and a small 'st' or 's' at the end.

ELIZABETH NOVRITA S.M.L.G. S.E

NOSIS 20230207021117

KEGIATAN HARI KE-24

Hari : Sabtu

Tanggal : 13 Mei 2023

Kegiatan : Mengikuti Webinar dengan Tema Mahir Berbicara di Depan Umum : Teknik Dasar Public Speaking

Kegiatan ini dilaksanakan pada hari Sabtu 13 Mei 2023 pukul 10.00 – 12.00 melalui zoom di kediaman Action Leader. Webinar ini mengambil tema Mahir Berbicara di Depan Umum : Teknik Dasar Public Speaking.

Tujuan :

Untuk memenuhi salah satu persyaratan dalam pendidikan PKA Polri TA. 2023, kegiatan yang dilakukan ini dalam rangka menambah kemampuan peserta didik PKA Polri TA. 2023.

Hasil Kegiatan :

Dalam webinar ini diperoleh pelajaran bagaimana cara berbicara di depan umum dengan baik dan hal apa saja yang harus disiapkan oleh pembicara sebelum berbicara dalam suatu acara.

Kesimpulan :

Proses pelaksanaan webinar berjalan dengan lancar dari awal sampai akhir webinar.

Dokumentasi :

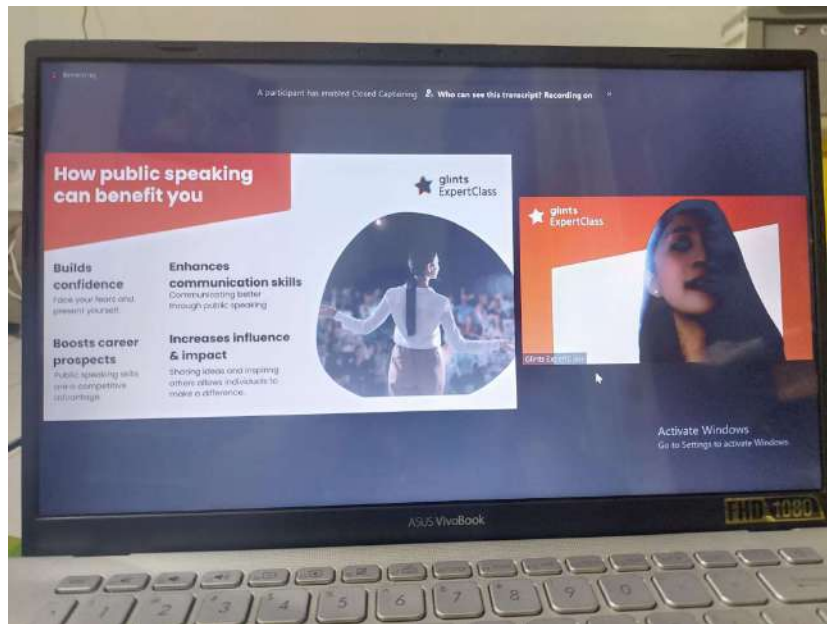
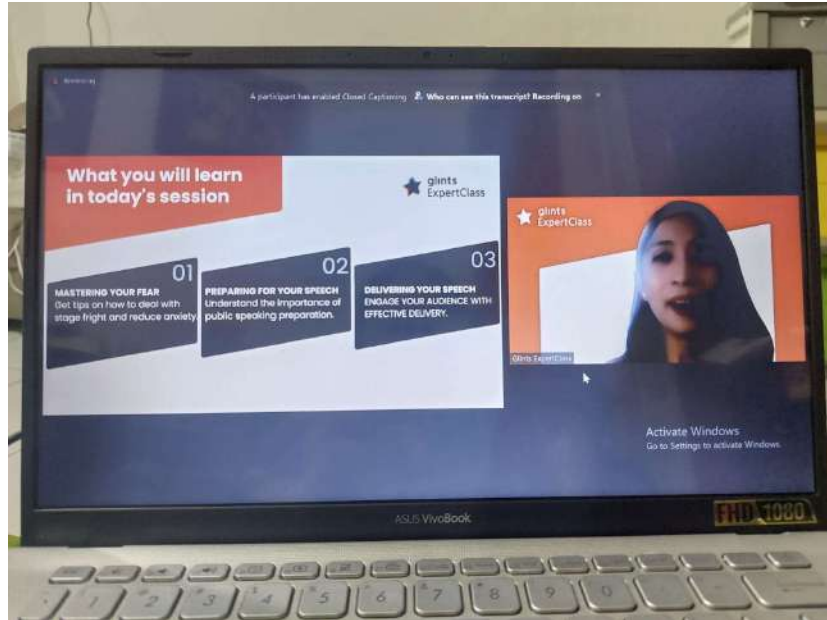

Action Leader mengikuti Webinar Mahir Berbicara di Depan Umum yang dilaksanakan oleh Glints Expertise

Kegiatan	:	Pembuatan Laporan Minggu ke III dan penyempurnaan Laporan Harian
-----------------	----------	---

Kegiatan ini dilaksanakan pada hari Sabtu 13 Mei 2023 pukul 12.00 – 13.00 Wib, *Action Leader* membuat laporan minggu ke III dan penyempurnaan laporan harian yang dilaksanakan pada tanggal 8 -12 Mei 2023.

Tujuan :

Untuk menjelaskan kegiatan yang dilakukan dalam implementasi aksi perubahan yang dilaksanakan.

Hasil Kegiatan :

Pada minggu ini dilaksanakan pembuatan Aplikasi Sistem Penyimpanan Digital Perwabkeu, Buku Panduan, dan Ceklist Kelengkapan Perwabkeu.

Kesimpulan :

Pembuatan Laporan Mingguan dan penyempurnaan laporan harian telah dilaksanakan dengan baik.

Dokumentasi :

LOG ACTIVITY MINGGU KE-3
PESERTA PELATIHANPEMIMPINAN ADMINISTRATOR

Nama Peserta : ELIZABETH NOVRITA S.M.L.G. S.E
Instansi : Bidkeu Polda Jawa Barat
Topik Aksi Perubahan : Digitalisasi Pertanggungjawaban Keuangan Melalui Sistem Penyimpanan Digital Perwabkeu (SI-PADIKU) Bidkeu Polda Jawa Barat

No.	Hari, Tanggal	Kegiatan	Jam Kerja	Output
1.	Senin, 8 Mei 2023	- Koordinasi Pembuatan Aplikasi Sistem Penyimpanan Digital Perwabkeu dengan Tim IT	08.30-12.00	Foto
		- Koordinasi dengan Mentor tentang pelaksanaan Aksi Perubahan	13.00-14.00	Foto
2	Selasa, 9 Mei 2023	- Pembuatan Buku Panduan bersama Tim Efektif	09.00-12.00	Foto Buku Panduan
3	Rabu, 10 Mei 2023	Penyempurnaan Buku Panduan Sistem Penyimpanan Digital Perwabkeu	09.00-12.00	Foto Buku Panduan
4	Kamis, 11 Mei 2023	- Pembuatan Ceklist Kelengkapan Perwabkeu dengan Tim Efektif	09.00-13.00	Foto, Ceklist
5	Jumat, 12 Mei 2023	- Menyelesaikan pembuatan Ceklist Kelengkapan Perwabkeu dengan Tim Efektif	09.00-11.30	Foto, Ceklist
6	Sabtu, 13 Mei 2023	- Pembuatan Laporan Mingguan	11.30-12.30	Laporan Mingguan

Bandung, 13 Mei 2023

MENTOR,

PESERTA PKA Polri,

HENI KRESNOWATI S.P. S.E., M.Si
KOMBES POL NRP 70060457

ELIZABETH NOVRITA S.M.L.G. S.E
NOSIS 20230207021117

Draft Laporan Minggu Ke VIII

Bandung, 13 Mei 2023

PESERTA PELATIHAN KEPEMIMPINAN ADMINISTRATOR,



ELIZABETH NOVRITA S.M.L.G. S.E
NOSIS 20230207021117

LOG ACTIVITY
PESERTA PELATIHAN KEPEMIMPINAN ADMINISTRATOR

MINGGU KE-4



**DIGITALISASI PERTANGGUNGJAWABAN KEUANGAN
MELALUI SISTEM PENYIMPANAN DIGITAL PERWABKEU
(SI-PADIKU) BIDKEU POLDA JAWA BARAT**

Oleh :

ELIZABETH NOVRITA S.M.L.G, S.E
NOSIS : 20230207021117

LEMBAGA PENDIDIKAN DAN PELATIHAN POLRI
PUSAT PENDIDIKAN ADMINISTRASI
BANDUNG
2023

LOG ACTIVITY MINGGU KE-4
PESERTA PELATIHAN KEPEMIMPINAN ADMINISTRATOR

Nama Peserta : ELIZABETH NOVRITA S.M.L.G, S.E
 Instansi : Bidkeu Polda Jawa Barat
 Topik Aksi Perubahan : Digitalisasi Pertanggungjawaban Keuangan Melalui Sistem Penyimpanan Digital Perwabkeu (SI-PADIKU) Bidkeu Polda Jawa Barat

No.	Hari, Tanggal	Kegiatan	Jam Kerja	Output
1.	Senin, 15 Mei 2023	- Koordinasi dengan Mentor tentang pelaksanaan Aksi Perubahan	13.00-14.00	Foto
		- Penggandaan SOP dan Buku Pedoman	14.15-15.00	Foto
2	Selasa, 16 Mei 2023	- Coaching dengan Coach melalui <i>Zoom Meeting</i>	09.00-10.00	Foto
		- Koordinasi dengan Tim Efektif terkait output Aksi Perubahan.	11.00-12.00	Foto
3	Rabu, 17 Mei 2023	- Koordinasi dengan Kasubbag Renmin terkait output Aksi Perubahan.	09.00-11.00	Foto
		- Koordinasi dengan Tim Teknis IT untuk kelengkapan menu pada SIPADIKU	13.00-14.00	Foto
4	Kamis, 18 Mei 2023	LIBUR HARI RAYA KENAIKAN ISA ALMASIH		
5	Jumat, 19 Mei 2023	- Koordinasi dengan Mentor terkait perencanaan pelaksanaan sosialisasi aksi perubahan	09.00-11.00	Foto, SOP, Buku Panduan
6	Sabtu, 20 Mei 2023	- Pembuatan Laporan Mingguan	09.00-11.00	Laporan Mingguan

Bandung, 20 Mei 2023

MENTOR,



HENI KRESNOWATI S.P., S.E., M.Si
KOMBES POL NRP 70060457

PESERTA PKA Polri,



ELIZABETH NOVRIITA S.M.L.G., S.E
NOSIS 20230207021117

LOG ACTIVITY HARIAN
PESERTA PELATIHAN KEPEMIMPINAN ADMINISTRATOR (PKA)
MINGGU KE-4

KEGIATAN HARI KE-26

Hari : Senin

Tanggal : 15 Mei 2023

Kegiatan 1 : Koordinasi dengan *Mentor* tentang pelaksanaan Aksi Perubahan

Kegiatan ini dilaksanakan pada pukul 13.00 s.d. 14.00 WIB, bertempat di ruang Kerja Kabidkeu Polda Jawa Barat. *Action Leader* menyampaikan laporan dan berkonsultasi dengan *Mentor* tentang kegiatan Aksi Perubahan yang sudah dilaksanakan dan akan dilaksanakan, meliputi proses pengesahan SOP dan pembuatan Buku Panduan Sistem Penyimpanan Digital Pertanggungjawaban Keuangan.

Tujuan :

- ❖ Melaporkan dan menyampaikan kegiatan Aksi Perubahan yang telah dilaksanakan.
- ❖ Untuk mendapatkan arahan dalam melanjutkan Aksi Perubahan.

Hasil Kegiatan :

- ❖ *Action Leader* menyampaikan :
 - ❖ Bahwa saat ini SOP yang diajukan masih dalam tahap mendapatkan pengesahan dari Pimpinan;

- ❖ Bahwa setelah disusunnya SOP telah dilanjutkan dengan pembuatan Buku Panduan sesuai dengan Peraturan terbaru yang berlaku dalam Keuangan.
- ❖ *Mentor* menyampaikan :
 - ❖ Agar *Action Leader* tetap mematuhi jadwal/milestone yang telah dibuat agar seluruh tahapan dapat dilaksanakan sesuai waktu yang telah ditentukan dan memperoleh hasil yang optimal.
 - ❖ Agar *Action Leader* Bersama *Tim Efektif* mengecek kembali SOP dan Buku Panduan sebelum diperbanyak.

Kesimpulan :

Mentor sangat mendukung dalam proses pelaksanaan Aksi Perubahan dan mengingatkan *Action Leader* agar memeriksa kembali SOP dan Buku Panduan sebelum diperbanyak dan mematuhi *milestone* pelaksanaan Aksi Perubahan ini.

Dokumentasi :



Action Leader laporan kepada *Mentor* mengenai perkembangan pelaksanaan Aksi Perubahan

Kegiatan 2 Peggandaan SOP dan Buku Panduan yang akan disosialisasikan

Kegiatan ini dilaksanakan pada pukul 14.15 s.d. 15.00 WIB. *Action Leader* bersama *Tim Efektif* melakukan persiapan penggandaan SOP dan Buku Panduan dan dilakukan penjilidan untuk dibagikan kepada setiap Subbid, Subbag Renmin di Bidkeu Polda Jawa Barat dan operator Keuangan di jajaran Bidkeu Polda Jawa Barat sehingga dapat digunakan sebagai alat bantu/panduan dalam administrasi penyimpanan digital pertanggungjawaban keuangan.

Hasil Kegiatan :

SOP Pengelolaan Administrasi Pertanggungjawaban Keuangan Kontraktual Sumber Anggaran DIPA Satker dan Buku Panduan Sistem Penyimpanan Digital Keuangan (SI-PADIKU) telah diperbanyak untuk dapat dibagikan pada saat pelaksanaan sosialisasi.

Kesimpulan :

SOP dan Buku Panduan telah diperbanyak dan dijilid, siap untuk dibagikan kepada tiap Subbid, Subbag Renmin dan operator Keuangan di jajaran Polda Jawa Barat.

Dokumentasi :



SOP Digitalisasi Pertanggungjawaban Keuangan Belanja Kontraktual Sumber Anggaran DIPA Satker dan Buku Panduan Sistem Penyimpanan Digital Pertanggungjawaban Keuangan (SI-PADIKU) yang telah diperbanyak.

Bandung, 15 Mei 2023

PESERTA PELATIHAN KEPEMIMPINAN ADMINISTRATOR,

ELIZABETH NOVRITA S.M.L.G, S.E

NOSIS 20230207021117

KEGIATAN HARI KE-27

Hari : Selasa

Tanggal : 16 Mei 2023

Kegiatan 1 : Coaching melalui zoom

Kegiatan ini dilaksanakan pada hari Selasa 16 Mei 2023 pukul 09.00-10.00 Wib melalui media Zoom Meeting. Coach memberikan arahan untuk mempersiapkan video tutorial bagi peserta didik PKA Polri yang membuat Aksi Perubahan berupa aplikasi, untuk mengikuti seminar sebagai salah satu syarat dalam pendidikan PKA Polri, membuat Surat Pernyataan Keberlangsungan Aksi Perubahan yang ditandatangani oleh Mentor.

Tujuan :

Untuk setiap peserta didik melaksanakan tahapan pelaksanaan Aksi Perubahan sesuai dengan *milestone* yang telah dibuat saat pembuatan RAP dan setiap peserta didik mengikuti seminar yang merupakan salah satu tugas dalam pelatihan PKA Polri TA. 2023

Hasil Kegiatan :

- ❖ Dari hasil kegiatan ini, peserta didik sudah melaksanakan kegiatan sesuai dengan *milestone* pada RAP dan telah

mengikuti seminar sebagai salah satu tugas dalam pelatihan PKA Polri TA. 2023.

Kesimpulan :

Kegiatan Coaching berjalan dengan baik dan peserta didik telah melaksanakan kegiatan Aksi Perubahan sesuai dengan sesuai dengan *milestone* pada RAP.

Dokumentasi :



Action Leader melaksanakan *Coaching* melalui *Zoom meeting*.

Kegiatan 2 : Koordinasi dengan *Tim Efektif* terkait *Output* Aksi Perubahan

Kegiatan ini dilaksanakan pada hari Selasa 16 Mei 2023 pukul 11.00 – 12.00 Wib, *Action Leader* beserta *Tim Efektif* melaksanakan pemeriksaan bahan terkait pelaksanaan Aksi Perubahan berupa Aplikasi SI-PADIKU, SOP, Buku Panduan dan Ceklist kelengkapan perwabkeu.

Tujuan :

Untuk pemeriksaan kembali output dari Aksi Perubahan yaitu berupa Aplikasi SI-PADIKU, SOP, Buku Panduan Sistem Penyimpanan Digital Pertanggungjawaban Keuangan (SI-PADIKU) dan Ceklist kelengkapan perwabkeu yang telah disusun.

Hasil Kegiatan :

- ❖ Dari hasil koordinasi ini, SOP tahapan digitalisasi pertanggungjawaban keuangan telah mendapatkan pengesahan Pimpinan, Buku Panduan telah selesai disusun dan Ceklist kelengkapan keuangan telah selesai dibuat.

Kesimpulan :

Output aksi perubahan berupa SOP telah mendapatkan pengesahan Pimpinan, Buku pedoman dan Ceklist kelengkapan perwabkeu telah disusun dan diselesaikan dengan baik dan akan digunakan untuk proses sosialisasi.

Dokumentasi :



Koordinasi dengan *Tim Efektif* terkait output Aksi Perubahan.

Bandung, 16 Mei 2023

PESERTA PELATIHAN KEPEMIMPINAN ADMINISTRATOR,

ELIZABETH NOVRITA S.M.L.G., S.E

NOSIS 20230207021117

KEGIATAN HARI KE-28

Hari : Rabu
Tanggal : 17 Mei 2023

Kegiatan 1 : Koordinasi dengan Kasubbag Renmin untuk mengirimkan nama-nama Operator SI-PADIKU Bidkeu Polda Jawa Barat

Kegiatan ini dilaksanakan pada hari Rabu 17 Mei 2023 pukul 09.00 – 11.00 Wib, *Action Leader* berkoordinasi dengan Kasubbag Renmin terkait pelaksanaan Aksi Perubahan berupa surat permintaan pengiriman nama operator keuangan jajaran Polda Jawa Barat.

Tujuan :

Adanya Operator Sistem Penyimpanan Digital Pertanggungjawaban Keuangan (SI-PADIKU) Bidkeu Polda Jawa Barat untuk masing-masing Satker dan Polres Jajaran Polda Jawa Barat.

Hasil Kegiatan :

- ❖ Dari hasil koordinasi ini, renmin akan membuat surat permintaan pengiriman nama operator keuangan jajaran Polda Jawa Barat.

Kesimpulan :

Surat permintaan pengiriman nama operator keuangan jajaran Polda Jawa Barat dalam proses.

Dokumentasi :



Koordinasi dengan Kasubbag Renmin terkait output Aksi Perubahan.

Kegiatan 2 : Koordinasi dengan Tim Teknis IT untuk kelengkapan menu pada SIPADIKU

Kegiatan ini dilaksanakan pada hari Rabu 17 Mei 2023 pukul 13.00 – 14.00 Wib, *Action Leader* berkoordinasi dengan Tim Teknis IT terkait penambahan kelengkapan menu pada aplikasi SIPADIKU.

Tujuan :

Adanya *folder* khusus pada Sistem Penyimpanan Digital Pertanggungjawaban Keuangan (SI-PADIKU) Bidkeu Polda Jawa Barat untuk masing-masing Satker dan Polres Jajaran Polda Jawa Barat.

Hasil Kegiatan :

- ❖ Dari hasil koordinasi ini, tim teknis IT akan membuat *folder* untuk masing-masing satker jajaran Polda Jawa Barat.

Kesimpulan :

Proses pembuatan folder untuk masing-masing satker jajaran Polda Jawa Barat telah selesai ditambahkan.

Dokumentasi :

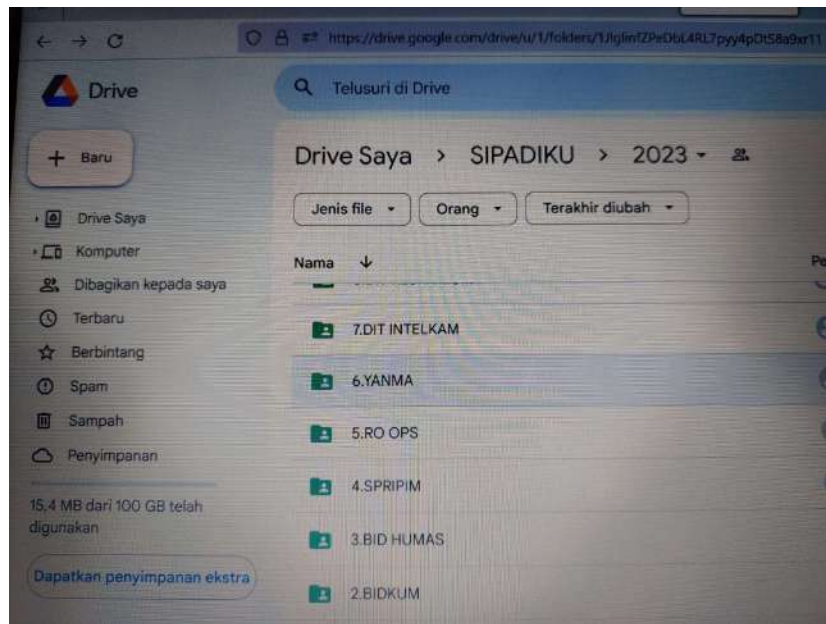

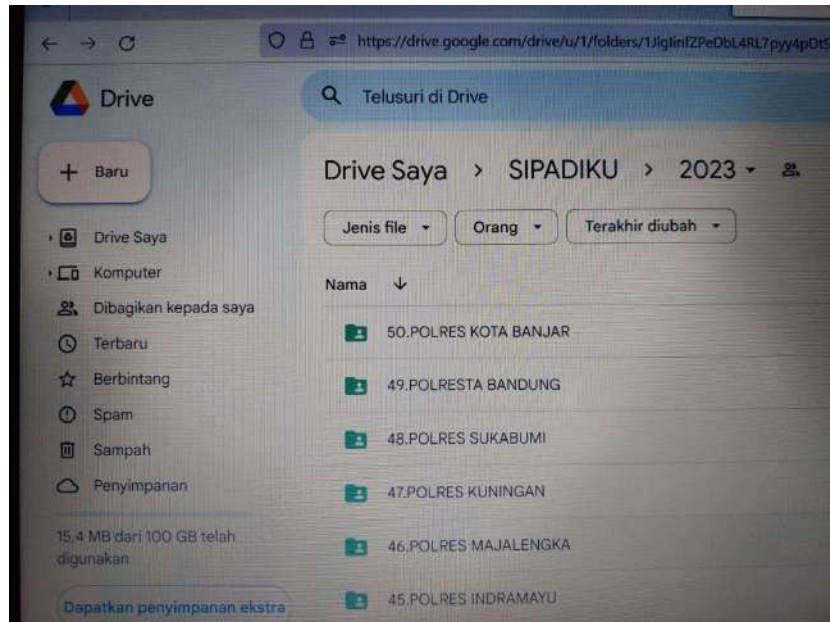

Proses penambahan folder masing-masing satker jajaran Polda Jawa Barat telah selesai ditambahkan

Bandung, 17 Mei 2023

PESERTA PELATIHAN KEPEMIMPINAN ADMINISTRATOR,

ELIZABETH NOVRITA S.M.L.G, S.E

NOSIS 20230207021117

KEGIATAN HARI KE-29

Hari : Kamis

Tanggal : 18 Mei 2023

Kegiatan : LIBUR HARI RAYA KENAIKAN ISA ALMASIH

KEGIATAN HARI KE-30

Hari : Jumat

Tanggal : 19 Mei 2023

Kegiatan : Koordinasi kepada *Mentor* perihal perencanaan pelaksanaan sosialisasi Aksi Perubahan

Kegiatan ini dilaksanakan pada setelah selesai apel pagi pukul 09.00 s.d. 11.00 WIB. *Action Leader* berkoordinasi dengan *Mentor* perihal pelaksanaan sosialisasi Aksi Perubahan yang akan dilaksanakan minggu depan.

Tujuan :

Untuk merencanakan pelaksanaan sosialisasi aksi perubahan yaitu sosialisasi aplikasi SI-PADIKU, SOP Digitalisasi pertanggungjawaban keuangan dan Buku Panduan.

Hasil Kegiatan :

❖ *Action Leader* menyampaikan :

- Bahwa sesuai *Milestone* maka sosialisasi Aplikasi SI-PADIKU, SOP Digitalisasi dan Buku Panduan akan dilaksanakan pada minggu depan.
- Teknis pelaksanaan sosialisasi akan dilakukan dengan mengundang para Kaur Keu/Kasi Keu dan Operator Keuangan ke Bidkeu Polda Jawa Barat agar dapat diberikan penjelasan mengenai aplikasi SI-PADIKU, SOP digitalisasi pertanggungjawaban keuangan dan Buku Panduan.
- Penggandaan SOP digitalisasi pertanggungjawaban keuangan dan Buku Panduan telah selesai dilaksanakan.

❖ *Mentor* menyampaikan :

- Pada saat pelaksanaan kegiatan sosialisasi agar selalu mempedomani *milestone* Aksi Perubahan.
- Supaya semua bahan-bahan yang diperlukan agar dipersiapkan dengan baik.

Kesimpulan :

Pelaksanaan sosialisasi akan dilaksanakan dengan cara mengundang Kaur Keu/Kasi Keu dan Operator jajaran Polda Jawa Barat ke Bidkeu Polda Jawa Barat..

Dokumentasi :



Action Leader koordinasi kepada *Mentor* terkait perencanaan pelaksanaan sosialisasi Aksi Perubahan.

Bandung, 17 Mei 2023

PESERTA PELATIHAN KEPEMIMPINAN ADMINISTRATOR,

A handwritten signature in black ink, appearing to read 'Elizabeth' with a small star-like mark above the 'y'.

ELIZABETH NOVRITA S.M.L.G, S.E

NOSIS 20230207021117

KEGIATAN HARI KE-31

Hari : Sabtu

Tanggal : 20 Mei 2023

Kegiatan	: Pembuatan Laporan Minggu ke IV dan penyempurnaan Laporan Harian
-----------------	--

Kegiatan ini dilaksanakan pada hari Sabtu 20 Mei 2023 pukul 09.00 – 11.00 Wib, *Action Leader* membuat laporan minggu ke IV dan penyempurnaan laporan harian yang dilaksanakan pada tanggal 15 Mei – 19 Mei 2023.

Tujuan :

Untuk menjelaskan kegiatan yang dilakukan dalam implementasi aksi perubahan yang dilaksanakan

Hasil Kegiatan :

Pada minggu ini dilaksanakan pengesahan SOP Digitalisasi Pertanggungjawaban Keuangan Belanja Barang Kontraktual Sumber Anggaran DIPA Satker, penggandaan SOP dan Buku Panduan.

Kesimpulan :

Pembuatan Laporan Mingguan dan penyempurnaan laporan harian telah dilaksanakan dengan baik

Dokumentasi :

LOG AC...ITY MINGGU KE-4 PESERTA PELATIHAN KEPEMIMPINAN ADMINISTRATOR

Nama Peserta : ELIZABETH NOVRITA S.M.L.G, S.E
Instansi : Bidkes Polda Jawa Barat
Topik Aksi Perubahan : Digitalisasi Pertanggungjawaban Keuangan Melalui Sistem Penyimpanan Digital Peryabkes (SI-PADIKU) Bidkes Polda Jawa Barat

No.	Hari, Tanggal	Kegiatan	Jam Kerja	Output
1.	Senin, 15 Mei 2023	- Koordinasi dengan Mentor tentang pelaksanaan Aksi Perubahan	13.00-14.00	Foto
		- Penggabungan SOP dan Buku Panduan	14.15-15.00	Foto
2	Selasa, 16 Mei 2023	- Coaching dengan Coach melalui Zoom Meeting	09.00-10.00	Foto
3	Rabu, 17 Mei 2023	- Koordinasi dengan Tim Efektif terkait output Aksi Perubahan	11.00-12.00	Foto
		- Koordinasi dengan Kasubag Berman terkait output Aksi Perubahan	09.00-11.00	Foto
4	Kamis, 18 Mei 2023	- Koordinasi dengan Tim Teknis IT untuk kelengkapan menu pada SIPADIKU	13.00-14.00	Foto
		LIBUR HARI RAYA KENAIKAN ISA ALMASIH		
5	Jumat, 19 Mei 2023	- Koordinasi dengan Mentor terkait perencanaan pelaksanaan sosialisasi aksi perubahan	09.00-11.00	Foto, SOP, Buku, Panduan
6	Sabtu, 20 Mei 2023	- Pembuatan Laporan Mingguan	09.00-11.00	Laporan Mingguan

Bandung, 20 Mei 2023

MENTOR,

PESERTA PKA Polri,

HENI KRESNOWATI S.P., S.E., M.Si
KOMBES POL NRP 70060457

ELIZABETH NOVRITA S.M.L.G, S.E
NOSIS 20230207021117

Draft Laporan Minggu Ke IV

Bandung, 20 Mei 2023

PESERTA PELATIHAN KEPEMIMPINAN ADMINISTRATOR,

ELIZABETH NOVRITA S.M.L.G, S.E

NOSIS 20230207021117

LOG ACTIVITY
PESERTA PELATIHAN KEPEMIMPINAN ADMINISTRATOR

MINGGU KE-5



**DIGITALISASI PERTANGGUNGJAWABAN KEUANGAN
MELALUI SISTEM PENYIMPANAN DIGITAL PERWABKEU
(SI-PADIKU) BIDKEU POLDA JAWA BARAT**

Oleh :

ELIZABETH NOVRITA S.M.L.G, S.E
NOSIS : 20230207021117

**LEMBAGA PENDIDIKAN DAN PELATIHAN POLRI
PUSAT PENDIDIKAN ADMINISTRASI
BANDUNG
2023**

LOG ACTIVITY MINGGU KE-5
PESERTA PELATIHAN KEPEMIMPINAN ADMINISTRATOR

Nama Peserta : ELIZABETH NOVRITA S.M.L.G, S.E
Instansi : Bidkeu Polda Jawa Barat
Topik Aksi Perubahan : Digitalisasi Pertanggungjawaban Keuangan Melalui Sistem Penyimpanan Digital Perwabkeu (SI-PADIKU) Bidkeu Polda Jawa Barat

No.	Hari, Tanggal	Kegiatan	Jam Kerja	Output
1.	Senin, 22 Mei 2023	- Koordinasi dengan tim efektif untuk persiapan sosialisasi	10.00-11.30	Foto
2	Selasa, 23 Mei 2023	- Ujicoba dan simulasi aplikasi SI-PADIKU oleh Action Leader dan user	10.00-11.00	Foto, aplikasi
3	Rabu, 24 Mei 2023	- Sosialisasi aplikasi SI-PADIKU dan penyerahan Buku Panduan kepada Kaur Keu dan Operator keuangan Satker Polda dan Polres jajaran Polda Jawa Barat.	09.00-10.30	Foto, absensi
4	Kamis, 25 Mei 2023	- Laporan kepada Mentor terkait hasil pelaksanaan sosialisasi	09.00-10.30	Foto,
5	Jumat, 26 Mei 2023	- Implementasi sistem kepada Staf Keuangan satker Polda Jawa Barat	09.00-10.00	Foto,
6	Sabtu, 27 Mei 2023	- Pembuatan Laporan Mingguan	09.00-11.00	Laporan Mingguan

MENTOR,



HENI KRESNOWATI S.P., S.E., M.Si
KOMBES POL NRP 70060457

Bandung, 27 Mei 2023

PESERTA PKA Polri,



ELIZABETH NOVRITA S.M.L.G., S.E
NOSIS 20230207021117

LOG ACTIVITY HARIAN
PESERTA PELATIHAN KEPEMIMPINAN ADMINISTRATOR (PKA)
MINGGU KE-5

KEGIATAN HARI KE-33

Hari : Senin

Tanggal : 22 Mei 2023

Kegiatan : Koordinasi dengan tim efektif untuk persiapan sosialisasi

Kegiatan ini dilaksanakan pada pukul 10.00 s.d. 11.30 WIB, bertempat di ruang Keuangan Bidkeu Polda Jawa Barat. *Action Leader* melaksanakan koordinasi dengan tim efektif.

Tujuan :

- ❖ Untuk mempersiapkan kegiatan sosialisasi aplikasi Sistem Penyimpanan Digital Pertanggungjawaban keuangan (SI-PADIKU) Bidkeu Polda Jawa Barat.

Hasil Kegiatan :

- ❖ Terlaksananya persiapan kegiatan sosialisasi aplikasi Sistem Penyimpanan Digital Pertanggungjawaban Keuangan (SI-PADIKU) Bidkeu Polda Jawa Barat.

Kesimpulan :

- ❖ Tim Efektif siap untuk melaksanakan kegiatan sosialisasi aplikasi Sistem Penyimpanan Digital Pertanggungjawaban Keuangan (SI-PADIKU) Bidkeu Polda Jawa Barat.

- ❖ Kegiatan sosialisasi aplikasi Sistem Penyimpanan Digital Pertanggungjawaban keuangan (SI-PADIKU) Bidkeu Polda Jawa Barat akan dilaksanakan pada hari Rabu tanggal 24 Mei 2023.

Dokumentasi :



Koordinasi bersama Tim Efektif sebelum pelaksanaan sosialisasi

Bandung, 22 Mei 2023

PESERTA PELATIHAN KEPEMIMPINAN ADMINISTRATOR,



ELIZABETH NOVRITA S.M.L.G, S.E

NOSIS 20230207021117

KEGIATAN HARI KE-34

Hari : Selasa

Tanggal : 23 Mei 2023

Kegiatan : Ujicoba dan simulasi aplikasi SI-PADIKU

Kegiatan ini dilaksanakan pada pukul 10.00 s.d. 11.00 WIB, bertempat di ruang keuangan Bidkeu Polda Jawa Barat. *Action Leader* melaksanakan ujicoba dan simulasi aplikasi SI-PADIKU sebelum pelaksanaan Sosialisasi.

Tujuan :

Untuk memastikan aplikasi Sistem Penyimpanan Digital Pertanggungjawaban Keuangan (SI-PADIKU) sudah siap untuk digunakan sebelum pelaksanaan Sosialisasi, jika ada koreksi dapat segera ditindaklanjuti oleh Tim Teknis IT.

Hasil Kegiatan :

- ❖ Aplikasi Sistem Penyimpanan Digital Pertanggungjawaban Keuangan (SI-PADIKU) sudah siap untuk digunakan dan disosialisasikan kepada para pengguna di jajaran Polda Jawa Barat.

Kesimpulan :

Ujicoba dan simulasi aplikasi Sistem Penyimpanan Digital Pertanggungjawaban Keuangan (SI-PADIKU) telah

dilaksanakan dengan baik dan sudah siap untuk di sosialisasikan kepada para pengguna di jajaran Polda Jawa Barat.

Dokumentasi :

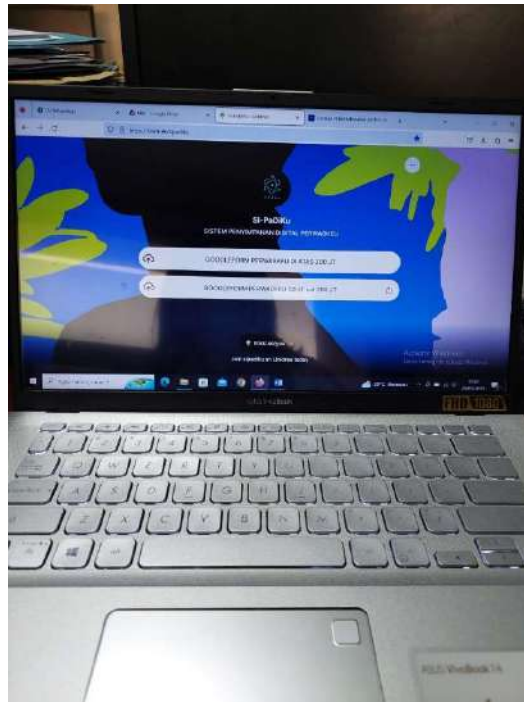





Ujicoba dan simulasi aplikasi SI-PADIKU sebelum disosialisasikan kepada pengguna di jajaran Polda Jawa Barat

Bandung, 23 Mei 2023

PESERTA PELATIHAN KEPEMIMPINAN ADMINISTRATOR,

ELIZABETH NOVRITA S.M.L.G. S.E

NOSIS 20230207021117

KEGIATAN HARI KE-35

Hari : Rabu
Tanggal : 24 Mei 2023

Kegiatan : Sosialisasi aplikasi SI-PADIKU dan penyerahan buku panduan kepada Kaur Keu dan Operator keuangan Satker Polda dan Polres jajaran Polda Jawa Barat

Kegiatan ini dilaksanakan pada pukul 09.00 s.d. 10.30 WIB, bertempat di Aula Jayagiri Grand Pasundan Convention Center. *Action Leader* melakukan sosialisasi kepada Kaur Keu dan Operator keuangan satker Polda dan Polres jajaran Polda Jawa Barat. Kegiatan sosialisasi aplikasi SI-PADIKU selain dihadiri oleh Kaur Keu dan Operator keuangan Satker dihadiri juga oleh Kabidkeu Polda Jawa Barat Kombes Pol Heni Kresnowati S.P, S.E., M.Si dan Kasubbag Akun Puskeu Polri AKBP Indra Rambitan, S.E.

Tujuan :

Untuk memberikan gambaran kepada Kaur Keu dan Operator dalam mengoperasikan aplikasi Sistem Penyimpanan Digital Pertanggungjawaban Keuangan (SI-PADIKU) dalam pelaksanaan tugas sehari-hari.

Hasil Kegiatan :

- ❖ Sosialisasi kepada Kaur Keu dan Operator Keuangan jajaran Polda Jawa Barat telah dilaksanakan dengan baik..

Kesimpulan :

Pelaksanaan sosialisasi aplikasi SI-PADIKU dan penyerahan Buku Panduan aplikasi SI-PADIKU kepada Kaur Keu dan Operator Keuangan telah dilaksanakan dengan baik.

Dokumentasi :









Sosialisasi aplikasi SI-PADIKU dan Penyerahan Buku Panduan kepada Kaur Keu dan Operator jajaran Polda Jawa

DAFTAR HADIR KEGIATAN SOSIALISASI SISTEM PENYIMPANAN DIGITAL PERTANGGUNGJAWABAN KEUANGAN (SI-PADIKU)
HARI: Rabu TANGGAL: 24 Mei 2013

NO	SATKER	NAMA	PANGKAT	JABATAN	TTD
1	SPRITM	DEWI R.W	BRPDA	PAMM	[Signature]
		UPADI D. SOLO M. SE	Panata Tk I	Kan. Kes	
2	ITWASDA	Sri Yulianti S	Pemula	Pam. Ke	[Signature]
		STAND R	PANASAS	KAN. KES	
3	BIRO OPS	REBN	BRPDA	CPAN	[Signature]
		FIRA HARINA	PERATA	KAN. KES	
4	BIRORENA	EVA AUDINA U	BRPTU	OPR	[Signature]
5	BIRO SDM	Suryah Nurlita	Pendah	Ramh Alun	[Signature]
		ANU Noviani S.	Brigadir	OPR	
6	BIRO LOGSTIK	R. Posilawati, SE	Perata I	Kan. Kes	[Signature]
		Dant	Brigada	Operasi	

NO	SATKER	NAMA	PANGKAT	JABATAN	TTD
7	DIT RESKRIMSUS	HERIY TULANTO SE	Perata I	KAND	[Signature]
		FAJAR LUBBATAU	BRPDA	OPR	
8	DIT RESKRIMUM	NANUNG K.	PTP	KAN. KES	[Signature]
		PIPIIT	Perata	OPR	
9	DIT MARKOBA	CHRISTOP B. TRIWANTO SE	Perata Tk I	KAN. KES	[Signature]
		Rizki H	BRPTU	OPR	
10	DIT INTELKAM	Maria Suci Dafni	Brigada	OPR	[Signature]
		ANIK F	Perata I	KAN. KES	
11	DIT LANTAS	ANIK	AKP	KAN. KES	[Signature]
		HARRIS	BRPTU	OPR	
12	DIT SAMAPTA	Mirah, S E	Panata Tk I	KAN. KES	[Signature]
		Fanz Harde	Brigada	OPR	

NO	SATKER	NAMA	PANGKAT	JABATAN	TTD
13	DIT BINMAS	M. (SDBAL	Perantara TK)	Kaur Telu	[Signature]
		YADI. AS	A. PAV	OPERATOR	
14	DIT PAM OBVIT	M. Yoga	BRITV	OPR	[Signature]
		INDRA	PENDA TRI	KAWRUKU	
15	DIT POLAIR	SUWARDI - S.H	AKP	KAWRUKU	[Signature]
		Agus SUGENG B	DAPTU	OPR	
16	SAT BRIMOB	Roni	IPDA	PAK SEL	[Signature]
		AKI	SHARIFA	OPR	
17	SPN CISARUA	Ayah S	PENDA J	KAWRUKU	[Signature]
		Agus S	PENDA	OPERATOR	

NO	SATKER	NAMA	PANGKAT	JABATAN	TTD
18	BIDOKKES	FAHOLI	PENATA	KAWRUKU	[Signature]
		WANDI PELANDAWA	PEN DA	OPERATOR	
19	BIDHUMAS	Ani	Pengantar	OPR	[Signature]
		Silvia Nur	AIPDA	PAMIN II	
20	BID PRGPAM	Eva Bahiah. SE. MCI	Perantara	Kawruku	[Signature]
		Lestari	AIPN	Operator	
21	BIDKEU	ELIZABETH AGUSTINA S SE	PENATA TR 1	KAWRUKU	[Signature]
		ARIES SURIA	PERANT	PERANT	
22	BID TIK	Ira Riana	IPDA	Kawruku	[Signature]
		Dikdik Mudianto		Operator	

NO	SATKER	NAMA	PANGKAT	JABATAN	TTD
23	BIDKUM	Faholi Wandi Pratama	PENSA	SA BIDKUM	
24	YANMA	Trotomy S Eprana	Pendidik Pengajar	Staf Tambah Guru	
25	RS. BHAYANGKARA SARTIKA ASH	Bungas Irena - Nur Dora - Desyona	DU DU	Uman Dap. Uman	DU DU
26	RS. BHAYANGKARA BOGOR	Etni Heriani Edwin Tegawanik	Per-DA Perawat	Uman Dap. Uman	DU DU
27	RS. BHAYANGKARA INDRAMAYU	Salman Al prisi Dwi Maranda	Alpda SU	Kaur ka Dap	DU DU

DAFTAR HADIR KEGIATAN SOSIALISASI SISTEM PENYIMPANAN DIGITAL PERTANGGUNGJAWABAN KEUANGAN (SP-PADIKU)

HARI: Rabu TANGGAL: 24 Mei 2023

NO	SATKER	NAMA	PANGKAT	JABATAN	TTD
1	POLRESTABES BANDUNG	ZUNDAWANGSIH, JH. MH.	KORPOL	Kon. Kom	
		RUMAHATI, ANI	BRIGADIER	Sikam	
2	POLRESTA BGR KOTA	IPKID IPDA-SAT	AKP	KASIBU	
		GIYANI, A	KAPITA	OPS-ELP	
3	POLRES BOGOR	Maryani	IPDA	KASIBU	
		Berandita	Brigadir	opr	
4	POLRES CIANJUR	Dr. Fawzi W. J. S.	IPKID	Kasibus	
		Sitiyana Haryanti	KAN	OPS-ELP	
5	POLRES SUKABUMI	Yudi Supriyadi	AKP	Kasibus	
		Hipoliti M	Brigadir	Ops	
6	POLRES SUKABUMI KOTA	Lina S. Rahmawati	Pada 761	Kasibus	
		Ilham Maulana S.	KAPITA	Kon. Sikam	

NO	SATKER	NAMA	PANGKAT	JABATAN	TTD
7	POLRESTA BANDUNG	Hendro	AKP	Ks. Kom	
		Yoga	Aipda	Ops	
8	POLRES PURWAKARTA	Pedi	Aipda	Kasibus	
9	POLRES KARAWANG	Alma	IPDA	Kon. Kom	
		Nyana	Brigadir	Ops	
10	POLRES SUBANG	DEDEH ROHAYATI	IPKID	KASIBU	
		DRY. A.S	BRIGADIER	OPS	
11	POLRES CIMAH	Ikman S	IPDA	Kasibus	
		Supri	Brigadir	ops	
12	POLRES SUMEDANG	IKIM	IPKID	Kasibus	
		Agus	BRIGADIER	Ops	

NO	SATKER	NAMA	PANGKAT	JABATAN	TTD
13	POLRES KUNINGAN	Dharmat.	IPW	Kasieku	[Signature]
		Edwar	BRIPKA	OPR	
14	POLRES MAJALENKA	Xyriel, Spt	IPPA	Kasieku	[Signature]
		Bano Supra	BARTU	Banah	
15	POLRES TASIKMALAYA KOTA	Sulastono	IPDA	Kasieku	[Signature]
		Mulio	IPDA	OPR	
16	POLRES TASIKMALAYA	Sapriano	IPDA	Kasieku	[Signature]
		Potanes	IPDA	Banah	
17	POLRES CIAMIS	Jasius B-	IPDA	Kasieku	[Signature]
		Angge P-	IPDA	OPR	

NO	SATKER	NAMA	PANGKAT	JABATAN	TTD
18	POLRES PANGANDARAN	Sutano	IPDA	Kasieku	[Signature]
		Dwi Dita A	IPDA	OPR	
19	POLRES BANJAR	Yosop C	IPDA	Kasieku	[Signature]
		Rizki Dec	IPDA	OPR	
20	POLRES GARUT	Moch Basir Miftaba	IPDA	Kasieku	[Signature]
		Purmanangan Malesy	IPDA	OPR Spt	
21	POLRES CIREBON KOTA	AB SUWARDI	IPDA	Kasieku	[Signature]
		ANS	IPDA	OPR	
22	POLRESTA CIREBON	Purandito Ito Spt	IPDA	Kasieku	[Signature]
		Umu Arif M	IPDA	OPR	
23	POLRES INDRAMAYU	KARSA	IPDA	Kasieku	[Signature]
		JOELUS .A	IPDA	OPR	

Bandung, 24 Mei 2023

PESERTA PELATIHAN KEPEMIMPINAN ADMINISTRATOR,

[Signature]

ELIZABETH NOVRITA S.M.L.G, S.E

NOSIS 20230207021117

KEGIATAN HARI KE-36

Hari : Kamis

Tanggal : 25 Mei 2023

Kegiatan : Laporan kepada Mentor terkait hasil pelaksanaan sosialisasi

Kegiatan ini dilaksanakan pada pukul 09.00 s.d. 10.30 WIB. *Action Leader* melaporkan kepada Mentor terkait hasil pelaksanaan sosialisasi.

Tujuan :

Untuk memberikan laporan kepada Mentor mengenai pelaksanaan kegiatan Sosialisasi Sistem Penyimpanan Digital Pertanggungjaaban Keuangan (SI-PADIKU) Bidkeu Polda Jawa Barat.

Hasil Kegiatan :

- ❖ Kegiatan sosialisasi berjalan dengan baik dan lancar, Mentor memberikan arahan agar segera menindaklanjuti hasil sosialisasi Sistem Penyimpanan Digital Keuangan Pertanggungjawaban Keuangan (SI-PADIKU) Bidkeu Polda Jawa Barat ke jajaran Polda Jawa Barat.

Kesimpulan :

Mentor memberikan arahan terkait tindak lanjut hasil sosialisasi Sistem Penyimpanan Digital Pertanggungjawaban Keuangan (SI-PADIKU) kepada jajaran Polda Jawa Barat.

Dokumentasi :



Action Leader melaporkan hasil sosialisasi aplikasi Sistem Penyimpanan Digital Pertanggungjawaban Keuangan (SI-PADIKU)

Bandung, 25 Mei 2023

PESERTA PELATIHAN KEPEMIMPINAN ADMINISTRATOR,

Handwritten signature of Elizabeth Novrita S.M.L.G, S.E.

ELIZABETH NOVRITA S.M.L.G, S.E

NOSIS 20230207021117

KEGIATAN HARI KE-37

Hari : Jumat

Tanggal : 26 Mei 2023

Kegiatan : Implementasi aplikasi Sistem Penyimpanan Digital Pertanggungjawaban Keuangan (SI-PADIKU)

Kegiatan ini dilaksanakan pada pukul 09.00 s.d. 10.00 WIB, bertempat di ruang kerja keuangan Bidkeu Polda Jawa Barat. *Action Leader* melakukan pengawasan implementasi kepada Staf keuangan satker jajaran Polda Jawa Barat melalui aplikasi whatsapp.

Tujuan :

- Untuk mengetahui sejauhmana implementasi Sistem Penyimpanan Digital Pertanggungjawaban Keuangan (SI-PADIKU) dapat digunakan oleh satker dan polres jajaran Polda Jawa Barat.
- Agar Sistem Penyimpanan Digital Pertanggungjawaban Keuangan (SI-PADIKU) dapat digunakan oleh satker dan polres jajaran Polda Jawa Barat sesuai dengan kebutuhan.

Hasil Kegiatan :

- ❖ Satker dan Polres jajaran Polda Jawa Barat telah memahami cara pengisian dalam Sistem Penyimpanan Digital Pertanggungjawaban Keuangan (SI-PADIKU).

Kesimpulan :

- Penginputan Sistem Penyimpanan Digital Pertanggungjawaban Keuangan (SI-PADIKU) berjalan dengan lancar.

Dokumentasi :

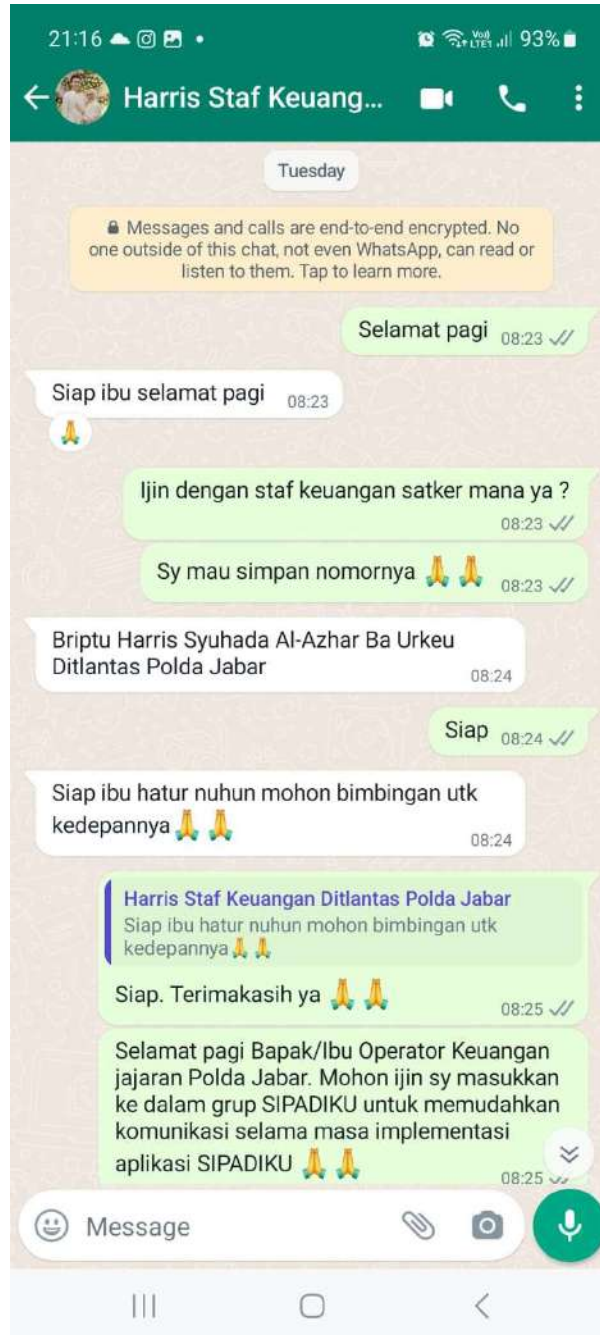



21:16

93%

Harris Staf Keuang...



BUKU PANDUAN
SISTEM PENYIMPANAN DIGITAL
PERTANGGUNGJAWABAN KEUANGAN
BUKU PANDUAN SIPADIKU
NEW_230530_082153.pdf
32 pages • 1.0 MB • PDF

Siap ibu sama 😊 08:25

Ijin mengirimkan link yg sdh dikrm ke para bendahara 08:25 ✓✓

Siap ibu disave fielenya 08:25



10.DIT LANTAS - Google Drive
drive.google.com
https://drive.google.com/drive/folders/1L0tTAozxPWj0WcNmWZ0Z5_OzigDiEF79?usp=sharing

Siap. Terimakasih 🙏🙏🙏 08:26 ✓✓

Siap bu nnti di isi stlh giat di lt.4 08:35

Siap. Hatur nuhun ya 🙏🙏🙏 08:36 ✓✓

Siap ibu sawangsulna 🙏😊 08:41

Message



Semua aris isi sama bu file zip digabungkan 17mb

Jangan atuh kasep

File zip.gabungan 1x di google drive

Pling satu persatu bu pdf nya

Oh yg google drive

Di google form hrs satu2 dokumennya

Siap bu paham



Koordinasi hasil *implementasi* aplikasi SI-PADIKU pada salah satu operator keuangan di satker jajaran Polda Jawa Barat

Bandung, 26 Mei 2023

PESERTA PELATIHAN KEPEMIMPINAN ADMINISTRATOR,

ELIZABETH NOVRITA S.M.L.G., S.E

NOSIS 20230207021117

KEGIATAN HARI KE-38

Hari : Sabtu

Tanggal : 27 Mei 2023

Kegiatan : Pembuatan Laporan Minggu ke V dan penyempurnaan Laporan Harian

Kegiatan ini dilaksanakan pada hari Sabtu 27 Mei 2023 pukul 09.00 – 11.00 Wib, Action Leader membuat laporan minggu ke V dan penyempurnaan laporan harian yang dilaksanakan pada tanggal 22 Mei – 27 Mei 2023.

Tujuan :

Untuk menjelaskan kegiatan yang dilakukan dalam implementasi aksi perubahan yang dilaksanakan.

Hasil Kegiatan :

Pada minggu ini dilaksanakan simulasi dan ujicoba aplikasi Sistem Penyimpanan Digital Pertanggungjawaban Keuangan (SI-PADIKU), sosialisasi aplikasi SI-PADIKU beserta Buku Panduan dan implementasi aplikasi SI-PADIKU.

Kesimpulan :

Pembuatan Laporan Mingguan dan penyempurnaan laporan harian telah dilaksanakan dengan baik.

Dokumentasi :

LOG *ACTIVITY* MINGGU KE-5
PESERTA PELATIHAN KEPEMIMPINAN ADMINISTRATOR

Nama Peserta : ELIZABETH NOVRIITA S.M.L.G, S.E
Instansi : Bidkeu Polda Jawa Barat
Topik Aksi Perubahan : Digitalisasi Pertanggungjawaban Keuangan Melalui Sistem Penyimpanan Digital Perwabkeu (SI-PADIKU) Bidkeu Polda Jawa Barat

No	Hari, Tanggal	Kegiatan	Jam Kerja	Output
1.	Senin, 22 Mei 2023	- Koordinasi dengan tim efektif untuk persiapan sosialisasi	10.00-11.30	Foto
2	Selasa, 23 Mei 2023	- Ujicoba dan simulasi aplikasi SI-PADIKU oleh Action Leader dan user	10.00-11.00	Foto, aplikasi
3	Rabu, 24 Mei 2023	- Sosialisasi aplikasi SI-PADIKU dan penyerahan Buku Panduan kepada Kaur Keu dan Operator keuangan Satker, Polda dan Polres jajaran Polda Jawa Barat.	09.00-10.30	Foto, absensi.
4	Kamis, 25 Mei 2023	- Laporan kepada Mentor terkait hasil pelaksanaan sosialisasi	09.00-10.30	Foto.
5	Jumat, 26 Mei 2023	- Implementasi sistem kepada Staf Keuangan satker Polda Jawa Barat	09.00-10.00	Foto.
6	Sabtu, 27 Mei 2023	- Pembuatan Laporan Mingguan	09.00-11.00	Laporan Mingguan

Bandung, 27 Mei 2023
MENTOR, PESERTA PKA Polri,

HENI KRESNOWATI S.P, S.E., M.Si
KOMBES POL NRP 70060457

ELIZABETH NOVRIITA S.M.L.G, S.E
NOSIS 20230207021117

Draft Laporan Minggu Ke V

Bandung, 27 Mei 2023
PESERTA PELATIHAN KEPEMIMPINAN ADMINISTRATOR,



ELIZABETH NOVRIITA S.M.L.G, S.E
NOSIS 20230207021117

LOG ACTIVITY
PESERTA PELATIHAN KEPEMIMPINAN ADMINISTRATOR

MINGGU KE-6



**DIGITALISASI PERTANGGUNGJAWABAN KEUANGAN
MELALUI SISTEM PENYIMPANAN DIGITAL PERWABKEU
(SI-PADIKU) BIDKEU POLDA JAWA BARAT**

Oleh :

ELIZABETH NOVRITA S.M.L.G, S.E
NOSIS : 20230207021117

**LEMBAGA PENDIDIKAN DAN PELATIHAN POLRI
PUSAT PENDIDIKAN ADMINISTRASI
BANDUNG
2023**

LOG ACTIVITY MINGGU KE-6
PESERTA PELATIHAN KEPEMIMPINAN ADMINISTRATOR

Nama Peserta : ELIZABETH NOVRIITA S.M.L.G, S.E
 Instansi : Bidkeu Polda Jawa Barat
 Topik Aksi Perubahan : Digitalisasi Pertanggungjawaban Keuangan Melalui Sistem Penyimpanan Digital Perwabkeu (SI-PADIKU) Bidkeu Polda Jawa Barat

No.	Hari, Tanggal	Kegiatan	Jam Kerja	Output
1.	Senin, 29 Mei 2023	- Implementasi penggunaan aplikasi SI-PADIKU pada satker dan polres jajaran Polda Jawa Barat.	10.00-11.00	Foto
2	Selasa, 30 Mei 2023	- Implementasi penggunaan aplikasi SI-PADIKU pada satker dan polres jajaran Polda Jawa Barat..	10.00-11.00	Foto
3	Rabu, 31 Mei 2023	- Implementasi penggunaan aplikasi SI-PADIKU pada satker dan polres jajaran Polda Jawa Barat..	10.00-11.00	Foto
		- Laporan kepada Mentor pelaksanaan implementasi aplikasi SI-PADIKU	13.00-13.30	Foto
4	Kamis, 1 Juni 2023	LIBUR HARI LAHIR PANCASILA		
5	Jumat, 2 Juni 2023	- CUTI BERSAMA HARI RAYA WAISAK		
6	Sabtu, 3 Juni 2023	- Pembuatan Laporan Mingguan	09.00-11.00	Laporan Mingguan

Bandung, 3 Juni 2023

PESERTA PKA Polri,



ELIZABETH NOVRITA S.M.L.G, S.E
NOSIS 20230207021117

MENTOR,



HENI KRESNOWATI S.P, S.E., M.Si
KOMBES POL NRP 70060457

LOG ACTIVITY HARIAN
PESERTA PELATIHAN KEPEMIMPINAN ADMINISTRATOR (PKA)
MINGGU KE-6

KEGIATAN HARI KE-40

Hari : Senin

Tanggal : 29 Mei 2023

Kegiatan : Implementasi penggunaan aplikasi SI-PADIKU pada satker dan polres jajaran Polda Jawa Barat

Kegiatan ini dilaksanakan pada pukul 10.00 s.d. 11.00 WIB, bertempat di ruang Aula Bidkeu Polda Jawa Barat. *Action Leader* melakukan asistensi kepada personel atau pelaksana kegiatan di satker jajaran Polda Jawa Barat dalam penggunaan aplikasi SI-PADIKU.

Tujuan :

- ❖ Untuk mengetahui sejauh mana aksi perubahan dilaksanakan oleh Pelaksana kegiatan yang akan menyusun pertanggungjawaban keuangan secara digital di jajaran Polda Jawa Barat.

Hasil Kegiatan :

- ❖ Asistensi kepada pelaksana kegiatan dilakukan untuk melihat dan menjelaskan kepada personel yang akan menyusun perwabkeu dengan menggunakan buku panduan yang ada dan untuk mengecek apakah proses

penyusunan perwabkeu secara digital telah sesuai dengan SOP yang disusun.

Kesimpulan :

Pelaksanaan asistensi dan implementasi dilaksanakan dengan baik.

Dokumentasi :

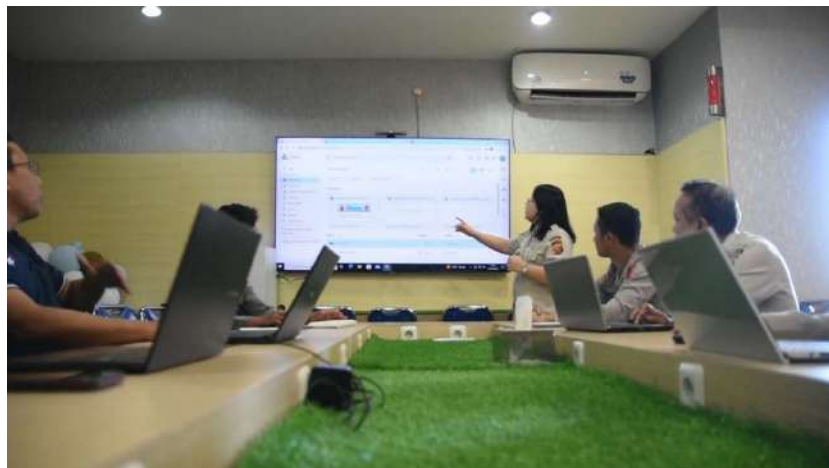



Implementasi aplikasi SI-PADIKU di Aula Bidkeu Polda Jawa Barat bersama operator keuangan satker jajaran.

Bandung, 29 Mei 2023

PESERTA PELATIHAN KEPEMIMPINAN ADMINISTRATOR,

ELIZABETH NOVRITA S.M.L.G, S.E

NOSIS. 20230207021117

KEGIATAN HARI KE-41

Hari : Selasa

Tanggal : 30 Mei 2023

Kegiatan : Implementasi penggunaan aplikasi SI-PADIKU pada satker dan polres jajaran Polda Jawa Barat

Kegiatan ini dilaksanakan pada pukul 10.00 s.d. 11.00 WIB, bertempat di ruang Keuangan Bidkeu Polda Jawa Barat. *Action Leader* melakukan asistensi kepada personel atau pelaksana kegiatan di satker jajaran Polda Jawa Barat secara online menggunakan whatsapp.

Tujuan :

Untuk mengetahui sejauh mana aksi perubahan dilaksanakan oleh Pelaksana kegiatan yang akan menyusun pertanggungjawaban keuangan secara digital di satker jajaran Polda Jawa Barat.

Hasil Kegiatan :

- ❖ Asistensi kepada pelaksana kegiatan dilakukan untuk melihat dan menjelaskan kepada personel yang akan menyusun perwabkeu secara digital dengan menggunakan aplikasi SI-PADIKU dan buku panduan yang ada dan untuk mengecek apakah proses penyusunan perwabkeu telah sesuai dengan SOP yang disusun.

Kesimpulan :

Pelaksanaan asistensi dan implementasi dilaksanakan dengan baik.

Dokumentasi :









Implementasi aplikasi SI-PADIKU dengan Operator keuangan Bid Propam Polda Jawa Barat.

Bandung, 30 Mei 2023

PESERTA PELATIHAN KEPEMIMPINAN ADMINISTRATOR,

ELIZABETH NOVRITA S.M.L.G, S.E

NOSIS. 20230207021117

KEGIATAN HARI KE-42

Hari : Rabu

Tanggal : 31 Mei 2023

Kegiatan 1 : Implementasi penggunaan aplikasi SI-PADIKU pada satker dan polres jajaran Polda Jawa Barat

Kegiatan ini dilaksanakan pada pukul 10.00 s.d. 11.00 WIB, bertempat di ruang Keuangan Bidkeu Polda Jawa Barat. *Action Leader* melakukan asistensi kepada personel atau pelaksana kegiatan di satker jajaran Polda Jawa Barat secara online menggunakan whatsapp.

Tujuan :

Untuk mengetahui sejauh mana aksi perubahan dilaksanakan oleh Pelaksana kegiatan yang akan menyusun pertanggungjawaban keuangan secara digital di satker jajaran Polda Jawa Barat.

Hasil Kegiatan :

- ❖ Asistensi kepada pelaksana kegiatan dilakukan untuk melihat dan menjelaskan kepada personel yang akan menyusun perwabkeu secara digital dengan menggunakan aplikasi SI-PADIKU dan buku panduan yang ada dan untuk mengecek apakah proses penyusunan perwabkeu telah sesuai dengan SOP yang disusun.

Kesimpulan :

Pelaksanaan asistensi dan implementasi dilaksanakan dengan baik.

Dokumentasi :



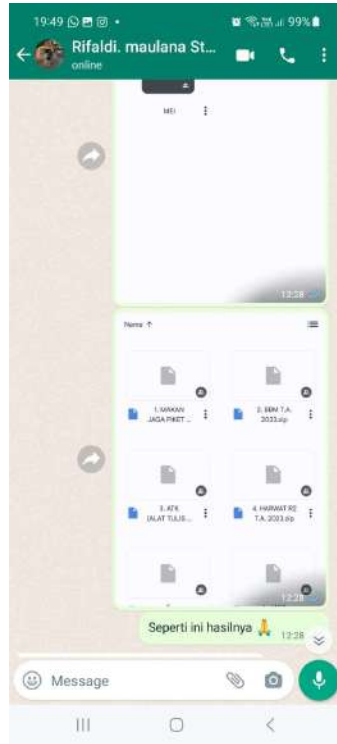

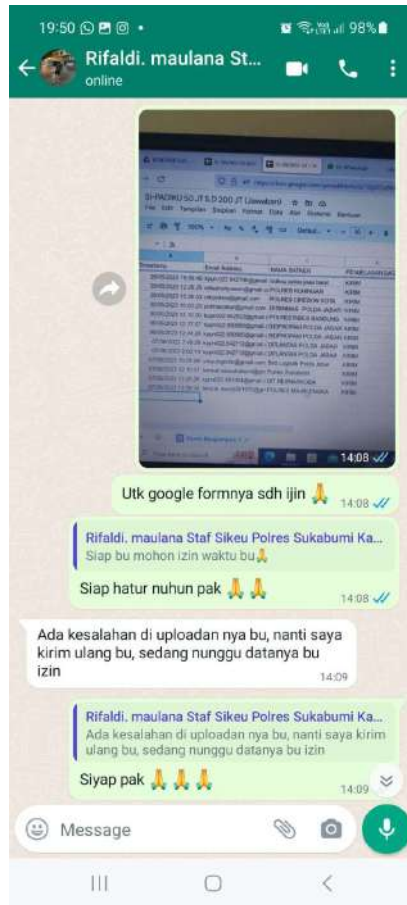

Implementasi aplikasi SI-PADIKU dengan Operator keuangan Polres Sukabumi Polda Jawa Barat.

Kegiatan 2 : Laporan kepada Mentor terkait hasil pelaksanaan implementasi Minggu ke VI

Kegiatan ini dilaksanakan pada pukul 13.00 s.d. 13.30 WIB. *Action Leader* melaporkan kepada Mentor terkait hasil pelaksanaan implementasi Aksi Perubahan di minggu ke VI

Tujuan :

Untuk memberikan laporan kepada Mentor mengenai pelaksanaan kegiatan implementasi Sistem Penyimpanan

Digital Pertanggungjaaban Keuangan (SI-PADIKU) Bidkeu Polda Jawa Barat pada minggu ke VI.

Hasil Kegiatan :

Kegiatan implementasi berjalan dengan baik dan lancar, Mentor memberikan arahan agar segera menindaklanjuti hasil implementasi Sistem Penyimpanan Digital Keuangan Pertanggungjawaban Keuangan (SI-PADIKU) Bidkeu Polda Jawa Barat di jajaran Polda Jawa Barat.

Kesimpulan :

Mentor memberikan arahan terkait tindak lanjut hasil implementasi Sistem Penyimpanan Digital Pertanggungjawaban Keuangan (SI-PADIKU) kepada jajaran Polda Jawa Barat.

Dokumentasi :





Action Leader melaporkan hasil implementasi aplikasi Sistem Penyimpanan Digital Pertanggungjawaban Keuangan (SI-PADIKU) di minggu ke VI

Bandung, 31 Mei 2023

PESERTA PELATIHAN KEPEMIMPINAN ADMINISTRATOR,

ELIZABETH NOVRITA S.M.L.G. S.E

NOSIS. 20230207021117

KEGIATAN HARI KE-43

Hari : Kamis

Tanggal : 1 Juni 2023

Kegiatan : Libur Hari Lahir Pancasila

KEGIATAN HARI KE-44

Hari : Jumat

Tanggal : 2 Juni 2023

Kegiatan : CUTI BERSAMA HARI RAYA WAISAK 2567 BE

KEGIATAN HARI KE-45

Hari : Sabtu

Tanggal : 3 Juni 2023

Kegiatan : Pembuatan Laporan Minggu ke VI dan penyempurnaan Laporan Harian

Kegiatan ini dilaksanakan pada hari Sabtu 3 Juni 2023 pukul 09.00 – 11.00 Wib, Action Leader membuat laporan minggu ke VI dan penyempurnaan laporan harian yang dilaksanakan pada tanggal 29 Mei – 2 Juni 2023.

Tujuan :

Untuk menjelaskan kegiatan yang dilakukan dalam implementasi aksi perubahan yang dilaksanakan.

Hasil Kegiatan :

Pada minggu ini dilaksanakan implementasi aksi perubahan di masing-masing Satker dan Polres jajaran Polda Jawa Barat.

Kesimpulan :

Pembuatan Laporan Mingguan dan penyempurnaan laporan harian telah dilaksanakan dengan baik.

Dokumentasi :

LOG AKTIVITI MINGGU KE-6
PESERTA PELATIHAN KEPIMPINAN ADMINISTRATOR

Nama Peserta : ELIZABETH NOVITA S.M.I.G, S.E
Instansi : Bidkes Polda Jawa Barat
Topik Aksi Perubahan : Digitalisasi Pertanggungjawaban Keuangan Melalui Sistem Pengamanan Digital Perbaikan (SI-PADIKU) Bidkes Polda Jawa Barat

No.	Hari, Tanggal	Kegiatan	Jam Kerja	Output
1.	Senin, 29 Mei 2023	- Implementasi penggunaan aplikasi SI-PADIKU pada satker dan Polres jajaran Polda Jawa Barat.	10.00-11.00	Foto
2	Selasa, 30 Mei 2023	- Implementasi penggunaan aplikasi SI-PADIKU pada satker dan Polres jajaran Polda Jawa Barat.	10.00-11.00	Foto
3	Rabu, 31 Mei 2023	- Implementasi penggunaan aplikasi SI-PADIKU pada satker dan Polres jajaran Polda Jawa Barat.	10.00-11.00	Foto
		- Laporan kepada Mentor pelaksanaan implementasi aplikasi SI-PADIKU	13.00-13.30	Foto
4	Kamis, 1 Juni 2023	LIBUR HARI LAHIR PANCASILA		
5	Jumat, 2 Juni 2023	- CUTI BERSAMA HARI RAYA WISAK		
6	Sabtu, 3 Juni 2023	- Pembuatan Laporan Mingguan	09.00-11.00	Laporan Mingguan

Bandung, 3 Juni 2023

MENTOR,

PESERTA PKA Polri,

HENI KRUSNADWATI S.P., S.H., M.Si
KOMBES POL NRP 70060457

ELIZABETH NOVITA S.M.I.G, S.E
NOMBIS 20230207021117

Draft Laporan Minggu Ke VI

Bandung, 2 Juni 2023

PESERTA PELATIHAN KEPEMIMPINAN ADMINISTRATOR,

A handwritten signature in black ink, appearing to read 'Elizabeth' with a small mark above the 't'.

ELIZABETH NOVRITA S.M.L.G, S.E
NOSIS. 20230207021117

LOG ACTIVITY
PESERTA PELATIHAN KEPEMIMPINAN ADMINISTRATOR

MINGGU KE-7



**DIGITALISASI PERTANGGUNGJAWABAN KEUANGAN
MELALUI SISTEM PENYIMPANAN DIGITAL PERWABKEU
(SI-PADIKU) BIDKEU POLDA JAWA BARAT**

Oleh :

ELIZABETH NOVRITA S.M.L.G, S.E
NOSIS : 20230207021117

**LEMBAGA PENDIDIKAN DAN PELATIHAN POLRI
PUSAT PENDIDIKAN ADMINISTRASI
BANDUNG
2023**

LOG ACTIVITY MINGGU KE-7
PESERTA PELATIHAN KEPEMIMPINAN ADMINISTRATOR

Nama Peserta : ELIZABETH NOVRITA S.M.L.G, S.E
Instansi : Bidkeu Polda Jawa Barat
Topik Aksi Perubahan : Digitalisasi Pertanggungjawaban Keuangan Melalui Sistem Penyimpanan Digital Perwabkeu (SI-PADIKU) Bidkeu Polda Jawa Barat

No.	Hari, Tanggal	Kegiatan	Jam Kerja	Output
1.	Senin, 5 Juni 2023	- Monitoring penggunaan aplikasi SI-PADIKU di jajaran Polda Jawa Barat	10.00-11.00	Foto
2	Selasa, 6 Juni 2023	- Monitoring penggunaan aplikasi SI-PADIKU di jajaran Polda Jawa Barat.	10.00-11.00	Foto
3	Rabu, 7 Juni 2023	- Monitoring penggunaan aplikasi SI-PADIKU di jajaran Polda Jawa Barat.	10.00-11.00	Foto
		- Penyerahan hasil Aksi Perubahan berupa Aplikasi SIPADIKU, Buku Panduan, SOP dan Ceklist kelengkapan perwabkeu	11.00-12.00	Foto, BAST
4	Kamis, 8 Juni 2023	- Pembuatan draft kuesioner hasil aksi perubahan yang akan diisi oleh Staf Keuangan jajaran Polda Jawa Barat	09.00-11.00	Foto, Draft Kuesioner
5	Jumat, 9 Juni 2023	- Pembagian kuesioner setelah Aksi Perubahan	11.00-15.00	Foto, Kuesioner
6	Sabtu, 10 Juni 2023	- Pembuatan Laporan Mingguan	09.00-11.00	Laporan Mingguan

Bandung, 10 Juni 2023

PESERTA PKA Polri,

MENTOR,



HENI KRESNOWATI S.P. S.E., M.Si
KOMBES POL NRP 70060457



ELIZABETH NOVRITA S.M.L.G., S.E
NOSIS 20230207021117

**LOG ACTIVITY HARIAN
PESERTA PELATIHAN KEPEMIMPINAN ADMINISTRATOR (PKA)
MINGGU KE-7**

KEGIATAN HARI KE-47

Hari : Senin

Tanggal : 5 Juni 2023

Kegiatan : Implementasi penggunaan aplikasi SI-PADIKU pada satker dan polres jajaran Polda Jawa Barat

Kegiatan ini dilaksanakan pada pukul 10.00 s.d. 11.00 WIB, bertempat di ruang keuangan Bidkeu Polda Jawa Barat. *Action Leader* melakukan monitoring dan asistensi kepada personel atau pelaksana kegiatan di satker jajaran Polda Jawa Barat dalam penyusunan pertanggungjawaban keuangan digital melalui whatsapp grup.

Tujuan :

- ❖ Untuk mengetahui sejauh mana aksi perubahan dilaksanakan oleh Pelaksana kegiatan yang akan menyusun pertanggungjawaban keuangan secara digital di satker jajaran Polda Jawa Barat.

Hasil Kegiatan :

- ❖ Asistensi kepada pelaksana kegiatan dilakukan untuk melihat dan menjelaskan kepada personel yang akan menyusun perwabkeu secara digital dengan menggunakan aplikasi SI-PADIKU dan buku panduan yang ada dan untuk

mengecek apakah proses penyusunan perwabkeu telah sesuai dengan SOP yang disusun.

Kesimpulan :

Pelaksanaan asistensi dan implementasi dilaksanakan dengan baik.

Dokumentasi :

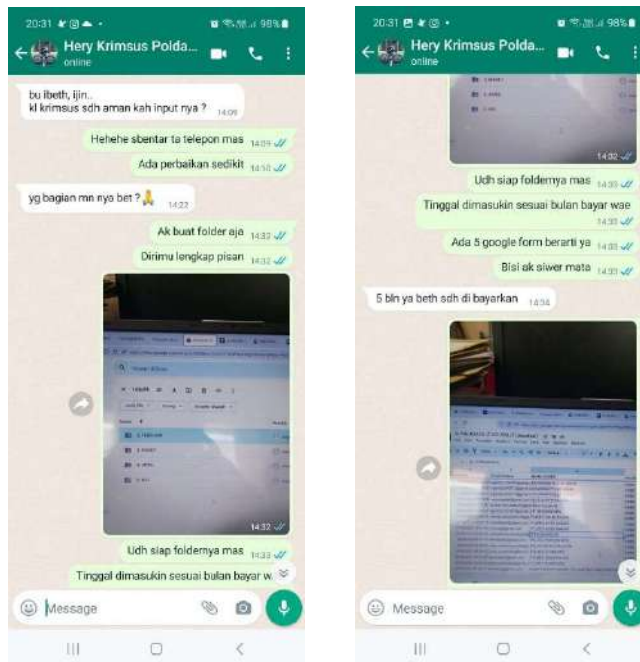

Implementasi aplikasi SI-PADIKU dengan Kaur Keu dan Operator keuangan Dit Reskrimsus Polda Jawa Barat.

Bandung, 5 Juni 2023

PESERTA PELATIHAN KEPEMIMPINAN ADMINISTRATOR,

ELIZABETH NOVRITA S.M.L.G, S.E

NOSIS. 20230207021117

KEGIATAN HARI KE-48

Hari : Selasa

Tanggal : 6 Juni 2023

Kegiatan : Implementasi penggunaan aplikasi SI-PADIKU pada satker dan polres jajaran Polda Jawa Barat

Kegiatan ini dilaksanakan pada pukul 10.00 s.d. 11.00 WIB, bertempat di ruang Keuangan Bidkeu Polda Jawa Barat. *Action Leader* melakukan asistensi kepada personel atau pelaksana kegiatan di satker jajaran Polda Jawa Barat secara online menggunakan whatsapp.

Tujuan :

Untuk mengetahui sejauh mana aksi perubahan dilaksanakan oleh Pelaksana kegiatan yang akan menyusun pertanggungjawaban keuangan secara digital di satker jajaran Polda Jawa Barat.

Hasil Kegiatan :

- ❖ Asistensi kepada pelaksana kegiatan dilakukan untuk melihat dan menjelaskan kepada personel yang akan menyusun perwabkeu secara digital dengan menggunakan aplikasi SI-PADIKU dan buku panduan yang ada dan untuk mengecek apakah proses penyusunan perwabkeu telah sesuai dengan SOP yang disusun.

Kesimpulan :

Pelaksanaan asistensi dan implementasi dilaksanakan dengan baik.

Dokumentasi :

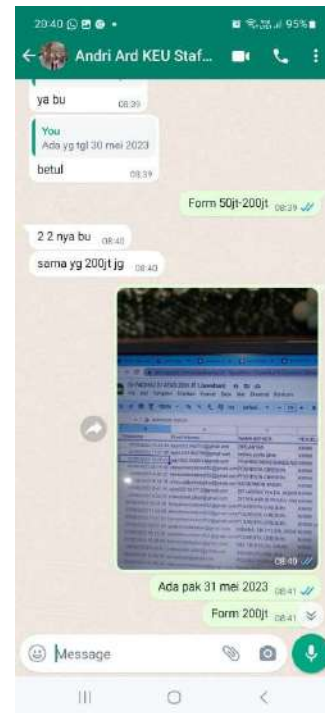
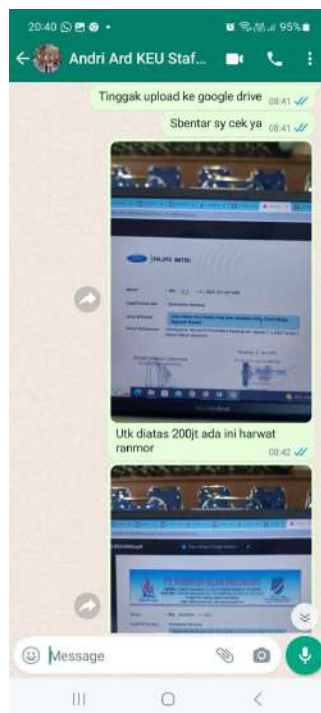

Implementasi aplikasi SI-PADIKU dengan Operator keuangan Polrestabas Bandung Polda Jawa Barat.

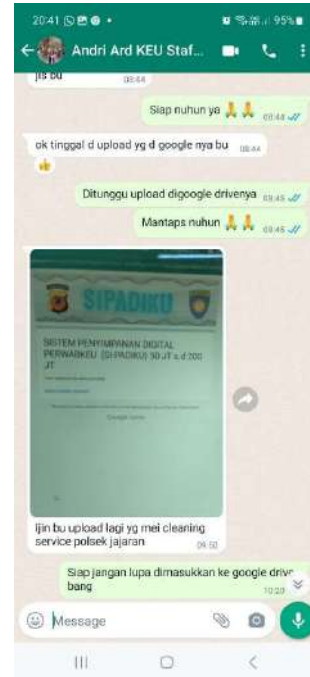
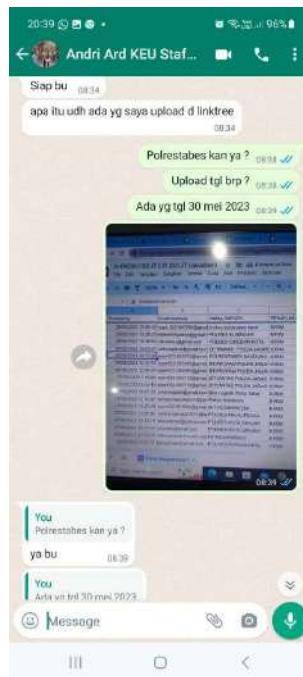

Implementasi aplikasi SI-PADIKU dengan Operator keuangan Polrestabes Bandung Polda Jawa Barat.

Bandung, 6 Juni 2023

PESERTA PELATIHAN KEPEMIMPINAN ADMINISTRATOR,

ELIZABETH NOVRITA S.M.L.G., S.E

NOSIS. 20230207021117

KEGIATAN HARI KE-49

Hari	:	Rabu
Tanggal	:	7 Juni 2023
Kegiatan 1	:	Implementasi penggunaan aplikasi SI-PADIKU pada satker dan polres jajaran Polda Jawa Barat
		<p>Kegiatan ini dilaksanakan pada pukul 10.00 s.d. 11.00 WIB, bertempat di ruang Keuangan Bidkeu Polda Jawa Barat. <i>Action Leader</i> melakukan asistensi kepada personel atau pelaksana kegiatan di satker jajaran Polda Jawa Barat secara online menggunakan whatsapp.</p> <p>Tujuan :</p> <p>Untuk mengetahui sejauh mana aksi perubahan dilaksanakan oleh Pelaksana kegiatan yang akan menyusun pertanggungjawaban keuangan secara digital di satker jajaran Polda Jawa Barat.</p> <p>Hasil Kegiatan :</p> <ul style="list-style-type: none">❖ Asistensi kepada pelaksana kegiatan dilakukan untuk melihat dan menjelaskan kepada personel yang akan menyusun perwabkeu secara digital dengan menggunakan aplikasi SI-PADIKU dan buku panduan yang ada dan untuk mengecek apakah proses penyusunan perwabkeu telah sesuai dengan SOP yang disusun.

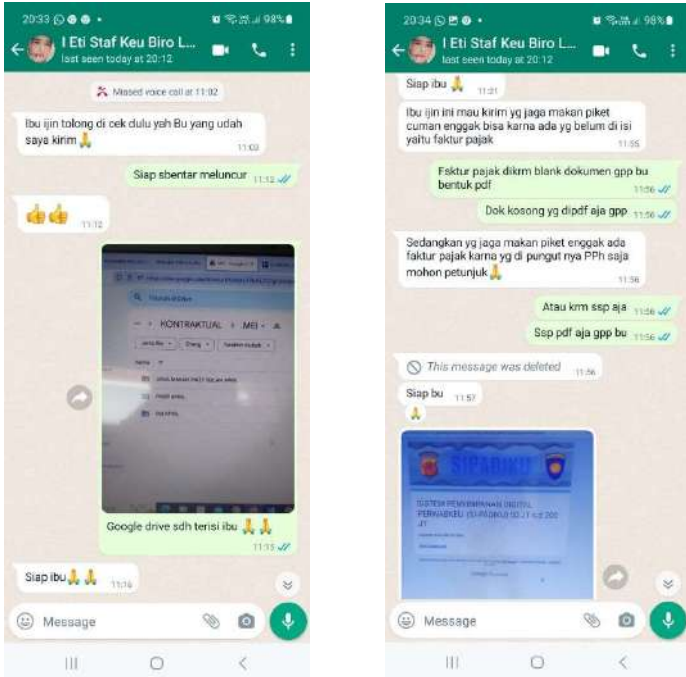
	<p>Kesimpulan :</p> <p>Pelaksanaan asistensi dan implementasi dilaksanakan dengan baik.</p> <p>Dokumentasi :</p>  <p>Implementasi aplikasi SI-PADIKU dengan Operator keuangan Biro Logistik Polda Jawa Barat.</p>
<p>Kegiatan 2</p>	<p>: Penyerahan Hasil Aksi Perubahan berupa Aplikasi SI-PADIKU, Buku Panduan, SOP dan Ceklist Kelengkapan Perwabkeu kepada Kabidkeu Polda Jawa Barat</p>
	<p>Kegiatan ini dilaksanakan pada pukul 11.00 s.d. 12.00 WIB, bertempat di ruang kerja Kabidkeu Polda Jawa Barat. <i>Action Leader</i> menyerahkan hasil aksi perubahan kepada Kabidkeu Polda Jawa Barat</p>

	<p>Tujuan :</p> <p>Agar aplikasi SI-PADIKU, Buku Panduan, SOP dan Ceklist Kelengkapan Perwabkeu dapat digunakan dalam pelaksanaan kegiatan penyusunan administrasi perwabkeu secara digital</p>
	<p>Hasil Kegiatan :</p> <p>Kabidkeu Polda Jawa Barat memberikan atensinya atas pelaksanaan aksi kegiatan yang telah dilaksanakan dan memberikan arahan agar aksi perubahan ini dapat dilaksanakan secara berkesinambungan dan dapat memberikan manfaat positif khususnya untuk Satker Bidkeu dan satker jajaran Polda Jawa Barat</p>
	<p>Kesimpulan :</p> <p>Penyerahan hasil aksi perubahan berupa aplikasi SI-PADIKU, Buku Panduan, SOP dan Ceklist Kelengkapan perwabkeu dan penandatangan Berita Acara telah dilaksanakan dengan baik</p>
	<p>Dokumentasi :</p> 



Penyerahan aplikasi SI-PADIKU, Buku Panduan, SOP Digitalisasi Pertanggungjawaban Keuangan Bel. Barang Kontraktual Sumber Anggaran DIPA Satker kepada Kabidkeu Polda Jawa Barat selaku Sponsor.

Bandung, 7 Juni 2023

PESERTA PELATIHAN KEPEMIMPINAN ADMINISTRATOR,

ELIZABETH NOVRITA S.M.L.G., S.E

NOSIS. 20230207021117

--	--	--

KEGIATAN HARI KE-50

Hari : Kamis

Tanggal : 8 Juni 2023

Kegiatan : Pembuatan Draft Kuesioner Hasil Aksi Perubahan yang akan diisi oleh personil keuangan jajaran Polda Jawa Barat

Kegiatan ini dilaksanakan pada pukul 09.00 s.d. 11.00 WIB. *Action Leader* Bersama anggota *Tim Efektif* membuat draft kuesioner untuk mengevaluasi hasil Aksi Perubahan.

Tujuan :

Untuk mengetahui hasil dari aksi perubahan yang sudah dibuat dan sebagai alat ukur aksi perubahan yang telah dilaksanakan.

Hasil Kegiatan :

- ❖ *Action Leader* bersama anggota *Tim Efektif* membuat *draft* kuesioner aksi perubahan yang akan diisi oleh personil keuangan jajaran Polda Jawa barat untuk mengetahui hasil aksi perubahan yang akan dilaksanakan berkaitan dengan aplikasi SI-PADIKU, buku panduan, SOP Digitalisasi Ceklist Kelengkapan Perwabkeu yang telah dibuat.
- ❖ Draft kuesioner ini berisi 16 pertanyaan dan akan dibuat menggunakan google form agar mempermudah proses penyebaran kuesioner. Draft kuesioner diberikan kepada *Mentor* untuk dikoreksi.

Kesimpulan :

Pembuatan draft kuesioner telah dilaksanakan dengan baik dan akan dibuat menggunakan google form.

Dokumentasi :

KEPOLISIAN NEGARA REPUBLIK INDONESIA
DAERAH JAWA BARAT
BIDANG KEUANGAN

LEMBAR KUESIONER SETELAH AKSI PERUBAHAN

Dalam rangka implementasi Aksi Perubahan yang telah dilaksanakan yaitu "Digitalisasi Pertanggungjawaban Keuangan Melalui Sistem Penyimpanan Digital Perwabbu (SI-PADIKU) Bkkuu Polda Jawa Barat" maka diperlukan pembuatan kuesioner. Adapun kuesioner ini digunakan sebagai alat ukur data dan hasil kuesioner ini semata-mata digunakan untuk kepentingan pendidikan peserta PKA T.A.2023

DATA RESPONDEN
Nama :
Pangkat :
Bagian / Sekter :

DAFTAR KUESIONER
Mohon berikan jawaban untuk pertanyaan ini (Mohon beri tanda "X") pada kolom jawaban yang telah disediakan

Keterangan :
SS : Sangat Setuju
S : Setuju
N : Netral
TS : Tidak Setuju
STS : Sangat Tidak Setuju

NO	PERTANYAAN	LEMBAR JAWABAN				
		SS	S	N	TS	STS
1	Stakeholder telah memahami Aksi Perubahan serta tujuan dari Aksi Perubahan yang akan dilakukan					
2	Aplikasi SI-PADIKU telah disediakan kepada para stakeholder					
3	Menu menu transaksi dalam aplikasi SI-PADIKU mudah dipahami					
4	Buku Panduan aplikasi SI-PADIKU sudah dipahami dan dipahami					
5	Aplikasi SI-PADIKU yang telah digital dapat dengan mudah digunakan oleh pengguna (user)					
6	Aplikasi SI-PADIKU telah dibuat sesuai dengan kebutuhan organisasi					
7	Aplikasi SI-PADIKU yang telah dibuat dapat membantu kinerja pegawai yang bersangkutan					
8	Aplikasi SI-PADIKU yang telah dibuat dapat mempercepat pekerjaan petugas atau operator dalam pencarian dokumen pertanggungjawaban					
9	Aplikasi SI-PADIKU yang telah dibuat dapat mendukung serta meningkatkan kinerja pelayanan pada satuan kerja					
10	Aplikasi SI-PADIKU yang telah dibuat ini sudah cukup baik					
11	Aplikasi SI-PADIKU merupakan hal yang baru bagi organisasi					
12	Output dari aplikasi SI-PADIKU memiliki manfaat bagi satuan kerja dalam laporan penyusunan anggaran					
13	Aplikasi SI-PADIKU perlu dikembangkan lagi untuk penyempurnaan sesuai kebutuhan satuan					
14	Aplikasi SI-PADIKU, Buku Panduan, SOP dan Checklist Kelengkapan Perwabbu meningkatkan kepatuhan penyusunan perwabbu terhadap ketentuan yang ada					
15	Aplikasi SI-PADIKU dapat dijadikan alat kontrol dalam verifikasi perwabbu.					
16	SOP yang telah dibuat telah menggambarkan dengan jelas urutan penyimpanan pertanggungjawaban keuangan secara digital.					

Atas perhatian dan kejasamanya diucapkan terimakasih.

Hormat kami
PESERTA PKA
ELIZABETH NOVRITA S.M.L.G.S.E
NOSIS 20230207021117

1/1

Draft Kuesioner Hasil Aksi Perubahan

Bandung, 8 Juni 2023

PESERTA PELATIHAN KEPEMIMPINAN ADMINISTRATOR,

ELIZABETH NOVRITA S.M.L.G. S.E

NOSIS. 20230207021117

KEGIATAN HARI KE-51

Hari	:	Jumat
Tanggal	:	9 Juni 2023
Kegiatan	:	Pembuatan kuesioner menggunakan Google Form dan menyebarkan kepada personil keuangan jajaran Polda Jawa Barat melalui media online
		Kegiatan ini dilaksanakan pada pukul 11.00 s.d. 15.00 WIB, <i>Action Leader</i> menggunakan <i>google form</i> untuk mempermudah penyebaran kuesioner. <i>Draft</i> kuesioner yang telah dikoreksi oleh <i>Mentor</i> diketik pada aplikasi <i>google form</i> dan setelah selesai dilanjutkan dengan pengiriman link kuesioner melalui whatsapp grup SI-PADIKU Polda Jawa Barat kepada personil keuangan jajaran Polda Jawa Barat untuk diisi
		<p>Tujuan :</p> <ul style="list-style-type: none"> ❖ Untuk membuat alat ukur hasil pelaksanaan aksi perubahan.
		<p>Hasil Kegiatan :</p> <ul style="list-style-type: none"> ❖ Kuesioner telah dibuat di <i>google form</i> yang terdiri dari 16 pertanyaan untuk mengetahui sejauhmana output yang telah dibuat dapat dirasakan dalam implementasi penyimpanan perwabkeu secara digital oleh pelaksana kegiatan

Kesimpulan :

Kuesioner telah dibuat dan disebarakan kepada personil keuangan jajaran Polda Jawa Barat.

Dokumentasi :



KUESIONER SIPADIKU

Dalam rangka implementasi Aksi Perubahan yang telah dilaksanakan yaitu "Digitalisasi Pertanggungjawaban Keuangan Melalui Sistem Penyimpanan Digital Perwabkeu (SI-PADIKU) Bidkeu Polda Jawa Barat" maka diperlukan pembuatan kuesioner. Adapun kuesioner ini digunakan sebagai alat ukur data dan hasil kuesioner ini semata-mata digunakan untuk kepentingan pendidikan peserta PKA T.A.2023

KETERANGAN :

SS : SANGAT SETUJU

S : SETUJU

N : NETRAL

TS : TIDAK SETUJU

STS : SANGAT TIDAK SETUJU

sipadikujabar@gmail.com [Ganti akun](#)



* Menunjukkan pertanyaan yang wajib diisi

Email *

Email Anda

NAMA *

Jawaban Anda

PANGKAT *

Jawaban Anda

SATKER *

Jawaban Anda

	<p>1. Stakeholder telah memahami Aksi Perubahan serta tujuan dari Aksi Perubahan * yang akan dilakukan</p> <p> <input type="radio"/> SS (SANGAT SETUJU) <input type="radio"/> S (SETUJU) <input type="radio"/> N (NETRAL) <input type="radio"/> TS (TIDAK SETUJU) <input type="radio"/> STS (SANGAT TIDAK SETUJU) </p> <hr/> <p>2. Aplikasi SI-PADIKU telah disosialisasikan kepada para stakeholder *</p> <p> <input type="radio"/> SS (SANGAT SETUJU) <input type="radio"/> S (SETUJU) <input type="radio"/> N (NETRAL) <input type="radio"/> TS (TIDAK SETUJU) <input type="radio"/> STS (SANGAT TIDAK SETUJU) </p> <div style="border: 1px solid black; padding: 5px; width: fit-content; margin: 10px auto;">Kuesioner Setelah Aksi Perubahan</div>
	<p style="text-align: center;">Bandung, 9 Juni 2023</p> <p style="text-align: center;">PESERTA PELATIHAN KEPEMIMPINAN ADMINISTRATOR,</p> <div style="text-align: center;">  </div> <p style="text-align: center;"><u>ELIZABETH NOVRITA S.M.L.G, S.E</u></p> <p style="text-align: center;">NOSIS. 20230207021117</p>

KEGIATAN HARI KE-52

Hari : Sabtu

Tanggal : 10 Juni 2023

Kegiatan : Pembuatan Laporan Minggu ke VII dan penyempurnaan Laporan Harian

Kegiatan ini dilaksanakan pada hari Sabtu 10 Juni 2023 pukul 09.00 – 11.00 Wib, Action Leader membuat laporan minggu ke VII dan penyempurnaan laporan harian yang dilaksanakan pada tanggal 5 Juni – 9 Juni 2023.

Tujuan :

Untuk menjelaskan kegiatan yang dilakukan dalam implementasi aksi perubahan yang dilaksanakan.

Hasil Kegiatan :

Pada minggu ini dilaksanakan monitoring aksi perubahan di masing-masing satker jajaran Polda Jawa Barat, pembuatan draft kuesioner, penyerahan hasil Aksi Perubahan dan pembagian kuesioner.

Kesimpulan :

Pembuatan Laporan Mingguan dan penyempurnaan laporan harian telah dilaksanakan dengan baik.

Dokumentasi :

LOG ACTIVITY MINGGU KE-7
PESERTA PELATIHAN KEPEMIMPINAN ADMINISTRATOR

Nama Peserta : ELIZABETH NOVITA S.M.L.G, S.E
Instansi : Bidkeu Polda Jawa Barat
Topik Aksi Perubahan : Digitalisasi Pertanggungjawaban Keuangan Melalui Sistem Penyimpanan Digital Perwabkeu (SI-PADIKU) Bidkeu Polda Jawa Barat

No.	Hari, Tanggal	Kegiatan	Jam Kerja	Output
1.	Senin, 5 Juni 2023	- Monitoring penggunaan aplikasi SI-PADIKU di jajaran Polda Jawa Barat	10.00-11.00	Foto
2	Selasa, 6 Juni 2023	- Monitoring penggunaan aplikasi SI-PADIKU di jajaran, Polda Jawa Barat.	10.00-11.00	Foto
3	Rabu, 7 Juni 2023	- Monitoring penggunaan aplikasi SI-PADIKU di jajaran, Polda Jawa Barat. - Penyerahan hasil Aksi Perubahan berupa Aplikasi SIPADIKU, Buku Panduan, SOP dan Ceklist kelengkapan perwabkeu	10.00-11.00 11.00-12.00	Foto Foto, BAST
4	Kamis, 8 Juni 2023	- Pembuatan draft kuesioner hasil aksi perubahan yang akan diisi oleh Staf Keuangan jajaran Polda Jawa Barat	09.00-11.00	Foto, Draft Kuesioner
5	Jumat, 9 Juni 2023	- Pembagian kuesioner setelah Aksi Perubahan	11.00-15.00	Foto, Kuesioner
6	Sabtu, 10 Juni 2023	- Pembuatan Laporan Mingguan	09.00-11.00	Laporan Mingguan

Bandung, 10 Juni 2023
MENTOR, PESERTA PKA Polri,

HENI KRESNOWATI S.P, S.E., M.Si
KOMBES POL NRP 70060457

ELIZABETH NOVITA S.M.L.G, S.E
NOSIS 20230207021117

Draft Laporan Minggu Ke VII

Bandung, 10 Juni 2023
PESERTA PELATIHAN KEPEMIMPINAN ADMINISTRATOR,



ELIZABETH NOVITA S.M.L.G, S.E
NOSIS. 20230207021117

LOG ACTIVITY
PESERTA PELATIHAN KEPEMIMPINAN ADMINISTRATOR

MINGGU KE-8



**DIGITALISASI PERTANGGUNGJAWABAN KEUANGAN
MELALUI SISTEM PENYIMPANAN DIGITAL PERWABKEU
(SI-PADIKU) BIDKEU POLDA JAWA BARAT**

Oleh :

ELIZABETH NOVRITA S.M.L.G, S.E
NOSIS : 20230207021117

**LEMBAGA PENDIDIKAN DAN PELATIHAN POLRI
PUSAT PENDIDIKAN ADMINISTRASI
BANDUNG
2023**

LOG ACTIVITY MINGGU KE-8
PESERTA PELATIHAN KEPEMIMPINAN ADMINISTRATOR

Nama Peserta : ELIZABETH NOVRITA S.M.L.G, S.E
Instansi : Bidkeu Polda Jawa Barat
Topik Aksi Perubahan : Digitalisasi Pertanggungjawaban Keuangan Melalui Sistem Penyimpanan Digital Perwabkeu (SI-PADIKU) Bidkeu Polda Jawa Barat

No.	Hari, Tanggal	Kegiatan	Jam Kerja	Output
1.	Senin, 12 Juni 2023	- Monitoring dan coaching dari Puskamin Lemdiklat Polri	09.00-15.00	Foto
		- Membuat analisa hasil tanggapan terhadap kuesioner setelah aksi perubahan	15.00-16.00	Foto
2	Selasa, 13 Juni 2023	- Monitoring dan coaching dari Puskamin Lemdiklat Polri	09.00-14.00	Foto
3	Rabu, 14 Juni 2023	- Laporan kepada Mentor perihal pelaksanaan Implementasi dan koreksi draft LHAP	10.30-11.30	Foto
4	Kamis, 15 Juni 2023	- Bimbingan kepada Mentor untuk persetujuan Laporan Hasil Aksi Perubahan	11.00-12.00	Foto,

MENTOR,

HENI KRESNOWATI S.P, S.E., M.Si
KOMBES POL NRP 70060457

Bandung, Juni 2023
PESERTA PKA Polri,



ELIZABETH NOVRITA S.M.L.G, S.E
NOSIS 20210207021117

LOG ACTIVITY HARIAN
PESERTA PELATIHAN KEPEMIMPINAN ADMINISTRATOR (PKA)
MINGGU KE-8

KEGIATAN HARI KE-54

Hari : Senin

Tanggal : 12 Juni 2023

Kegiatan 1 dan : **Monitoring dan Coaching terhadap pelaksanaan implementasi aksi perubahan oleh Pusdikmin Polri**

Kegiatan ini dilaksanakan pada pukul 09.00 s.d. 15.00 WIB, bertempat di Polda Banten. Kegiatan ini diikuti oleh siswa PKA dari Lemdiklat Polri, Polda Jawa Barat, Polda Banten dan Polda Sumatera Selatan. Lemdiklat Polri, Polda Jabar dan Polda Sumatera Selatan mengikuti lewat zoom.

Tujuan :

- ❖ Untuk mengevaluasi sejauh mana pelaksanaan aksi perubahan yang telah dilaksanakan oleh siswa PKA Polri T.A 2023.

Hasil Kegiatan :

- ❖ Monitoring dan evaluasi terhadap pelaksanaan implementasi aksi perubahan dilaksanakan oleh Pusdikmin Polri. Kegiatan dipimpin oleh Ketua Monev AKBP Fitri Syofiani, S.H., M.MPd dan dihadiri oleh peserta PKA Polri. Kegiatan Monev dibuka oleh AKBP Fitri Syofiani, S.H., M.MPd dilanjutkan dengan paparan oleh Action Leader perihal Aksi Perubahan yang telah dilaksanakan sampai dengan tahap Monev. Dan dilanjutkan dengan beberapa koreksi oleh Ketua Monev.

- ❖ Beberapa koreksi dari Ketua Monev diantaranya tahap pasca pelatihan setelah aksi perubahan agar lebih diuraikan kegiatannya dan stakeholder yang terlibat serta untuk rekomendasi agar ditunjukkan agar aksi perubahan dapat terus berlangsung

Kesimpulan :

Pelaksanaan Monitoring dan Evaluasi implementasi aksi perubahan dapat dilaksanakan dengan baik.

Dokumentasi :

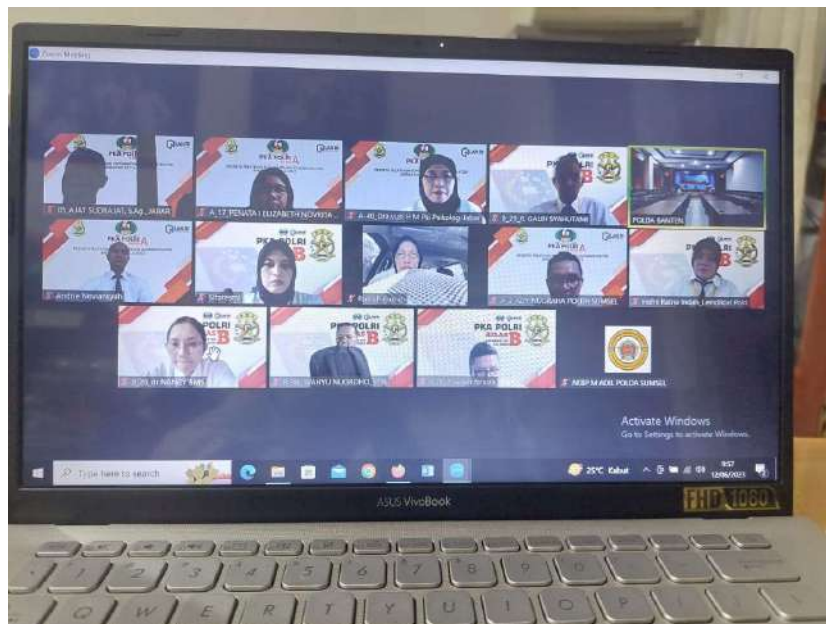

Monitoring dan Coaching dari Pusdikmin Lemdiklat Polri Hari 1

Kegiatan 2 : Mendownload dan membuat analisa hasil kuesioner setelah aksi perubahan

Kegiatan ini dilaksanakan pada pukul 15.00 s.d. 16.00 WIB. *Action Leader* melakukan pengolahan data dari kuesioner yang telah diisi oleh pelaksana kegiatan/responden. *Action Leader* merekap hasil dari kuesioner yang telah diisi dengan

menggunakan kriteria dari setiap jawaban yang diisi oleh responden.

Tujuan :

Untuk melihat hasil/respon terhadap Aksi Perubahan yang dilaksanakan.

Hasil Kegiatan :

Hasil dari kuesioner yang telah diolah adalah jawaban dari setiap responden, menunjukkan kategori sangat baik dari setiap pertanyaan yang diberikan. Ini menunjukkan bahwa respon dari pelaksana kegiatan/pengguna anggaran sangat positif terhadap aksi perubahan yang dilaksanakan. Adapun link kuesioner tersebut adalah link https://docs.google.com/forms/d/e/1FAIpQLSc6jR0_roYU9j5mqmx4MwB9vr_fJL1wT2YHGe0j0RX_D0RX3A/viewform?usp=sf_link yang berisi 16 pertanyaan untuk responden sebanyak 73 orang responden.

Kesimpulan :

Penghitungan hasil kuesioner telah direkapitulasi untuk menentukan hasil aksi perubahan yang telah dilaksanakan dengan baik. Respon dari responden sangat positif.

Dokumentasi :

No	Pernyataan	Jumlah Jawaban				
		SS	S	N	TS	STS
1	Standar kerja minimum AP/Pengantar serta biaya dan Asuransi Perusahaan	08	10			
2	Aplikasi SI-PADUKU telah dilaksanakan seperti pada saat ini	05	10			
3	Monev/evaluasi internal dalam aplikasi SI-PADUKU sudah dilakukan	01	12			
4	Berita/Publikasi aplikasi SI-PADUKU sudah dipaparkan/ditayangkan	09	13			
5	Aplikasi SI-PADUKU yang telah dibuat dapat berjalan sesuai dengan cara penggunaannya	09	10			
6	Aplikasi SI-PADUKU telah dibuat sesuai dengan kebutuhan organisasi	01	12			
7	Aplikasi SI-PADUKU yang telah dibuat dapat memenuhi/kebutuhan pegawai yang bersangkutan	08	7			
8	Aplikasi SI-PADUKU yang telah dibuat dapat meningkatkan produktivitas dan kecepatan dalam pelayanan konsumen/pelanggan/pengawasan	06	9			
9	Aplikasi SI-PADUKU yang telah dibuat dapat meningkatkan secara keseluruhan kinerja pelayanan pada instansi kerja	06	7			
10	Aplikasi SI-PADUKU yang telah dibuat sudah cukup baik	02	11			
11	Aplikasi SI-PADUKU merupakan hal yang baru bagi organisasi	09	13			
12	Output dari aplikasi SI-PADUKU memiliki manfaat bagi satuan kerja dalam laporan pertanggungjawaban	03	10			
13	Aplikasi SI-PADUKU sudah dikembangkan untuk pengembangan semua di lingkungan satuan	04	9			

14	Aplikasi SI-PADUKU, bisa membantu SOP dan Cetak, meningkatkan Produktivitas, meningkatkan kualitas pelayanan, perubahan perilaku behavior yang ada	05	12			
15	Aplikasi SI-PADUKU dapat di akses oleh semua dalam organisasi/instansi	05	9			
16	SOP yang telah dibuat telah menggunakan rumus jika - maka - kemudian pengunggahan/unggah ke sistem secara digital	05	9			

Hasil Rekapitulasi Kuesioner setelah Aksi Perubahan

Bandung, 12 Juni 2023

PESERTA PELATIHAN KEPEMIMPINAN ADMINISTRATOR,

ELIZABETH NOVITA S.M.L.G. S.E

NOSIS. 20230207021117

KEGIATAN HARI KE-55

Hari : Selasa

Tanggal : 13 Juni 2023

Kegiatan : Monitoring dan Evaluasi terhadap pelaksanaan implementasi aksi perubahan oleh Pusdikmin Polri

Kegiatan ini dilaksanakan pada pukul 10.00 s.d. 14.00 WIB, bertempat di Polda Banten. Kegiatan ini diikuti oleh siswa PKA dari Lemdiklat Polri, Polda Jawa Barat, Polda Banten dan Polda Sumatera Selatan. Lemdiklat Polri, Polda Jabar dan Polda Sumatera Selatan mengikuti lewat zoom..

Tujuan :

Untuk mengevaluasi sejauh mana pelaksanaan aksi perubahan yang telah dilaksanakan oleh siswa PKA Polri T.A 2023.

Hasil Kegiatan :

- ❖ Monitoring dan evaluasi terhadap pelaksanaan implementasi aksi perubahan dilaksanakan oleh Pusdikmin Polri. Kegiatan dipimpin oleh Ketua Monev AKBP Fitri Syofiani, S.H., M.MPd dan dihadiri oleh peserta PKA Polri. Kegiatan Monev melanjutkan dengan pemeriksaan terhadap tindak lanjut dari hasil koreksi hari sebelumnya.

Kesimpulan :

Pelaksanaan Monitoring dan Evaluasi implementasi aksi perubahan dapat dilaksanakan dengan baik.

Dokumentasi :

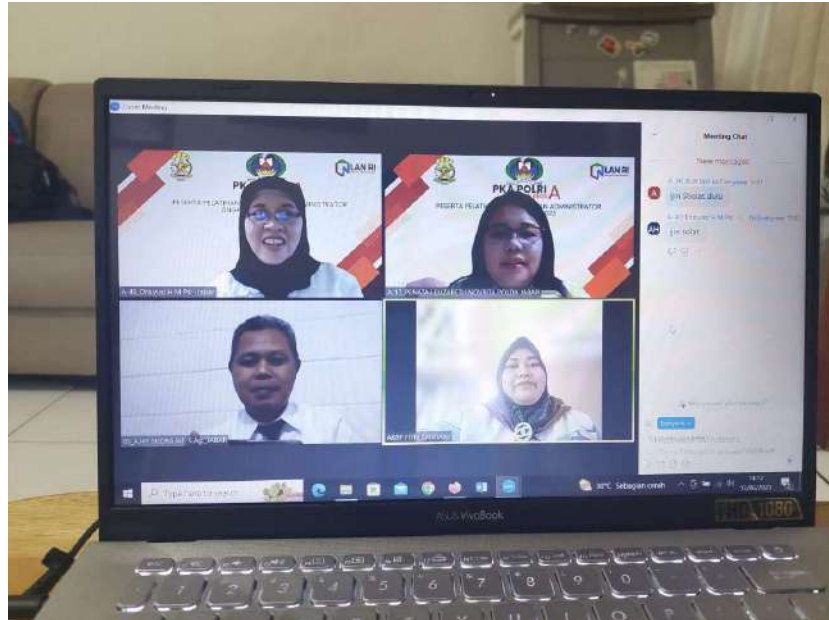

Monitoring dan Evaluasi terhadap pelaksanaan implementasi aksi perubahan oleh Pusdikmin Polri

Bandung, 13 Juni 2023

PESERTA PELATIHAN KEPEMIMPINAN ADMINISTRATOR,

ELIZABETH NOVRI S.M.L.G, S.E

NOSIS. 20210207021117

KEGIATAN HARI KE-56

Hari : Rabu
Tanggal : 14 Juni 2023

Kegiatan : Laporan kepada *Mentor* perihal pelaksanaan Implementasi dan pembuatan Laporan Akhir.

Kegiatan ini dilaksanakan pada pukul 10.30 s.d. 11.30 WIB, bertempat di ruang kerja Kabidkeu Polda Jawa Barat. *Action Leader* melakukan koordinasi dengan *Mentor* terkait laporan pelaksanaan Aksi Perubahan yang telah dilaksanakan dan konsultasi perihal pembuatan Laporan Akhir yang akan dibuat.

Tujuan :

Untuk memberikan laporan kepada *Mentor* atas kemajuan Aksi Perubahan yang telah dilaksanakan.

Hasil Kegiatan :

- ❖ *Action Leader* menyampaikan kepada *Mentor* bahwa implementasi Aksi Perubahan telah dilaksanakan sesuai dengan rencana/*milestone* yang dibuat dan Kuesioner setelah Aksi Perubahan dilaksanakan sudah dibagikan secara online kepada jajaran keuangan Polda Jawa Barat dan telah diperoleh hasilnya. Draft Laporan Akhir sudah dibuat dan mohon koreksi dan masukan dari *Mentor*.

- ❖ *Mentor* menyampaikan agar hasil implementasi pelaksanaan Aksi Perubahan tetap dipantau agar hasilnya sesuai dengan yang diharapkan, agar memantau kuesioner akhir setelah aksi perubahan secara online sehingga dapat segera memproses hasilnya, agar *Action Leader* mempedomani pedoman penyusunan Laporan Akhir dan arahan dari *Coach* terkait Laporan Akhir Aksi Perubahan

Kesimpulan :

Koordinasi dengan Mentor telah dilaksanakan dengan baik.

Dokumentasi :



Koordinasi dengan Mentor terkait pelaksanaan implementasi dan *draft* Laporan Hasil Aksi Perubahan.

Bandung, 14 Juni 2023

PESERTA PELATIHAN KEPEMIMPINAN ADMINISTRATOR,

ELIZABETH NOVRITA S.M.L.G. S.E
NOSIS. 20230207021117

KEGIATAN HARI KE-57

Hari : Kamis

Tanggal : 15 Juni 2023

Kegiatan : Bimbingan kepada *Mentor* terkait pembuatan Laporan Akhir dan persetujuan LHAP

Kegiatan ini dilaksanakan pada pukul 11.00 s.d. 12.00 WIB, bertempat di ruang kerja Kabidkeu Polda Jawa Barat. *Action Leader* melakukan koordinasi dengan *Mentor* terkait laporan pelaksanaan Aksi Perubahan yang telah dilaksanakan dan pengajuan persetujuan pembuatan Laporan Akhir yang telah dibuat.

Tujuan :

Untuk memberikan laporan kepada *Mentor* atas kemajuan Aksi Perubahan yang telah dilaksanakan.

Hasil Kegiatan :

- ❖ *Action Leader* menyampaikan kepada *Mentor* bahwa *draft* Aksi Perubahan telah diperbaiki dan mohon periksa untuk selanjutnya menandatangani lembar persetujuan LHAP.

Kesimpulan :

Koordinasi dengan *Mentor* telah dilaksanakan dengan baik. Lembar persetujuan LHAP telah ditandatangani *Mentor*.

Dokumentasi :



Koordinasi dan laporan kepada Mentor terkait penandatanganan lembar persetujuan LHAP.

Kegiatan : Penyusunan laporan minggu VIII

Kegiatan ini dilaksanakan pada hari Kamis 15 Juni 2023 pukul 13.00 – 14.00 Wib, Action Leader membuat laporan minggu ke VIII dan penyempurnaan laporan harian yang dilaksanakan pada tanggal 12 Juni – 15 Juni 2023

Tujuan :

Untuk menjelaskan kegiatan yang dilakukan dalam implementasi aksi perubahan yang dilaksanakan

Hasil Kegiatan :

Pada minggu ini dilaksanakan Monitoring dan Coaching dari Pusdikmin Lemdiklat Polri, pengolahan data hasil kuesioner dan proses pembuatan laporan hasil aksi perubahan.

Hasil Kegiatan :

Pada minggu ini dilaksanakan Monitoring dan Coaching dari Pusdikmin Lemdiklat Polri, pengolahan data hasil kuesioner dan proses pembuatan laporan hasil aksi perubahan

Kesimpulan :

Pembuatan Laporan Mingguan dan penyempurnaan laporan harian telah dilaksanakan dengan baik

Dokumentasi :

LOG ACTIVITY MINGGU KE-8 PESEERTA PELATIHAN KEPIMPINAN ADMINISTRATOR

Nama Peserta : ELIZABETH NOVRIITA S.M.L.G, S.E
Instansi : Bidkers Polda Jawa Barat
Topik Aksi Perubahan : Digitalisasi Pertanggungjawaban Keuangan Melalui Sistem Pengumpulan Digital Persebarluasan (SI-PADIKU) Bidkers Polda Jawa Barat

No	hari Tanggal	Kegiatan	Jam Kerja	Output
1.	Senin, 12 Juni 2023	- Monitoring dan coaching dari Pusdikmin Lemdiklat Polri. - Menuntut analisa hasil tanggapan terhadap kuesioner setelah aksi perubahan	09.00-15.00 15.00-16.00	Foto Foto
2.	Selasa, 13 Juni 2023	- Monitoring dan coaching dari Pusdikmin Lemdiklat Polri	09.00-14.00	Foto
3.	Rabu, 14 Juni 2023	- Laporan kepada Mentor perihal pelaksanaan Implementasi dan terdapat draft L1AP	10.00-11.30	Foto
4.	Kamis, 15 Juni 2023	- Bahangan kepada Mentor untuk penyempurnaan Laporan Hasil Aksi Perubahan	11.00-12.00	Foto
5.	Jumat, 16 Juni 2023	- Bahangan Coach, koreksi dari penyempurnaan L1AP	08.00-11.30	Foto
6.	Sabtu, 17 Juni 2023	- Ujian Seminar Hasil Aksi Perubahan dan penyempurnaan laporan harian minggu ke VIII	08.00-15.40	

MENTOR,

PESEERTA PKA Polri,

Bandung, Juni 2023

HENI KRISNAWATI S.P., S.E., M.Si
KIDMBES POL. NRP. 70060437

ELIZABETH NOVRIITA S.M.L.G, S.E
NOMIS 20210207021117

Draft Laporan Minggu Ke VIII

Bandung, 15 Juni 2023

PESERTA PELATIHAN KEPEMIMPINAN ADMINISTRATOR,

A handwritten signature in black ink, appearing to read 'Elizabeth' with a stylized flourish at the end.

ELIZABETH NOVRITA S.M.L.G., S.E

NOSIS. 20230207021117

LAMPIRAN 6 : RENCANA AKSI PERUBAHAN YANG DISETUJUI
MENTOR DAN COACH

LEMBAGA PENDIDIKAN DAN PELATIHAN POLRI
PUSAT PENDIDIKAN ADMINISTRASI

RENCANA AKSI PERUBAHAN

DIGITALISASI PERTANGGUNGJAWABAN KEUANGAN MELALUI SISTEM PENYIMPANAN DIGITAL PERWABKEU (SI-PADIKU) PADA BIDKEU POLDA JAWA BARAT

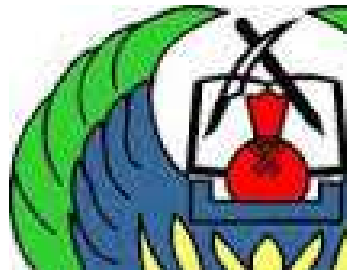

OLEH :

ELIZABETH NOVRITA SRIKANDI MARBUN LUMBAN GAOL, S.E.

NOSIS 20230207021117

PESERTA PELATIHAN KEPEMIMPINAN ADMINISTRATOR
ANGKATAN VII T.A. 2023

PENJELASAN COACH
TENTANG KEMAMPUAN PESERTA

Nama Peserta Latihan : ELIZABETH NOVRITA S.M.L.G, S.E
Nosis : 20230207021117

Saya menilai peserta Sangat Mampu / Mampu / Kurang Mampu / Tidak Mampu melaksanakan Perencanaan Aksi Perubahan, dengan penjelasan sebagai berikut :

- Acc
- Ketepatan rencana aksi perubahan, inovasi dan aspek pendukung lainnya sudah terpenuhi
- Siap untuk di seminarakan.

Bandung, April 2023

COACH

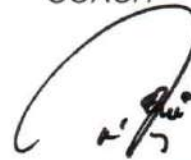

RENI AYI HERYANI, S.E., S.IK., M.M
KOMPOL NRP 83051450

LEMBAGA PENDIDIKAN DAN PELATIHAN POLRI
PUSAT PENDIDIKAN ADMINISTRASI

PENJELASAN MENTOR
TENTANG KEMAMPUAN PESERTA

Nama Peserta Latihan : ELIZABETH NOVRITA S.M.L.G, S.E

Nosis : 20230207021117

Saya menilai peserta Sangat Mampu / Mampu / Kurang Mampu / Tidak Mampu melaksanakan Perencanaan Aksi Perubahan, dengan penjelasan sebagai berikut :

- Yang bertanggung melaksanakan perencanaan aksi perubahan sudah sesuai dengan tupoksi yang akan dilaksanakan terkait perubahannya.

- Rencana aksi perubahan akan diadukan suatu proyek perubahan yg sangat mendukung dan diperlukan dalam era digitalisasi.

- Ren aksi perubahan yang sudah dibuat oleh ybs sudah dapat menggambarakan permasalahan yang ada dan langkah langkah yg akan diambil utk kedepannya sehingga dari Ren aksi ini akan menghasilkan suatu proyek perubahan yg akan digunakan di jajaran Polda Jabar.

- Progres kerja / pentahapan ren aksi yang sudah menggambar kan secara tertata, apa yg harus dilakukan tahap demi tahap sehingga dpt mencapai hasil yg maksimal

- Semua ini mencerminkan bahwa ybs sangat mampu utk melaksanakan Rencana aksi perubahan.

Bandung, April 2023

MENTOR



HENI KRESNOWATI S.P., S.E., M.Si
KOMBES POL NRP 70060457

KATA PENGANTAR

Puji dan syukur penulis aturkan kepada Tuhan Yang Maha Esa, karena berkat Karunia-Nya, penulis dapat menyelesaikan penyusunan Rencana Aksi Perubahan ini dengan segala keterbatasan dan kekurangan yang ada.

Tujuan penyusunan Rencana Aksi perubahan ini sebagai rangkaian kurikulum Pelatihan Kepemimpinan Administrator Angkatan VII dan VIII Tahun 2023 dan untuk mengidentifikasi permasalahan yang ada di Urkeu Bidkeu Polda Jawa Barat. Penyusunan Rencana Aksi Perubahan ini merupakan langkah awal untuk menyelesaikan laporan akhir Rencana Aksi perubahan serta persyaratan kelulusan Pelatihan Kepemimpinan Administrator T.A. 2023.

Penulis menyadari bahwa penyusunan Rencana Aksi Perubahan ini masih jauh dari sempurna, karena kesempurnaan hanya milik Tuhan Yang Maha Esa. Dalam proses penyusunan Rencana Aksi Perubahan ini, penulis tidak terlepas dari peran dan dukungan berbagai pihak. Oleh karena itu, pada kesempatan ini penulis ingin mengucapkan terimakasih yang setulus-tulusnya kepada :

1. Kapusdikmin Lemdiklat Polri Polri Kombes Pol Drs. Taufik Supriyadi beserta seluruh jajarannya yang telah memberikan kesempatan kepada penulis memperoleh ilmu selama pelaksanaan Pelatihan Kepemimpinan Pengawas Angkatan III dan IV T.A. 2021;
2. Ka Bidkeu Polda Jawa Barat Kombes Pol Heni Kresnowati S P, S.E., M.Si yang telah memberikan arahan dan dukungan moril dan materil dalam penyelesaian rencana perubahan ini;
3. Kompol Reni Ayi Heriyani, S.E., S.IK., M.M. Selaku *coach* selama peserta pelatihan kepemimpinan administrator berada di Pusdikmin Lemdiklat Polri yang senantiasa memberikan arahan dan bimbingan dalam

penyusunan rencana aksi perubahan ini;

4. Kopol Rahmat, sebagai Patun yang selalu memberikan arahan, bimbingan serta motivasi kepada peserta Pelatihan Kepemimpinan Pengawas selama berada di Pusdikmin Polri;
5. Keluarga tercinta, yang senantiasa memberikan dukungan dan motivasi agar tetap semangat dalam mengikuti pendidikan hingga selesai;
6. Rekan-rekan peserta Pelatihan Kepemimpinan Administrator Angkatan VII dan VIII T.A. 2023 yang selalu memberikan saran dan masukan serta semangat sehingga dapat menyelesaikan rencana aksi perubahan ini dengan tepat waktu.

Bandung, April 2023

Elizabeth Novrita S.M.L.G, S.E
NOSIS 20230207021117

DAFTAR ISI

	Halaman
LEMBAR PERSETUJUAN	<i>i</i>
LEMBAR PENJELASAN MENTOR	<i>ii</i>
LEMBAR PENJELASAN COACH	<i>iii</i>
KATA PENGANTAR	<i>iv</i>
DAFTAR ISI	<i>vi</i>
DAFTAR GAMBAR	<i>viii</i>
DAFTAR TABEL	<i>ix</i>
1. Pendahuluan	1
a. Latar Belakang	1
b. Tujuan	10
c. Manfaat	11
d. Ruang Lingkup	12
2. Inovasi dan <i>Output</i> Rencana Aksi	12
a. Inovasi Rencana Aksi	12
b. <i>Output</i> Rencana Aksi	12
3. Tata Kelola Sumber Daya	13
a. Pengorganisasian Sumber Daya Manusia (SDM)	13
b. Anggaran	16
c. Sarana Prasarana	16
d. Metode	17
4. <i>Stakeholder</i>	17
a. Identifikasi <i>Stakeholder</i>	17
b. Peta Jejaring	20
c. Kuadran <i>Stakeholder</i>	22
5. Pentahapan Rencana Aksi	23

6. Manajemen Resiko	27
7. Rencana Strategi Pengembangan Kompetensi	28
8. Penutup	29

DAFTAR GAMBAR

1.1	Gambar Struktur Organisasi Bidkeu Polda Jawa Barat	2
1.2	Gambar Struktur Organisasi Subbag Renmin Bidkeu Polda Jabar	3
1.3	Gambar Surat dari Kayanma Polda Jabar	6
1.4	Gambar Tempat Dokumen Keuangan Saat ini	7
1.5	Gambar Temuan Wasrik	8
3.1	Gambar Pengorganisasian Sumber Daya Manusia	13
4.1	Gambar Peta Jejaring (<i>Net Map</i>)	21
4.2	Gambar Kuadran <i>Stakeholder</i>	23

DAFTAR TABEL

1.1	Tabel Matriks Analisis USG Isu Strategis	9
4.1	Tabel Identifikasi <i>Stakeholder</i>	19
5.1	Tabel Tahapan Rencana Aksi Perubahan	24
6.1	Tabel Analisa Manajemen Resiko Rencana Aksi Perubahan	27

1. Pendahuluan

a. Latar Belakang

Bidang Keuangan yang selanjutnya disebut Bidkeu adalah unsur unsur pendukung dalam bidang pembinaan keuangan pada tingkat Polda yang berada di bawah Kapolda. Bidkeu bertugas menyelenggarakan dan membina pengelolaan keuangan yang meliputi pembiayaan, pengendalian, penata bukuan dan akuntansi pelaporan keuangan, verifikasi pertanggungjawaban keuangan serta pembinaan fungsi keuangan. Dalam melaksanakan tugas Bidkeu menyelenggarakan fungsi penyusunan rencana kerja dan anggaran, pengelolaan dan pembinaan manajemen personel dan logistik, administrasi dan ketatausahaan, serta pengelolaan keuangan. Pelaksanaan pembukuan dan akuntansi keuangan sesuai ketentuan dan peraturan yang berlaku serta melaksanakan penerimaan dan penyaluran dana sesuai otorisasi. Pelaksanaan anggaran dan pendanaan, serta melaksanakan verifikasi laporan keuangan sesuai dengan ketentuan peraturan perundang-undangan. Pengumpulan dan pengolahan data, serta penyajian informasi dan dokumentasi program kegiatan Bidkeu.

Struktur organisasi Bidkeu adalah sesuai dengan Peraturan Kapolri Nomor 14 Tahun 2018 tentang Susunan Organisasi dan Tata Kerja Satuan Organisasi dan Tata Kerja pada Kepolisian Daerah sebagai berikut:

Struktur Organisasi Bidkeu Polda Tipe A

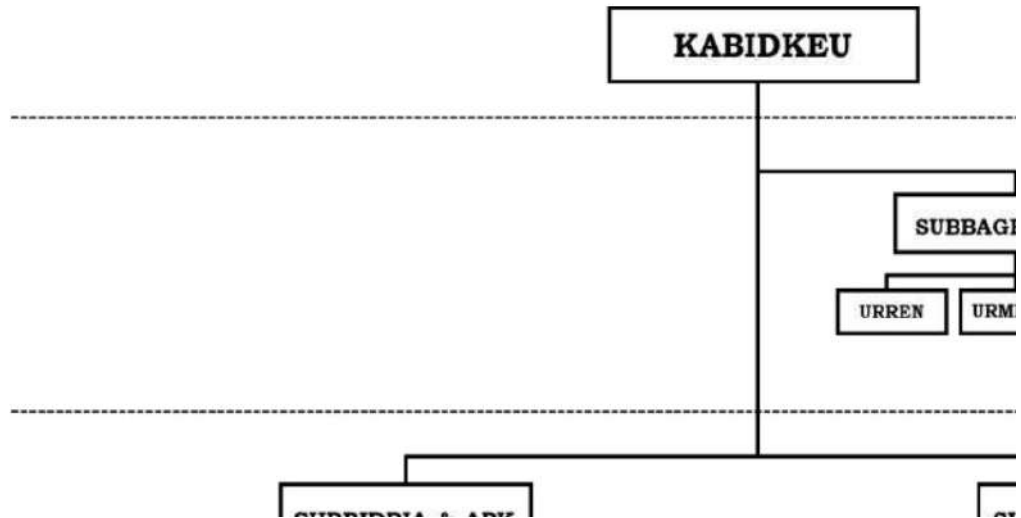

1.1 Gambar Struktur Organisasi Bidkeu Polda Jawa Barat

Sedangkan Urkeu yang merupakan sub unit organisasi satker Bidkeu Polda Jawa Barat, seperti bagan berikut ini:

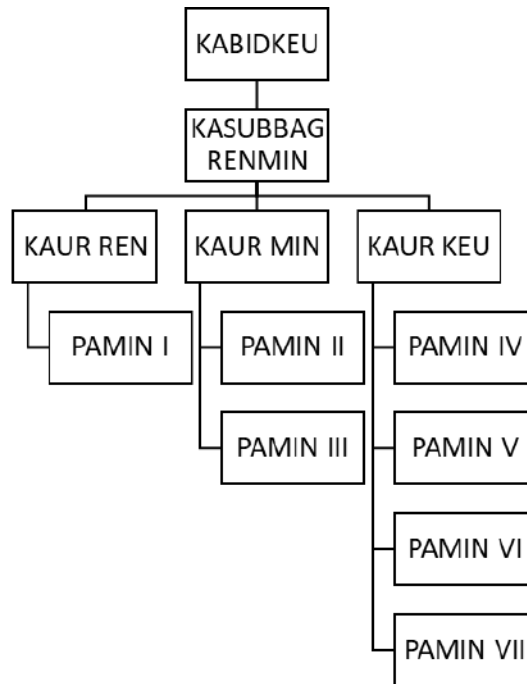

1.2 Gambar Struktur Organisasi Subbag Renmin Bidkeu Polda Jawa Barat

Pengelolaan keuangan pada Urkeu Bidkeu merupakan penyelenggaraan fungsi keuangan yang meliputi menyelenggarakan proses akuntansi dan verifikasi data keuangan satker, menyelenggarakan pembinaan fungsi keuangan di lingkungan satker, serta menyusun laporan keuangan satker dengan menggunakan program Sistem Akuntansi Instansi berdasarkan Standar Akuntansi Pemerintah (SAP) yang meliputi Laporan Realisasi Anggaran (LRA), Neraca dan Catatan atas Laporan Keuangan (CaLK).

Penulis sebagai Kaur Keu dalam hal ini Bendahara Pengeluaran sesuai dengan Peraturan Kapolri Nomor 5 Tahun 2022 tentang administrasi pertanggungjawaban keuangan di Kepolisian Negara Republik Indonesia memiliki tupoksi yaitu:

1. Menerima, menyimpan, menatausahakan dan membukukan uang/surat berharga yang berada dalam pengelolaannya;
2. Melakukan pengujian dan pembayaran berdasarkan perintah PPK;

3. Menolak perintah pembayaran apabila tidak memenuhi persyaratan untuk dibayarkan;
4. Melakukan pemotongan/pemungutan penerimaan negara dari pembayaran yang dilakukannya;
5. Menyetorkan pemotongan/pemungutan kewajiban kepada Negara ke Kas Negara;
6. Mengelola rekening tempat penyimpanan UP/TUP;
7. Menyiapkan SPP dan SPM;
8. Mengajukan tagihan kepada KPPN;
9. Mengambil Surat Perintah Pencairan Dana (SP2D) ke KPPN;
10. Menyelenggarakan proses akuntansi dan verifikasi data keuangan Satker;
11. Menyelenggarakan pengolahan, posting atau cetak data pelaksanaan back up serta penyimpanannya;
12. Menyelenggarakan pembinaan fungsi keuangan di lingkungan Satker;
13. Mencatat administrasi keuangan khususnya terhadap anggaran dan dana yang belum masuk dalam program komputerisasi;
14. Menyusun laporan keuangan Satker dengan menggunakan program Sistem Akuntansi Instansi berdasarkan Standar Akuntansi pemerintah (SAP) yang meliputi Laporan Realisasi Anggaran (LRA), Neraca, dan Catatan atas Laporan Keuangan (CaLK);
15. Menyampaikan Laporan Pertanggungjawaban (LPJ) kepada Kepala KPPN selaku Kuasa BUN.

Untuk mendukung terlaksananya fungsi keuangan dengan baik harus didukung dengan pertanggungjawaban keuangan yang sesuai dengan Peraturan Menteri Keuangan Nomor 210/PMK.05/2022 tentang tata cara pembayaran dalam rangka pelaksanaan APBN dan Peraturan Kapolri Nomor 5 Tahun 2022 tentang administrasi pertanggungjawaban keuangan di Kepolisian Negara Republik Indonesia.

Sesuai dengan Keputusan Kepala Arsip Nasional Republik Indonesia No 01.A Tahun 2003 tentang Jadwal Retensi Arsip Keuangan, pada Pasal 1 ayat 2 disebutkan Arsip Keuangan adalah Arsip yang berkaitan dengan pengelolaan keuangan/fiskal yang meliputi kegiatan perencanaan, pelaksanaan, pengawasan dan pertanggungjawaban.

Pada Pasal 2 ayat 2 disebutkan bahwa “setiap Arsip keuangan ditentukan retensinya atas dasar nilai guna yang dituangkan dalam bentuk Jadwal Retensi Arsip Keuangan. Dalam lampiran Surat Keputusan Kepala Arsip Nasional poin 4.2. tentang Belanja disebutkan masa penyimpanan Arsip Keuangan tersebut mulai dari rentang 2 tahun s.d 9 tahun.

Terdapat beberapa permasalahan pada Urkeu Bidkeu Polda Jawa Barat, antara lain:

- a) Tidak tersedianya Gudang penyimpanan dikarenakan pembongkaran gudang arsip terkait pembangunan Gedung kantor Polda Jawa Barat, dapat dilihat dari surat Kayanma Polda Jawa Barat perihal pengosongan Gudang Bidang Keuangan;

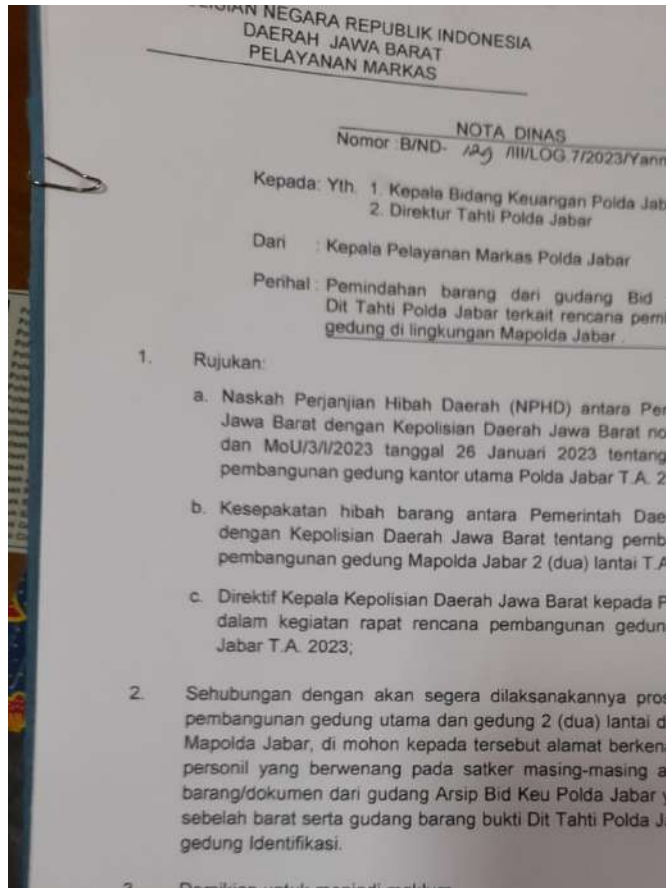

1.3 Gambar Surat dari Kayanma Polda Jabar

- b) Jangka waktu penyimpanan dokumen keuangan dengan masa retensi selama 10 tahun sehingga dibutuhkan tempat penyimpanan yang luas;



1.4 Gambar Tempat dokumen keuangan saat ini

- c) Penarikan anggaran yang tidak sesuai dengan RPD karena disesuaikan dengan kegiatan satker, dapat dilihat dari adanya temuan wasrik tahap I aspek perencanaan T.A. 2022 di Bidkeu Polda Jawa Barat;

RAHASIA

KEPOLISIAN NEGARA REPUBLIK INDONESIA
DAERAH JAWA BARAT
INSPEKTORAT PENGAWASAN DAERAH

TABULASI TEMUAN HASIL PELAKSANAAN AUDIT

NO	TEMUAN	KODE TEMUAN	KRITERIA	SEBAB
1	2	3	4	5
1	<p>Hasil Audit dan pendalaman atas dokumen RKA-KL TA. 2022 pada Bid Keuangan ditemukan penganggaran untuk belanja perjalanan dinas (Jaldis) belum sesuai ketentuan yaitu :</p> <p>a. Jaldis Giat Supervisi Perwabkeu</p> <ul style="list-style-type: none"> - Akomodasi 8 Org x 10 H x 1 Giat - Uang Harian 8 Org x 10 H x 1 Giat <p>Seharusnya :</p> <ul style="list-style-type: none"> - Akomodasi 8 Org x 9 H x 1 Giat - Uang Harian 8 Org x 10 H x 1 Giat <p>b. Jaldis Giat Asistensi Perwabkeu</p> <ul style="list-style-type: none"> - Akomodasi 	07	Permenkeu Nomor 113/PMK.05/2012 tentang perjalanan dinas dalam negeri bagi Pejabat Negara, Pegawai Negeri dan Pegawai tidak tetap terutama terkait dengan prinsip perjalanan dinas.	Adanya kekeiruan kesalahan perhitungan kebutuhan biaya akomodasi untuk perjalanan dinas jabatan.

1.5 Gambar Temuan Wasrik

Dari permasalahan tersebut diatas, tentunya ada prioritas yang harus dikerjakan sesegera mungkin dan merujuk pada penentuan prioritas.

Dalam menentukan prioritas masalah dilakukan metode USG (*Urgency, Seriousness, Growth*). Metode ini merupakan salah satu cara menetapkan urutan prioritas masalah dengan metode teknik scoring 1-5 dan dengan mempertimbangkan tiga komponen dalam metode USG.

1.1 Tabel Matriks Analisis USG Isu Strategis

NO	ISU STRATEGIS	NILAI			TOTAL	RANGKING
		U	S	G		
1	Tidak tersedianya Gudang penyimpanan dokumen perwabkeu manual yang memadai dikarenakan pembangunan Gedung utama Polda Jawa Barat, dapat dilihat dari surat Kayanma Polda Jawa Barat perihal pengosongan Gudang Bidang Keuanganyang	4	4	4	12	1
2	Jangka waktu penyimpanan dokumen keuangan dengan masa retensi selama 10 tahun sehingga dibutuhkan tempat penyimpanan yang luas	4	3	4	11	2
3	Penarikan anggaran yang tidak sesuai dengan RPD karena disesuaikan dengan kegiatan satker, dapat dilihat dari adanya temuan wasrik tahap I aspek perencanaan T.A. 2022 di Bidkeu Polda Jawa Barat	4	3	3	10	3

Keterangan:

U : *Urgency*, yaitu dilihat dari tersedianya waktu, mendesak atau tidak masalah tersebut diselesaikan

S : *Seriousness*, yaitu dengan melihat dampak masalah tersebut terhadap produktivitas kerja, pengaruh terhadap keberhasilan, membahayakan sistem atau tidak

G : *Growth*, yaitu tingkat perkembangan masalah, apakah masalah tersebut berkembang sedemikian rupa sehingga sulit untuk dicegah.

Hasil dari pembobotan menunjukkan bahwa masalah utama yang dihadapi adalah tidak tersedianya gudang penyimpanan dikarenakan pembangunan Gedung utama Polda Jawa Barat, dapat dilihat dari surat Kayanma Polda Jawa Barat perihal pengosongan gudang Bidang Keuangan.

Oleh karena itu dalam menangani permasalahan yang ada, dipandang perlu adanya sistem yang dapat digunakan untuk meningkatkan kualitas penyimpanan pertanggungjawaban keuangan secara digital.

Berdasarkan analisis tersebut diatas maka dalam rangka memenuhi standar kompetensi manajerial jabatan Administrator penulis selaku Kaur Keu Subbag Renmin Bidkeu Polda Jawa Barat akan membuat Rencana Aksi Perubahan dengan judul “Digitalisasi Pertanggungjawaban Keuangan melalui Sistem Penyimpanan Digital Perwabkeu (Si-PaDiKu) pada Urkeu Bidkeu Polda Jawa Barat”.

b. Tujuan

Adapun tujuan akhir dalam pelaksanaan aksi perubahan ini adalah terwujudnya sistem Digitalisasi Pertanggungjawaban Keuangan melalui Sistem Penyimpanan Digital Perwabkeu (Si-PaDiKu) di Urkeu Bidkeu Polda Jawa Barat agar pelayanan publik dalam pengelolaan administrasi pertanggungjawaban keuangan lebih optimal. Untuk mencapai tujuan akhir tersebut, maka dilakukan pentahapan sebagai berikut:

- 1) Tahap *off campus* selama 60 hari
 - a) Terwujudnya Aplikasi Sistem Penyimpanan Digital Perwabkeu, Standar Operasional Prosedur Sistem Penyimpanan Digital Perwabkeu, buku panduan dan

ceklist kelengkapan pertanggungjawaban keuangan yang dapat mempercepat proses pengambilan informasi pertanggungjawaban keuangan yang diperlukan;

- b) Disahkannya Standar Operasional Prosedur Sistem Penyimpanan Digital Perwabkeu, buku panduan dan ceklist kelengkapan pertanggungjawaban keuangan
- c) Terimplementasinya aplikasi Sistem Penyimpanan Digital Perwabkeu, Standar Operasional Prosedur Sistem Penyimpanan Digital Perwabkeu, buku panduan dan ceklist kelengkapan pertanggungjawaban keuangan
- d) Tersedianya tempat penyimpanan digital data perwabkeu untuk semua satker jajaran Polda Jawa Barat
- e) Terselenggaranya pengelolaan administrasi penyimpanan pertanggungjawaban keuangan yang berjalan baik pada Bidkeu Polda Jawa Barat;

2) Tahap pasca pelatihan

- a) Terlaksananya implementasi secara berkelanjutan system digitalisasi dokumen perwabkeu, buku panduan mekanisme system penyimpanan digital keuangan dan SOP penyimpanan dokumen keuangan dalam bentuk digital yang efektif dan efisien di jajaran Polda Jawa Barat
- b) Melakukan monitoring dan evaluasi terhadap pelaksanaan system penyimpanan dokumen perwabkeu digital di jajaran Polda Jawa Barat
- c) Melakukan perbaikan dan pengembangan system penyimpanan digital perwabkeu di jajaran Polda Jawa Barat sesuai dengan kebutuhan organisasi

c. Manfaat

Adapun manfaat dari Rencana Aksi Perubahan aplikasi Sistem Penyimpanan Digital Perwabkeu Keuangan ini adalah :

- 1) Manfaat Internal
 - a) Menciptakan tertib administrasi dalam rangka upaya peningkatan kinerja Bidkeu Polda Jawa Barat.
 - b) Memberikan kemudahan kepada personil keuangan dalam mencari data pertanggungjawaban keuangan.
 - c) Mempercepat waktu dalam pencarian data perwabkeu yang diperlukan pada saat pemeriksaan keuangan
- 2) Manfaat Eksternal
 - a) Memberikan kemudahan pencarian data pertanggungjawaban keuangan masing-masing Satker dan Polres jajaran Polda Jawa Barat.
 - b) Mempercepat pengiriman pertanggungjawaban keuangan yang diperlukan pada saat pemeriksaan oleh pihak eksternal.

d. Ruang Lingkup

Ruang lingkup dari Rencana Aksi Perubahan ini difokuskan kepada pembuatan sistem Digitalisasi Pertanggungjawaban Keuangan melalui Sistem Penyimpanan Digital Perwabkeu (Si-PaDiKu) Belanja Barang Kontraktual untuk menciptakan tertib administrasi dan meningkatkan kinerja layanan pada Urkeu Bidkeu Polda Jawa Barat.

2. Inovasi dan Output Rencana Aksi

a. Inovasi Rencana Aksi

Inovasi rencana aksi perubahan yang dilakukan yaitu dengan membuat aplikasi Sistem Penyimpanan Digital Pertanggungjawaban Keuangan, SOP, buku panduan dan ceklist kelengkapan perwabkeu pada Bidkeu Polda Jawa Barat agar data informasi dapat tersedia lebih cepat, tepat dan akurat.

b. Output Rencana Aksi

Output yang diharapkan pada rencana aksi ini adalah :

- 1) Tahap off campus selama 60 hari
Terwujudnya Sistem Penyimpanan Digital
Pertanggungjawaban Keuangan pada Bidkeu Polda Jawa Barat;
- 2) Tahap pasca pelatihan
Terlaksananya sosialisasi dan implementasi Sistem
Penyimpanan Digital Keuangan Pertanggungjawaban
Keuangan pada satker dan polres jajaran Polda Jawa Barat.

3. Tata Kelola Sumber Daya

a. Pengorganisasian Sumber Daya Manusia (SDM)

Struktur organisasi tata kelola Sumber Daya Aksi perubahan ini dibentuk dengan susunan sebagai berikut :

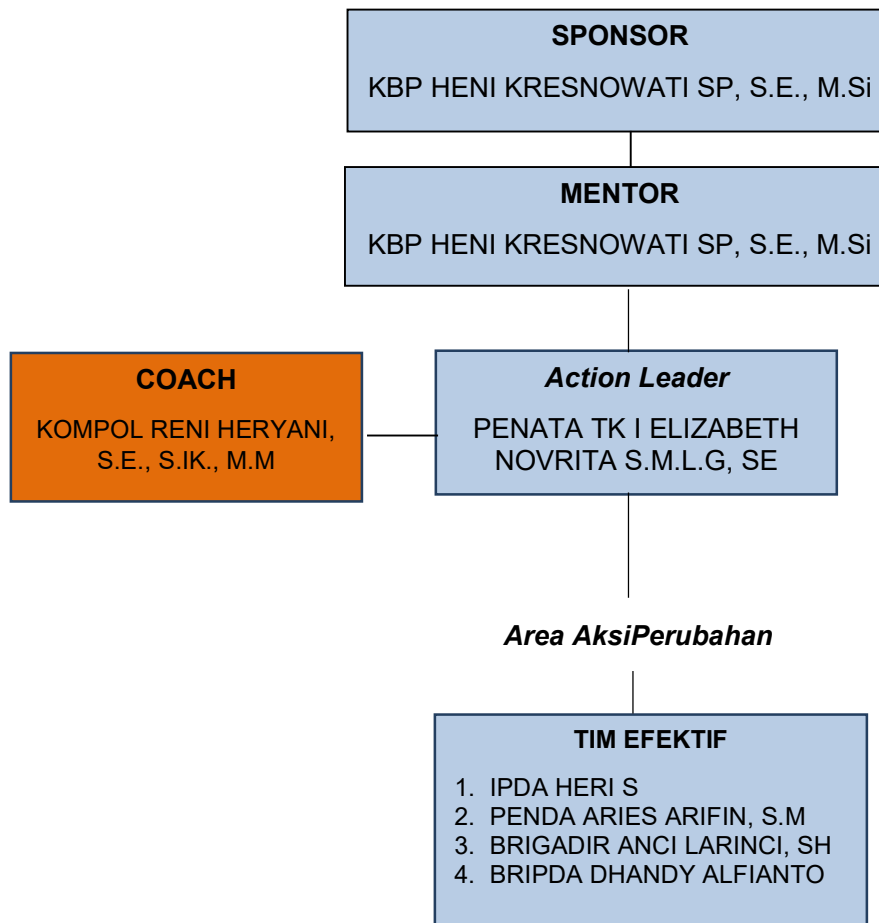

3.1 Gambar Pengorganisasian Sumber Daya Manusia

Tugas/Fungsi dari setiap unit dalam tata kelola aksi ini dapat dijelaskan sebagai berikut:

- 1) Sponsor : KBP HENI KRESNOWATI, S.E., M.Si (Ka Bidkeu Polda Jawa Barat) memiliki tugas:
 - a) Memberikan legitimasi dan dukungan rencana aksi perubahan.
 - b) Memfasilitasi dalam menyelesaikan masalah yang timbul selama proses pelaksanaan Aksi perubahan.

- 2) Mentor : KBP HENI KRESNOWATI, S.E., M.Si (Ka Bidkeu Polda Jawa Barat) memiliki tugas:
 - a) Memberikan otorisasi kepada peserta untuk menyusun rencana aksi perubahan;
 - b) Mempelajari dan mendalami rencana aksi perubahan yang dilakukan;
 - c) Memberikan masukan penyempurnaan terhadap rencana aksi perubahan;
 - d) Memastikan rencana aksi perubahan tersebut membantu peningkatan kinerja organisasi;
 - e) Menyetujui rencana aksi perubahan;
 - f) Bertindak sebagai pembimbing dan pengawas peserta berdasar sikap profesionalisme;
 - g) Memberikan dukungan penuh kepada peserta diklat dalam mengimplementasikan aksi perubahan;
 - h) Memberikan dukungan kepada peserta dalam mendayagunakan seluruh potensi sumber daya yang diperlukan dalam melakukan implementasi aksi perubahan;
 - i) Memberikan bimbingan kepada peserta dalam mengatasi kendala yang muncul selama proses implementasi berlangsung;

- j) Berperan sebagai inspirator bagi peserta diklat.
- 3) *Coach* : KOMPOL RENI AYI HERYANI, S.E., S.IK., M.M, Gadik Muda pada Pusdikmin Lemdiklat Polri, Bandung), memiliki tugas :
- a) Memberikan bimbingan dan koreksi serta pengawasan dalam proses pelaksanaan aksi perubahan
 - b) Membantu untuk mengoptimalkan *resources* untuk mendapatkan hasil yang lebih baik.
 - c) Memberikan metodologi dan dukungan proses atas pelaksanaan aksi perubahan.
 - d) Membantu memberikan motivasi dan arahan dalam pelaksanaan aksi perubahan.
- 4) *Action Leader* : PENATA TK I ELIZABETH NOVRITA SRIKANDI MARBUN LUMBAN GAOL, S.E. (Kaurkeu Bidkeu Polda Jawa Barat) memiliki tugas :
- a) Mengelola tim efektif agar rencana aksi dapat terlaksana dan mendapatkan hasil yang diharapkan.
 - b) Berinisiatif melakukan diskusi secara aktif dengan mentor dan coach tentang persiapan, konsep penyelenggaraan dan pelaporan aksi perubahan.
 - c) Membangun kerjasama dan jejaring dengan seluruh stakeholder;
 - d) Mengarahkan, mengatur dan memotivasi tim.
 - e) Memimpin, mendelegasikan, mengarahkan penyelenggaraan aksi perubahan sesuai kapasitas tim.
 - f) Mengelola tim agar perubahan dapat terlaksana dan mendapatkan hasil.

- g) Mengkoordinir agar seluruh Tim Efektif dapat bekerjasama dan memberikan hasil terhadap rencana aksi perubahan.
- h) Membuat laporan kegiatan pelaksanaan aksi perubahan kepada penyelenggara.

5) Tim Efektif : Personel Staf Keuangan Urkeu Bidkeu Polda Jawa Barat.

- a) Membantu/mendukung *action leader* untuk mencapai tujuan dan sasaran yang diharapkan pada rencana aksi perubahan agar hasil rencana aksi sesuai yang diharapkan
- b) Bertugas dalam pelaksanaan sosialisasi;
- c) Bertugas dalam membuat perencanaan, penyertaan partisipasi *stakeholder*, penyusunan format evaluasi, pelaksanaan evaluasi kegiatan aksi perubahan;
- d) Bertugas dalam menyediakan data pendukung dalam aksi perubahan secara umum.
- e) Bertugas dalam melaksanakan aksi perubahan.
- f) Memberikan *feedback* terhadap kemajuan laporan implementasi aksi perubahan.

b. Anggaran

Anggaran aksi perubahan ini tidak didukung oleh DIPA Bidkeu Polda Jawa Barat, melainkan menggunakan swadaya sehingga perlu koordinasi yang baik terutama kepada pihak-pihak yang berkompeten terhadap pelaksanaan aksi perubahan.

c. Sarana dan prasarana

Untuk mendukung pelaksanaan rencana aksi perubahan diperlukan sarana dan prasarana yang dapat mempermudah

proses pelaksanaan rencana aksi perubahan. Sarana dan prasarana yang digunakan dalam rencana aksi perubahan ini adalah :

- 1) 1 (satu) unit laptop;
- 2) 1 (satu) unit komputer;
- 3) 1 (satu) unit scanner;
- 4) 1 (satu) unit printer;
- 5) 1 (satu) unit modem;
- 6) 1 (satu) unit telepon genggam;
- 7) Ruang rapat Bidkeu Polda Jawa Barat
- 8) Jaringan internet yang ada di Bidkeu Polda Jawa Barat

d. Metode

Metode yang digunakan dalam penyusunan rencana aksi adalah :

- 1) Pengumpulan data dan informasi bersama Tim Efektif untuk menghimpun data awal yang diperlukan untuk rencana aksi perubahan;
- 2) Melakukan diskusi dengan *stakeholder* terkait untuk pelaksanaan aksi perubahan dengan metode komunikasi sebagai berikut :
 - a. *Direct*, komunikasi langsung melalui tatap muka maupun rapat koordinasi;
 - b. *Indirect*, komunikasi tidak langsung melalui telepon, sosial media (zoom meeting/google meet) dengan *stakeholders internal* dan *eksternal* untuk pelaksanaan sosialisasi, bimbingan teknis.

4. Stakeholder

a. Identifikasi Stakeholder

Stakeholder didefinisikan sebagai “perorangan maupun kelompok-kelompok yang tertarik, baik yang berasal dari dalam

maupun dari luar organisasi, yang berpengaruh maupun terpengaruh oleh tujuan-tujuan dan tindakan-tindakan sebuah Tim”.

Dalam organisasi publik, sangat penting untuk mengetahui siapa *stakeholder yang* memiliki kepentingan dan pengaruh terhadap program yang dimiliki oleh organisasi. Untuk itu perlu dikenali jenis *stakeholder* sebagai berikut :

1) Stakeholder utama/kunci

Stakeholder utama/kunci adalah *stakeholder* yang memiliki pengaruh positif/negatif terhadap kegiatan Satker dan keberadaan mereka sangat penting bagi organisasi yang memiliki program tersebut.

2) Stakeholder primer

Stakeholder primer adalah *stakeholder* yang langsung dipengaruhi oleh kegiatan yang dijalankan oleh organisasi publik tertentu. Pengaruh disini dapat bersifat positif maupun negatif.

3) Stakeholder sekunder

Stakeholder sekunder adalah *stakeholder* yang tidak langsung dipengaruhi oleh kegiatan yang dijalankan oleh organisasi publik tertentu. Pengaruh disini dapat bersifat positif maupun negatif juga.

Setiap *stakeholder* dikelompokkan ke dalam kuadran kualifikasi *stakeholders* sebagai berikut :

- a) **Promoters** memiliki kepentingan besar terhadap program serta mempunyai kekuatan yang besar pula untuk membuatnya berhasil;
- b) **Defenders** memiliki kepentingan pribadi dan dapat menyuarakan dukungannya dalam komunitas, tetapi kekuatannya kecil untuk mempengaruhi kegiatan;

- c) **Latents** tidak memiliki kepentingan khusus maupun terlibat dalam kegiatan, tetapi memiliki kekuatan besar untuk mempengaruhi program jika mereka tertarik;
- d) **Apathetics** kurang memiliki kepentingan maupun kekuatan, bahkan mungkin tidak mengetahui adanya kegiatan.

Dalam konteks membangun Tim Efektif, upaya mempengaruhi *Stakeholders* perlu diawali dengan pengelompokan stakeholders berdasarkan pengaruh dan kepentingan yang dimilikinya. *Stakeholder* atau pemangku kepentingan berkaitan dengan Aksi Perubahan dapat dilihat pada tabel dibawah ini :

4.1 Tabel Identifikasi

NO	STAKEHOLDER	TIM EFEKTIF	JENIS STAKEHOLDER			KELOMPOK STAKEHOLDER				STRATEGI KOMUNIKASI
			PRIMER	SEKUNDER	UTAMA	PROMOTERS	LATENTS	DEFENDERS	APATHETICS	
A	INTERNAL									
	KABIDKEU				√	+++ (8)				Persuasif, Manage Closely
	PAMIN 1 URKEU	√	√					++ (7)		Canalizing, Keep Informed
	PAMIN 2 URKEU	√	√					++ (7)		Canalizing, Keep Informed
	BAMIN 1 URKEU	√	√					++ (7)		Canalizing, Keep Informed
	BAMIN 2 URKEU	√	√					++ (7)		Canalizing, Keep Informed
B	EKSTERNAL									
	KASUBBID DALVERIF		√				++ (4)			Persuasif, Keep Satisfied
	KASUBBAG RENMIN			√			++ (4)			Persuasif, Monitor
	KAUR VERIF		√				++ (4)			Persuasif, Monitor

	PAUR VERIF		√					++ (4)		Persuasif, Monitor
	KAUR KEU/KASI KEU		√					++ (4)		Persuasif, Monitor
	KAUR BIA			√					+/- (2)	Persuasif, Monitor
	KAUR REN			√					+/- (2)	Persuasif, Monitor
	KAUR MIN			√					+/- (2)	Persuasif, Monitor
	BANUM URKEU SATKER JAJARAN			√					+/- (2)	Persuasif, Monitor
	PARA PAMIN			√					+/- (2)	Persuasif, Monitor
	STAF BIDKEU			√					+/- (2)	Persuasif, Monitor
	KONSULTAN TEKNIS	√	√					++ (7)		Canalizing, Keep Informed

Keterangan Nilai Pengaruh:

9< :Sangat Tinggi

6-8 :Tinggi

3-5 :Sedang

0-2 :Rendah

Promoter : pengaruh tinggi peran tinggi

Defender : pengaruh rendah peran tinggi

Latens : pengaruh tinggi peran rendah

Apathetic : pengaruh rendah peran rendah

Jenis Posisi:

a. Sangat mendukung +++

b. Mendukung ++

c. Netral + -

d. Menentang -

b. Peta Jejaring

Dalam merencanakan suatu aksi perubahan, perlu mengenal terlebih dahulu siapa saja *stakeholder* yang

berkepentingan terhadap perubahan itu. Oleh karena itu perlu dibuat suatu peta jaringan atau net map yang bertujuan memetakan *stakeholder* yang terkait dengan perubahan tersebut. Apabila dipetakan dalam *net map*, maka *Stakeholder* yang terlibat dalam aksi perubahan ini dapat digambarkan sebagai berikut :

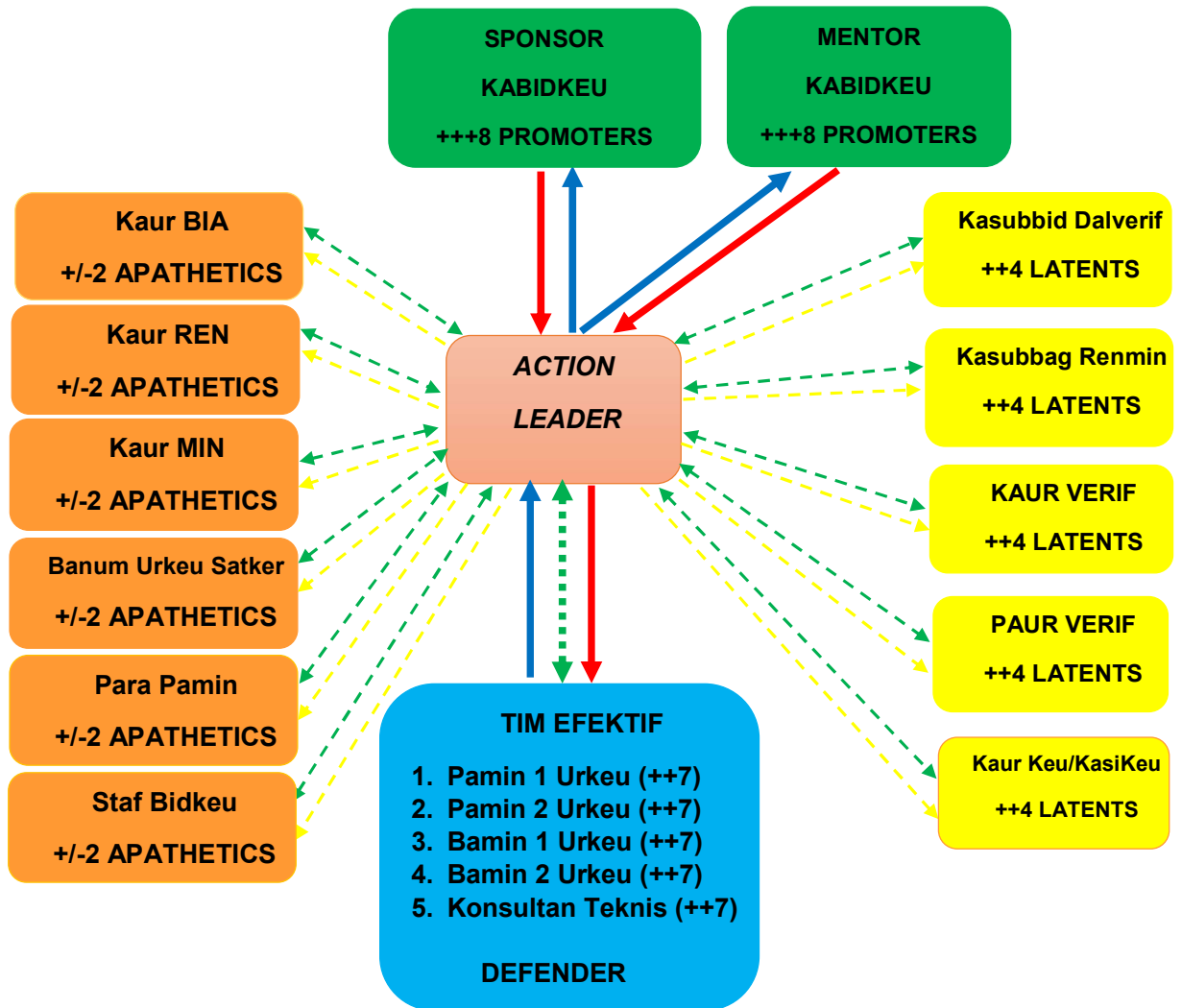

Keterangan Panah :

- : Perintah
- : Laporan & Konsultasi
- : Koordinasi
- : Sosialisasi

4.1 Gambar Peta Jejaring

Penjelasan :

- 1) *Action leader* melakukan laporan dan konsultasi terhadap mentor tentang kegiatan aksi perubahan yang akan dilaksanakan meliputi rencana aksi perubahan, pembentukan tim efektif, keterlibatan *stakeholder* internal dan eksternal, serta hal – hal lain yang diperlukan dalam kegiatan aksi perubahan;
- 2) Sponsor mengeluarkan Surat Perintah/Surat Keputusan tentang pembentukan tim efektif (tim work) untuk bersama-sama dengan *action leader* melaksanakan kegiatan aksi perubahan yang telah dilaksanakan;
- 3) *Action Leader* berkoordinasi dengan *Stakeholder* Eksternal tentang pelaksanaan aksi perubahan;
- 4) *Action Leader* berkoordinasi dengan *Stakeholder* Internal tentang pelaksanaan aksi perubahan;
- 5) *Action Leader* berkoordinasi dengan tim Efektif serta membuat Aplikasi Sistem Penyimpanan Digital Perwabkeu, SOP, buku pedoman dan ceklis kelengkapan perwabkeu;
- 6) *Action Leader* mensosialisasikan hasil aksi perubahan kepada *stakeholder* internal tentang kegiatan penyusunan;

c. Kuadran Stakeholder

Seluruh *stakeholder* tersebut apabila dipetakan dalam Kuadran Analisis *Stakeholders*, maka akan tampak seperti pada gambar berikut :

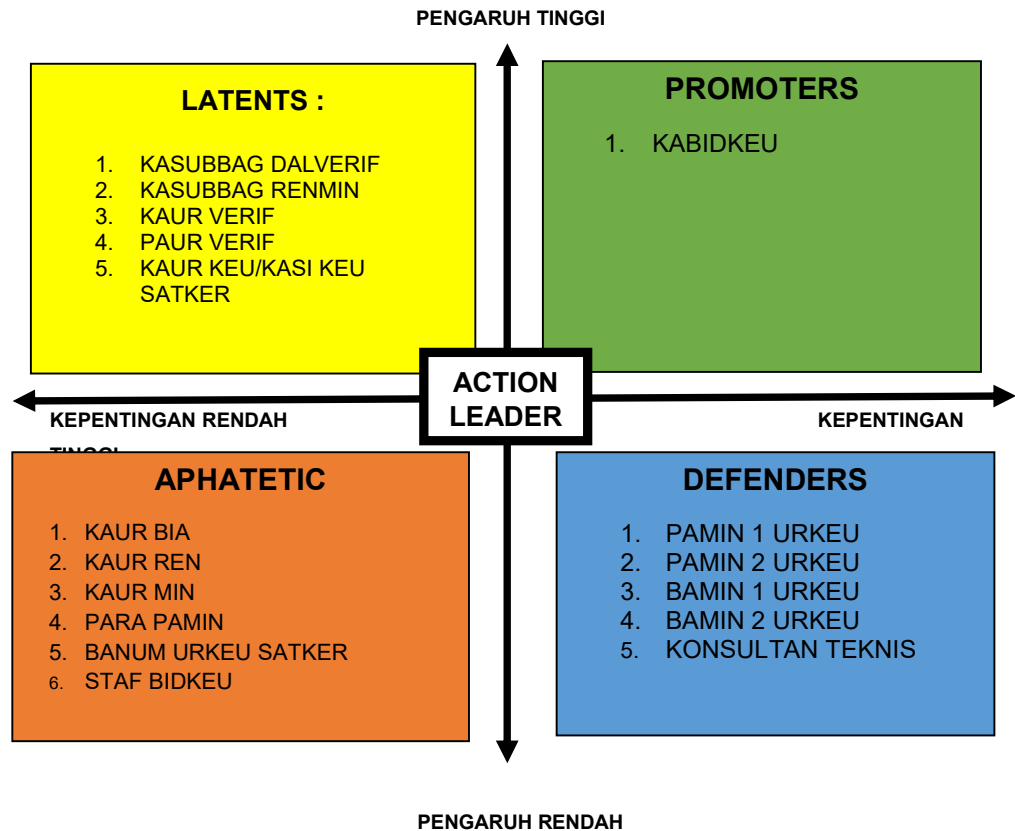

4.2 Gambar Kuadran Stakeholder

Keterangan :

- Promoters : Pengaruh tinggi, kepentingan tinggi
- Latent : Pengaruh tinggi, kepentingan rendah
- Defenders : Pengaruh rendah. Kepentingan tinggi
- Apathetics : Pengaruh rendah, kepentingan rendah

5. Pentahapan Rencana Aksi

Berdasarkan tujuan yang akan dicapai di dalam pelaksanaan rencana aksi perubahan tersebut maka milestone atau pentahapan yang akan dilaksanakan terdiri dari 4 (empat) tahap yaitu :

- a. Perencanaan (Planning)
- b. Pengorganisasian (Organizing)
- c. Pelaksanaan (Actuating)
- d. Monitoring dan Evaluasi (Controlling)

Milestone atau pentahapan rencana aksi perubahan dapat dilihat pada tabel berikut ini :

5.1 Tabel Tahapan Rencana Aksi Perubahan

NO	PENTAHAPAN UTAMA	WAKTU PENTAHAPAN	OUTPUT
A	JANGKA PENDEK (Tahap Off Campus 60 hari)		
1.	<p>TAHAP I PERENCANAAN :</p> <ol style="list-style-type: none"> 1. Melaksanakan koordinasi dengan mentor dan staf mengenai rencana aksi perubahan; 2. Melaporkan ke Kasatker hasil rapat koordinasi perencanaan aksi perubahan; 3. Koordinasi dengan <i>stakeholder</i> internal dan eksternal; 	<p>Minggu I</p> <p>26 April 2023</p> <p>26 April 2023</p> <p>26 April 2023</p>	<p>Undangan, Absen Rapat, Notulen rapat</p>
2.	<p>TAHAP II PENGORGANISASIAN :</p> <ol style="list-style-type: none"> 1. Pembentukan Tim Efektif untuk mendukung aksi Perubahan; 2. Pembuatan Surat Perintah Tim efektif; 3. Penyampaian Tahapan dan Pembagian tugas kepada Tim Efektif perihal pelaksanaan aksi perubahan. 4. Melaksanakan rapat koordinasi dengan Tim Efektif tentang Rencana Aksi Perubahan. 	<p>Minggu I</p> <p>27 April 2023</p> <p>27 April 2023</p> <p>28 April 2023</p> <p>28 April 2023</p>	<p>Surat Perintah tentang Tim Efektif</p>

3.	TAHAP III PELAKSANAAN : 1. Pengumpulan bahan dan data terkait dengan Pertanggungjawaban keuangan; 2. Pembuatan SOP penyimpanan dokumen pertanggungjawaban keuangan yang efektif dan efisien dalam bentuk digital; 3. Pembuatan system penyimpanan digital keuangan (Si-PaDiKu) dengan memanfaatkan goodle drive; 4. Pembuatan Buku Panduan tentang mekanisme system penyimpanan digital keuangan; 5. Pembuatan ceklis kelengkapan perwabkeu ; 6. Pengesahan SOP dan Buku Panduan tentang mekanisme system penyimpanan digital keuangan; 7. Penggandaan SOP dan Buku Panduan tentang mekanisme system penyimpanan digital keuangan; 8. Pelaksanaan Sosialisasi sistem penyimpanan digital keuangan, SOP dan Buku Panduan ; 9. Pelaksanaan Implementasi system penyimpanan digital keuangan ,SOP dan Buku Panduan tentang mekanisme system penyimpanan digital keuangan.	Minggu II-VII 2 Mei 2023 3-4 Mei 2023 5-8 Mei 2023 9-10 Mei 2023 11 Mei 2023 11-12 Mei 2023 15 Mei 2023 17 – 22 Mei 2023 22 Mei - 9 Juni 2023	Kuesioner, SOP, Buku Pedoman, ceklis kelengkapan perwabkeu, system penyimpanan digital perwabkeu (Si-PaDiKu)
----	--	--	--

4.	<p>TAHAP IV MONITORING DAN EVALUASI</p> <ol style="list-style-type: none"> 1. Monitoring pelaksanaan Aksi Perubahan 2. Penyusunan kuesioner survey kepuasan penggunaan Sistem Penyimpanan Digital Keuangan 3. Membagikan angket/kuisisioner tentang perkembangan aksi perubahan kepada seluruh <i>stakeholder</i> internal dan eksternal. 4. Evaluasi pelaksanaan Aksi Perubahan 5. Menyusun laporan akhir pelaksanaan aksi perubahan; 6. Membuat persetujuan laporan pelaksanaan aksi perubahan oleh sponsor dan mentor. 	<p>Minggu VII-VIII</p> <p>29 Mei - 9 Juni 2023</p> <p>8 Juni 2023</p> <p>9-12 Juni 2023</p> <p>13 Juni 2023</p> <p>14 Juni 2023</p> <p>15 Juni 2023</p>	<p>Kuesioner setelah aksi perubahan, Laporan Hasil Aksi Perubahan</p>
B	JANGKA MENENGAH (PASCA PELATIHAN)		
	<ol style="list-style-type: none"> 1. Terlaksananya implementasi secara berkelanjutan system digitalisasi dokumen perwabkeu, buku panduan mekanisme system penyimpanan digital keuangan dan SOP penyimpanan dokumen keuangan dalam bentuk digital yang efektif dan efisien di jajaran Polda Jawa Barat 	<p>Juli 2023</p>	
	<ol style="list-style-type: none"> 2. Melakukan monitoring dan evaluasi terhadap pelaksanaan system penyimpanan dokumen perwabkeu 	<p>Juli 2023</p>	

	digital di jajaran Polda Jawa Barat		
	3. Melakukan perbaikan dan pengembangan system penyimpanan digital perwabkeu di jajaran Polda Jawa Barat sesuai dengan kebutuhan organisasi	Juli – Desember 2023	

6. Manajemen Resiko

6.1 Tabel Analisa Manajemen Resiko Rencana Aksi Perubahan

NO	POTENSI MASALAH	RESIKO	STRATEGI MENGATASI PERMASALAHAN
1	Saat memasuki masa <i>off campus</i> bersamaan dengan masa libur lebaran sehingga mengurangi waktu pelaksanaan aksi perubahan.	Proses pelaksanaan aksi perubahan kurang maksimal karena banyaknya hari libur	Melakukan penyusunan jadwal yang disepakati bersama, sehingga tahapan-tahapan jadwal kegiatan dapat menjadi panduan untuk menyelesaikan aksi perubahan tepat waktu.
2	<i>Stakeholder</i> berperan ganda dalam melaksanakan aksi perubahan	Kurang maksimalnya <i>stakeholder</i> melaksanakan perannya karena <i>stakeholder</i> memiliki beban tugas sehari-hari yang cukup banyak dan melaksanakan tugas lain disamping tugas	Komunikasi dan koordinasi yang baik dengan <i>Stakeholder Internal</i> dan <i>Eksternal</i> dalam pembagian waktu dengan penjadwalan yang menyesuaikan antara proyek perubahan dan pekerjaan sehari-

		pokoknya sehari-hari	hari.
3	Aplikasi tidak dapat selesai tepat waktu	Rencana aksi perubahan tidak bisa diselesaikan pada waktu yang telah ditentukan	Melakukan komunikasi dan koordinasi yang efektif dan intensif dengan pihak terkait dalam menyusun jadwal yang efektif dan optimal.
4	Identifikasi system apakah sudah memenuhi kebutuhan user (<i>user friendly</i>)	Terjadinya kesulitan SDM dalam pelaksanaan aplikasi Sistem Penyimpanan Digital Perwabkeu	Mempertemukan programmer dengan user sehingga bias didapat aplikasi yang <i>user friendly</i>
5	Action Leader kesulitan dalam mengadakan rapat secara langsung dengan <i>stakeholder</i> karena kegiatan rutin para <i>stakeholder</i>	<i>Stakeholder</i> tidak mendapatkan informasi yang ingin disampaikan oleh <i>action leader</i>	Mengadakan rapat virtual melalui zoom meeting

7. Rencana Strategi Pengembangan Kompetensi

Dalam meningkatkan kompetensi operator aplikasi Sistem Penyimpanan Digital Perwabkeu (Si-PaDiKu) yang akan berdampak terhadap perubahan implementasi aksi perubahan ini, maka rencana strategi pembangunan kompetensi yang akan dilaksanakan adalah mengadakan bimbingan teknis kepada para operator dalam pengoperasian aplikasi Sistem Penyimpanan Digital Perwabkeu.

8. Penutup

Demikianlah rancangan Rencana Aksi Perubahan terkait dengan Sistem Penyimpanan Digital Perwabkeu (Si-PaDiKu) Bidang Keuangan Polda Jawa Barat ini kami buat. Semoga dalam pembuatan rencana aksi perubahan ini diberikan kemudahan dan kelancaran sehingga rencana aksi perubahan ini dapat diterima dan dapat bermanfaat bagi kita semua, dan tidak lupa kami ucapkan syukur kepada Tuhan Yang Maha Esa karena atas segala Kasih dan Karunia-Nya kami dapat menyelesaikan proposal rencana aksi perubahan ini.

Bandung, April 2023

PESERTA PELATIHAN KEPEMIMPINAN ADMINISTRATOR

ELIZABETH NOVRITA SRIKANDI MARBUN LUMBAN GAOL, S.E

NOSIS 20230207021117

LAMPIRAN 7 : VIDEO AKSI PERUBAHAN

LINK VIDEO AKSI PERUBAHAN

<https://youtube.com/watch?v=yvIvImUByjs&feature=share>

LAMPIRAN 8 : BAHAN TAYANG



SEMINAR HASIL AKSI PERUBAHAN

DIGITALISASI PERTANGGUNGJAWABAN KEUANGAN MELALUI
SISTEM PENYIMPANAN DIGITAL PERWABKEU (SI-PADIKU)
BIDKEU POLDA JAWA BARAT

OLEH :

ELIZABETH NOVRITA S.M.L.G, SE

NOSIS : 20230207021117

COACH KOMPOL RENI AYI HERYANI, S.E., S.IK., M.M

MENTOR KOMBES POL HENI KRESNOWATI S P., S.E., M.Si



LATAR BELAKANG

KEP KEPALA ARSIP
NASIONAL INDONESIA NO 01.A
TH 2003 TENTANG JADWAL
RETENSI ARSIP KEUANGAN 2-9
TAHUN

1

TIDAK TERSEDIA NYA GUDANG
PENYIMPANAN DOKUMEN KARENA
PEMBONGKARAN GEDUNG

2

JANGKA WAKTU PENYIMPANAN
DOKUMEN KEUANGAN DENGAN
MASA RETENSI SELAMA 10 THN
MEMERLUKAN TEMPAT
PENYIMPANAN YANG LUAS

Proses Perubahan

APLIKASI SI-PADIKU, SOP, BUKU
PEDOMAN DAN CHECKLIST
KELENGKAPAN PERWABKEU

INOVASI

KUALITAS PENYIMPANAN
DOKUMEN
PERTANGGUNGJAWABAN
KEUANGAN YANG
AKUNTABEL DI JAJARAN
POLDA JAWA BARAT DAN
MEMUDAHKAN
PENCARIAN DOKUMEN
KAPAN SAJA DIPERLUKAN

DIHARAPKAN BERMANFAAT DALAM PEDOMAN KERJA DAN
MENINGKATKAN PEMAHAMAN BAGI MASING-MASING
BAGIAN DALAM PENGELOLAAN DOKUMEN ADMINISTRASI
PERWABKEU PADA BIDKEU POLDA JAWA BARAT

DATA DUKUNG

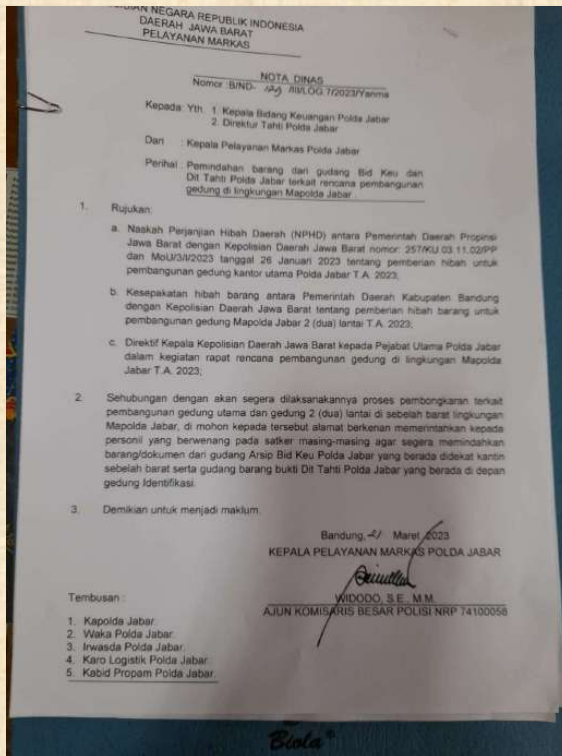

NOTA DINAS KAYANMA



LEMARI PENYIMPANAN ARSIP

TUJUAN

Tahap Off Campus selama 60 hari

1. Terwujudnya Aplikasi Sistem Penyimpanan Digital Perwabkeu (SI-PADIKU), Buku Panduan aplikasi SI-PADIKU, SOP Sistem Penyimpanan Digital Perwabkeu, dan ceklist kelengkapan perwabkeu;
2. Disahkannya Buku Panduan, aplikasi SI-PADIKU, SOP Sistem Penyimpanan Digital Perwabkeu ceklist kelengkapan perwabkeu;
3. Terimplementasinya aplikasi Sistem Penyimpanan Digital Perwabkeu (SI-PADIKU), Buku Panduan aplikasi SI-PADIKU, SOP Pengelolaan Administrasi Pertanggungjawaban Keuangan dan ceklist kelengkapan perwabkeu;
4. Terselenggaranya pengelolaan administrasi penyimpanan pertanggungjawaban yang berjalan baik pada Bidkeu Polda Jawa Barat.

TAHAPAN (MILESTONE)



PERENCANAAN
26 APRIL 2023



PENGGORGANISASIAN
27 APRIL – 28 APRIL 2023



PELAKSANAAN
2 MEI – 9 JUNI 2023



PENGAWASAN
29 MEI – 13 JUNI 2023

INOVASI DAN OUTPUT AKSI PERUBAHAN

INOVASI :

Adanya panduan dan system yang terintegrasi dalam kegiatan administrasi penyimpanan pertanggungjawaban keuangan secara digital di Satker dan Satwil jajaran Polda Jawa Barat

OUTPUT AKSI

1. Terwujudnya Sistem Penyimpanan Digital Pertanggungjawaban Keuangan (SI-PADIKU) Bidang Keuangan Polda Jawa Barat beserta buku panduannya;
2. Terwujudnya SOP Digitalisasi Pertanggungjawaban Keuangan;

DATA DUKUNG



GUDANG LAMA BIDKEU



PROSES PEMBANGUNAN GEDUNG KANTOR POLDA JABAR

STRATEGI MENGATASI MASALAH

No	Kendala/Masalah	Resiko	Strategi Komunikasi
1	Banyaknya hari libur nasional pada saat memasuki masa off campus sehingga mengurangi waktu pelaksanaan aksi perubahan	Perubahan jadwal terjadi	Informasi rutin laporan, adaptasi, konsultasi dan penyesuaian jadwal, laporan by WA
2	Stakeholder berperan ganda dalam melaksanakan aksi perubahan	Gangguan ritme pelaksanaan Aksi Perubahan, adanya kegiatan tambahan selain tupoksinya	Persuasif, rapat koordinasi, reschedule, adaptasi, pengaturan, koordinasi by WA/email
3	Aplikasi tidak selesai tepat waktu	Implementasi Aksi Perubahan kurang optimal	Koordinasi secara efektif dan intensif dengan pihak terkait dalam menyusun jadwal yang efektif dan optimal
4	Komunikasi yang kurang efektif antara <i>Action Leader</i> dengan <i>Tim Efektif</i>	Target dan tingkat capaian kegiatan aksi perubahan tidak tercapai	Koordinasi secara terus menerus, persuasif, edukasi

PETA JEJARING STAKEHOLDERS

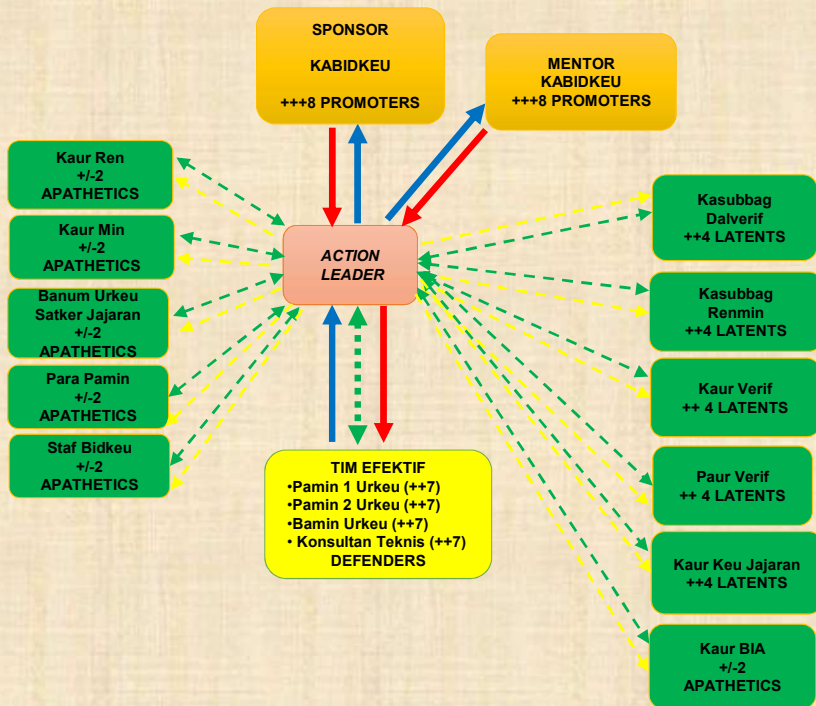

SEBELUM AKSI PERUBAHAN

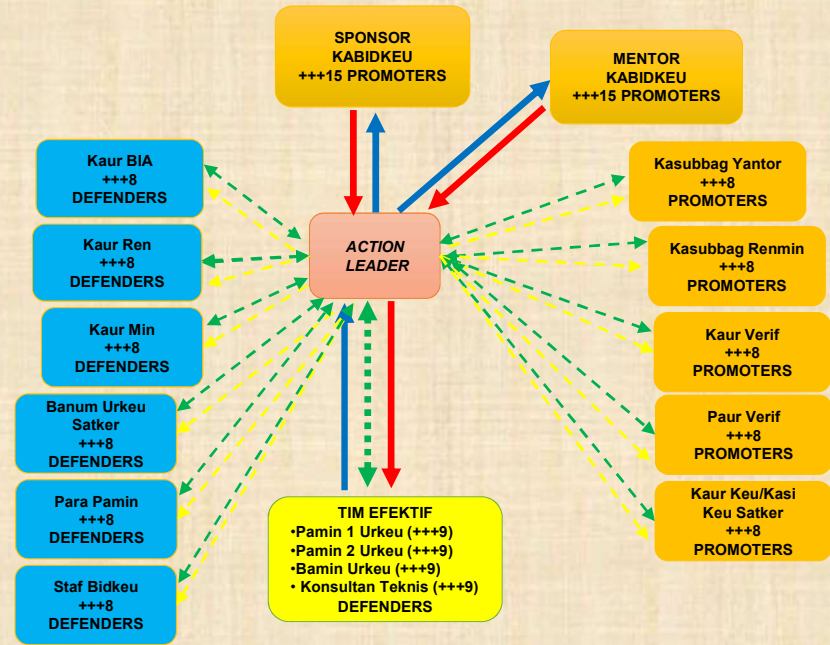

SESUDAH AKSI PERUBAHAN

CAPAIAN OUTPUT

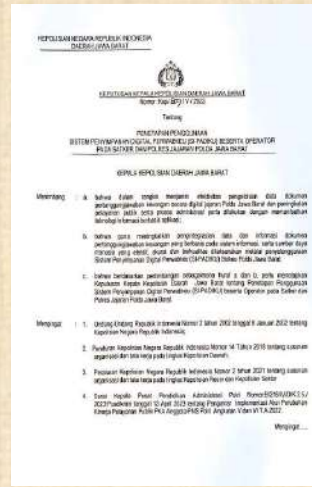

Gambar SPRIN Tim Efektif Aksi Perubahan



Gambar Buku Panduan aplikasi dan SOP Digitalisasi

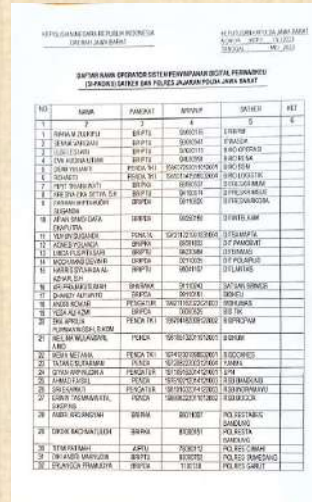

Kep Pengunaan SIPADIKU dan Operator

CAPAIAN OUTPUT

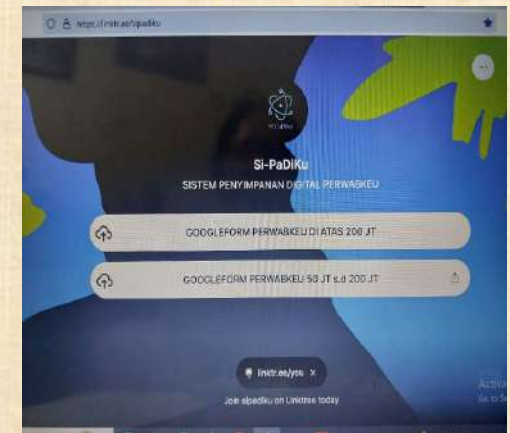
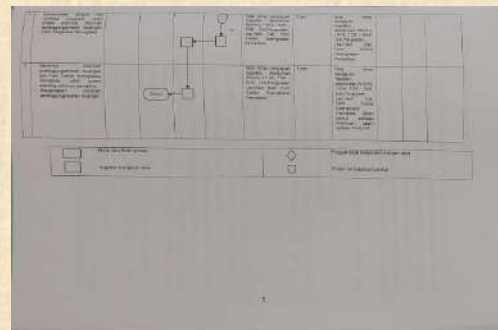
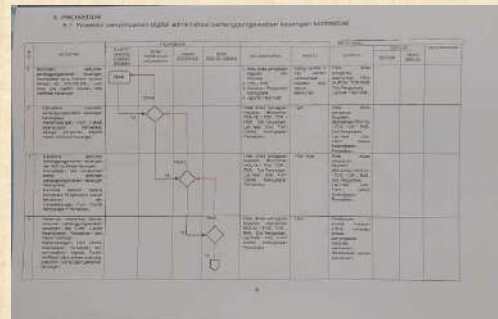

Gambar SOP Digitalisasi Pertanggungjawaban Keuangan

Pengesahan Buku Panduan Aplikasi SI-PADIKU

KOORDINASI STAKEHOLDER



Gambar Koordinasi *Stakeholders Internal*



Gambar Koordinasi *Stakeholders Eksternal*

SOSIALISASI



Gambar Sosialisasi dan Penyerahan Buku Panduan Aplikasi Si-PADIKU kepada Satker dan Satwil jJajaran Polda Jawa Barat

IMPLEMENTASI

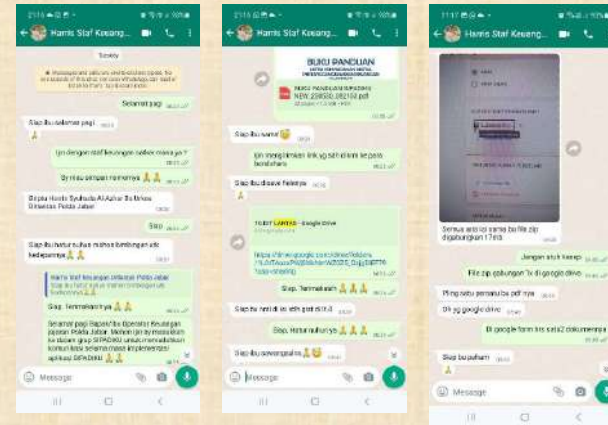

Gambar Implementasi di Satker dan Satwil JJajaran Polda Jawa Barat

TABEL IDENTIFIKASI STAKEHOLDER

NO	STAKEHOLDER	TIM EFEKTIF	JENIS STAKEHOLDER			KELOMPOK STAKEHOLDER				STRATEGI KOMUNIKASI
			PRIMER	SEKUNDER	UTAMA	PROMOTERS	LATENTS	DEFENDERS	APATHETICS	
A.	INTERNAL									
	• KABIDKEU				√	+++ (15)				- Persuasif - Manage Closely
	• PAMIN 1 URKEU	√	√					+++ (9)		- Canalizing - Keep Informed
	• PAMIN 2 URKEU	√	√					+++ (9)		- Canalizing - Keep Informed
	• BAMIN 1 URKEU	√	√					+++ (9)		- Canalizing - Keep Informed
	• BAMIN 2 URKEU	√	√					+++ (9)		- Canalizing - Keep Informed

TABEL IDENTIFIKASI STAKEHOLDER

NO	STAKEHOLDER	TIM EFEKTIF	JENIS STAKEHOLDER			KELOMPOK STAKEHOLDER				STRATEGI KOMUNIKASI
			PRIMER	SEKUNDER	UTAMA	PROMOTERS	LATENTS	DEFENDERS	APATHETICS	
B.	EKSTERNAL									
	• KASUBBID DALVERIF		√			+++ (8)				- Persuasif - Keep Satisfied
	• KASUBBAG RENMIN			√		+++ (8)				- Persuasif - Keep Satisfied
	• KAUR VERIF		√			+++ (8)				- Persuasif - Monitor
	• PAUR VERIF		√			+++ (8)				- Persuasif - Monitor
	• KAUR KEU/KASI KEU		√			+++ (8)				- Persuasif - Monitor
	• KAUR BIA			√				+++ (8)		- Persuasif - Monitor
	• KAUR REN			√				+++ (8)		- Informatif - Monitor
	• KAUR MIN			√				+++ (8)		- Informatif - Monitor
	• BANUM URKEU SATKER JAJARAN			√				+++ (8)		- Informatif - Monitor

TABEL IDENTIFIKASI STAKEHOLDER

NO	STAKEHOLDER	TIM EFEKTIF	JENIS STAKEHOLDER			KELOMPOK STAKEHOLDER				STRATEGI KOMUNIKASI
			PRIMER	SEKUNDER	UTAMA	PROMOTERS	LATENTS	DEFENDERS	APATHETICS	
B.	EKSTERNAL									
	• PARA PAMIN			√				+++ (8)		- Informatif - Monitor
	• STAF BIDKEU			√				+++ (8)		- Informatif - Monitor
	• KONSULTAN TEKNIS	√	√					+++ (9)		- Canalizing - Keep Informed

KUADRAN STAKEHOLDERS

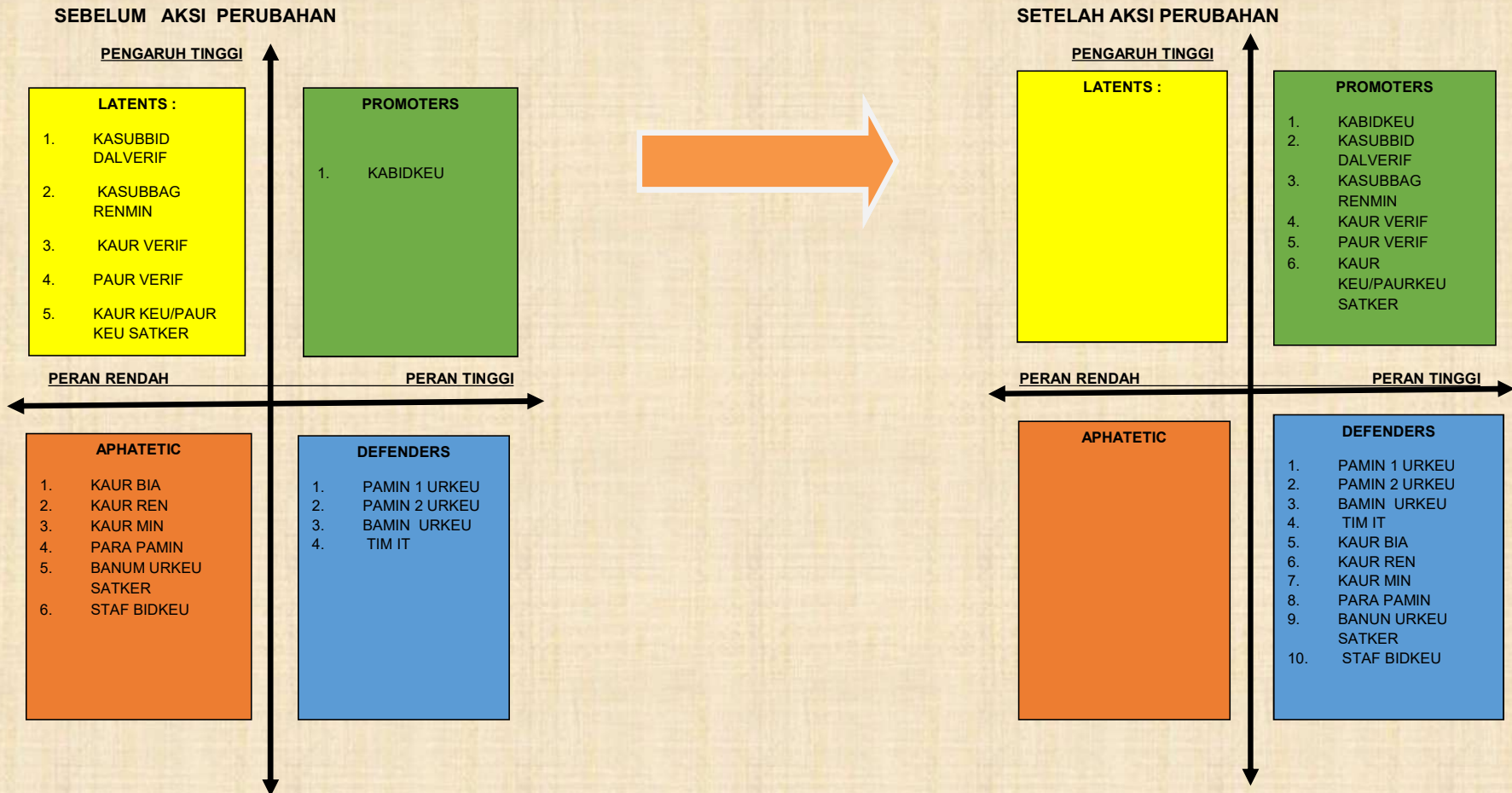

CAPAIAN AKSI PERUBAHAN



WAKTU PENGUMPULAN PERWABKEU SEMULA 14 HARI KERJA MENJADI 5-7 HARI KERJA BULAN BERJALAN

BIAYA PENGIRIMAN PERWABKEU SEMULA MENGELUARKAN BIAYA YANG CUKUP BESAR MENJADI NIHIL KARENA PERWABKEU DISIMPAN DI SATKER

Logo	Agensi	Jenis Layanan	Estimasi Waktu	Biaya	Tindakan
	JNE	REG	1-2 Hari	USD 65,000	Kirim Sekarang
	J&T	Express	2-3 Hari	USD 50,000	Kirim Sekarang
	SiCepat	REG	2-3 Hari	USD 75,000	Kirim Sekarang
	SiCepat	DOKS	3-4 Hari	USD 40,000	Kirim Sekarang

CAPAIAN AKSI PERUBAHAN

1	A	B	C	D	E	F	G
Timestamp	Email Address	NAMA SAIKER	PENELASAN DATA	KUITANSI BUKTI PEMBA FAKTUR/NOTA/BUKTI PE FAKTUR PAJAK			
13/06/2023 12:02:00	sikeslask@gmail.com	POLRES TASIKMALAYA	KIRIM	https://drive.google.com/...			
13/06/2023 12:34:08	sisawati@gmail.com	DITPRITJAM POLDA JABAR	KIRIM	https://drive.google.com/...			
13/06/2023 14:55:45	benast.ressakabumi@gmail.com	POLRES SUKABUMI	KIRIM	https://drive.google.com/...			
14/06/2023 11:29:42	benast.ressakabumi@gmail.com	POLRES SUKABUMI	KIRIM	https://drive.google.com/...			
14/06/2023 12:30:39	kpp0022.97907@gmail.com	DITPAMOBVIT POLDA JABAR	KIRIM	https://drive.google.com/...			
14/06/2023 12:30:36	benast.ressakabumi@gmail.com	POLRES SUKABUMI	KIRIM	https://drive.google.com/...			
14/06/2023 12:38:14	kpp0022.97907@gmail.com	DITPAMOBVIT POLDA JABAR	KIRIM	https://drive.google.com/...			
14/06/2023 12:55:09	benast.ressakabumi@gmail.com	POLRES SUKABUMI	KIRIM	https://drive.google.com/...			
14/06/2023 13:34:03	kpp0022.60008@gmail.com	BIDPRORJAM POLDA JABAR	KIRIM	https://drive.google.com/...			
14/06/2023 13:47:13	sikep.polesciams@gmail.com	POLRES CIAMS	KIRIM	https://drive.google.com/...			
14/06/2023 14:07:10	sikep.polesciams@gmail.com	POLRES CIAMS	KIRIM	https://drive.google.com/...			
14/06/2023 14:16:26	benast.ressakabumi@gmail.com	POLRES SUKABUMI	KIRIM	https://drive.google.com/...			
14/06/2023 14:40:37	benast.ressakabumi@gmail.com	POLRES SUKABUMI	KIRIM	https://drive.google.com/...			
14/06/2023 15:09:01	benast.ressakabumi@gmail.com	POLRES SUKABUMI	KIRIM	https://drive.google.com/...			
14/06/2023 16:17:08	sikeu.polepangantaran@gmail.com	POLRES PANGANDARAN	KIRIM	https://drive.google.com/...			

Jumlah Perwabkeu Nilai 50 Jt s.d 200 Jt yang telah masuk sebanyak 147 set

1	A	B	C	D	E	F	G	H
Timestamp	Email Address	NAMA SAIKER	PENELASAN DATA	KUITANSI BUKTI PEMBA FAKTUR/NOTA/BUKTI PE FAKTUR PAJAK	SURAT SETOR			
09/06/2023 10:01:18	kpp0022.842901@gmail.com	BIRIDOKKES POLDA JABAR	KIRIM	https://drive.google.com/...				
09/06/2023 15:02:22	hadlatama@gmail.com	Runkit Bhayangkara TK. II	KIRIM	https://drive.google.com/...				
12/06/2023 10:53:16	kpp0022.84282@gmail.com	POLRESTABES BANDUNG	KIRIM	https://drive.google.com/...				
12/06/2023 14:46:23	benast.ponisanan@gmail.com	SPN POLDA JABAR	KIRIM	https://drive.google.com/...				
12/06/2023 16:18:37	benast.ponisanan@gmail.com	SPN POLDA JABAR	KIRIM	https://drive.google.com/...				
12/06/2023 16:26:10	subbagennirrona@gmail.com	BIRO RENA	KIRIM	https://drive.google.com/...				
13/06/2023 1:19:50	bensalcianur01@gmail.com	POLRES CIANJUR	KIRIM	https://drive.google.com/...				
13/06/2023 1:32:59	bensalcianur01@gmail.com	POLRES CIANJUR	KIRIM UALNG	https://drive.google.com/...				
13/06/2023 8:10:14	urkeulogistik@gmail.com	Biro Logistik Polda Jabar	KIRIM	https://drive.google.com/...				
13/06/2023 9:28:58	urkeulogistik@gmail.com	BIRO LOGISTIK POLDA JABAR	KIRIM	https://drive.google.com/...				
13/06/2023 9:53:48	urkeupolairjabar@gmail.com	DITPOLARUD POLDA JABA	KIRIM	https://drive.google.com/...				
13/06/2023 9:14:11	urkeupolairjabar@gmail.com	DITPOLARUD POLDA JABA	KIRIM	https://drive.google.com/...				
13/06/2023 9:33:20	urkeupolairjabar@gmail.com	DITPOLARUD POLDA JABA	KIRIM	https://drive.google.com/...				
13/06/2023 10:02:16	urkeupolairjabar@gmail.com	DITPOLARUD POLDA JABA	KIRIM	https://drive.google.com/...				

Jumlah Perwabkeu Nilai > 200 Jt yang telah masuk sebanyak 39 set

Total Perwabkeu yang telah masuk sebanyak 186 set

EVALUASI KUESIONER

1. Stakeholder telah memahami Aksi Perubahan serta tujuan dari Aksi Perubahan yang akan dilakukan [Salin](#)

73 jawaban

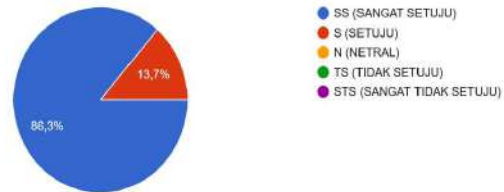

2. Aplikasi SI-PADIKU telah disosialisasikan kepada para stakeholder [Salin](#)

73 jawaban

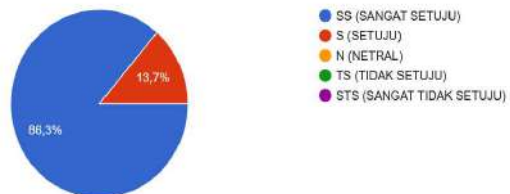

3. Menu-menu transaksi dalam aplikasi SI-PADIKU mudah dipahami [Salin](#)

73 jawaban

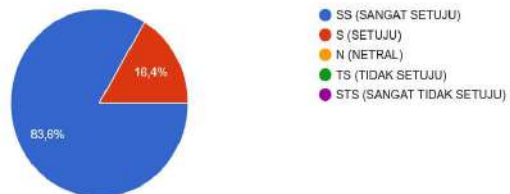

4. Buku Panduan aplikasi SI-PADIKU mudah dipelajari dan dipahami [Salin](#)

73 jawaban

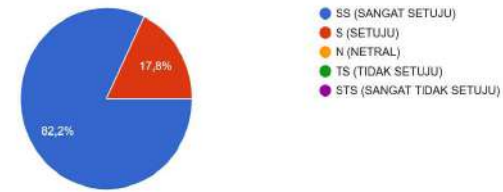

5. Aplikasi SI-PADIKU yang telah dibuat dapat dengan mudah digunakan oleh pengguna (user) [Salin](#)

73 jawaban

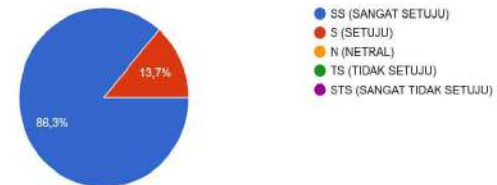

6. Aplikasi SI-PADIKU telah dibuat sesuai dengan kebutuhan organisasi [Salin](#)

73 jawaban

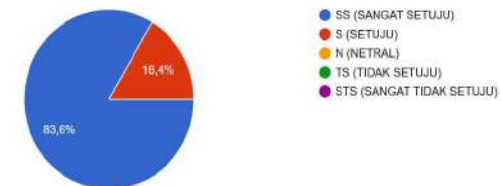

EVALUASI KUESIONER

7. Aplikasi SI-PADIKU yang telah dibuat dapat membantu kinerja pegawai yang bersangkutan

[Salin](#)

73 jawaban

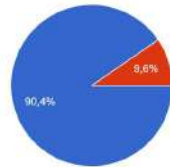

- SS (SANGAT SETUJU)
- S (SETUJU)
- N (NETRAL)
- TS (TIDAK SETUJU)
- STS (SANGAT TIDAK SETUJU)

10. Aplikasi SI-PADIKU yang telah dibuat ini sudah cukup baik

[Salin](#)

73 jawaban

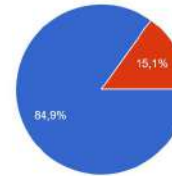

- SS (SANGAT SETUJU)
- S (SETUJU)
- N (NETRAL)
- TS (TIDAK SETUJU)
- STS (SANGAT TIDAK SETUJU)

8. Aplikasi SI-PADIKU yang telah dibuat dapat mempercepat pekerjaan petugas atau operator dalam pencarian dokumen pertanggungjawaban

[Salin](#)

73 jawaban

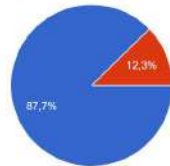

- SS (SANGAT SETUJU)
- S (SETUJU)
- N (NETRAL)
- TS (TIDAK SETUJU)
- STS (SANGAT TIDAK SETUJU)

11. Aplikasi SI-PADIKU merupakan hal yang baru bagi organisasi

[Salin](#)

73 jawaban

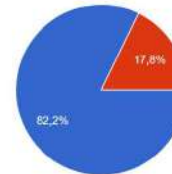

- SS (SANGAT SETUJU)
- S (SETUJU)
- N (NETRAL)
- TS (TIDAK SETUJU)
- STS (SANGAT TIDAK SETUJU)

9. Aplikasi SI-PADIKU yang telah dibuat dapat mendukung serta meningkatkan kinerja pelayanan pada satuan kerja

[Salin](#)

73 jawaban

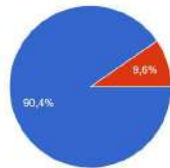

- SS (SANGAT SETUJU)
- S (SETUJU)
- N (NETRAL)
- TS (TIDAK SETUJU)
- STS (SANGAT TIDAK SETUJU)

12. Output dari aplikasi SI-PADIKU memiliki manfaat bagi satuan kerja dalam laporan penyerapan anggaran

[Salin](#)

73 jawaban

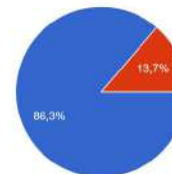

- SS (SANGAT SETUJU)
- S (SETUJU)
- N (NETRAL)
- TS (TIDAK SETUJU)
- STS (SANGAT TIDAK SETUJU)

EVALUASI KUESIONER

13. Aplikasi SI-PADIKU perlu dikembangkan lagi untuk penyempurnaan sesuai kebutuhan satker



73 jawaban

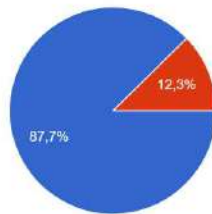

- SS (SANGAT SETUJU)
- S (SETUJU)
- N (NETRAL)
- TS (TIDAK SETUJU)
- STS (SANGAT TIDAK SETUJU)

15. Aplikasi SI-PADIKU dapat dijadikan alat kontrol dalam verifikasi perwabkeu



73 jawaban

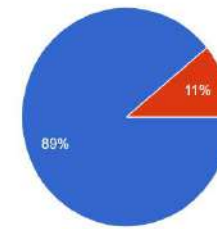

- SS (SANGAT SETUJU)
- S (SETUJU)
- N (NETRAL)
- TS (TIDAK SETUJU)
- STS (SANGAT TIDAK SETUJU)

14. Aplikasi SI-PADIKU, Buku Panduan, SOP dan Ceklist Kelengkapan Perwabkeu meningkatkan kepatuhan penyusunan perwabkeu terhadap ketentuan yang ada.



73 jawaban

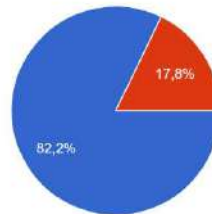

- SS (SANGAT SETUJU)
- S (SETUJU)
- N (NETRAL)
- TS (TIDAK SETUJU)
- STS (SANGAT TIDAK SETUJU)

16. SOP yang telah dibuat telah menggambarkan dengan jelas urutan penyimpanan pertanggungjawaban keuangan secara digital.



73 jawaban

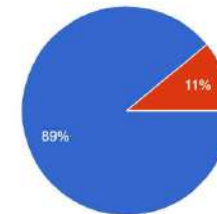

- SS (SANGAT SETUJU)
- S (SETUJU)
- N (NETRAL)
- TS (TIDAK SETUJU)
- STS (SANGAT TIDAK SETUJU)

EVALUASI KUESIONER



**JUMLAH RESPONDEN SEBANYAK 73 ORANG
MENDUKUNG APLIKASI SI-PADIKU**

RENCANA STRATEGI PENGEMBANGAN KOMPETENSI



**ACTION LEADER MENGIKUTI
WEBINAR**

**SOSIALISASI, PELATIHAN DAN
PENDAMPINGAN KEPADA KAUR
KEU / KASI KEU DAN BANUM
URKEU**

TERIMA KASIH



